



บทบาทของพระธรรมโกศาจารย์ (พุทธทาสภิกขุ) ต่อการเสริมสร้าง
สันติภาพและสันติสุขในสังคมไทย
THE ROLE OF PHRA DHAMMAKOSAJARN (BUDDHADASSA BHIKKU)
IN PEACE BUILDING TO THAI SOCIETY

นางสาวทัศนีย์ ช้อยกิตติพันธ์

วิทยานิพนธ์นี้เป็นส่วนหนึ่งของการศึกษา
ตามหลักสูตรปริญญาพุทธศาสตรมหาบัณฑิต
สาขาวิชาสันติศึกษา

บัณฑิตวิทยาลัย
มหาวิทยาลัยมหาจุฬาลงกรณราชวิทยาลัย
พุทธศักราช ๒๕๕๘



บทบาทของพระธรรมโกศาจารย์ (พุทธทาสภิกขุ) ต่อการเสริมสร้าง
สันติภาพและสันติสุขในสังคมไทย

นางสาวทัศนีย์ ช้อยกิตติพันธ์

วิทยานิพนธ์นี้เป็นส่วนหนึ่งของการศึกษา
ตามหลักสูตรปริญญาพุทธศาสตรมหาบัณฑิต
สาขาวิชาสันติศึกษา

บัณฑิตวิทยาลัย
มหาวิทยาลัยมหาจุฬาลงกรณราชวิทยาลัย
พุทธศักราช ๒๕๕๘

(ลิขสิทธิ์เป็นของมหาวิทยาลัยมหาจุฬาลงกรณราชวิทยาลัย)



The Role of Phra Dhammakosajarn (Buddhadassa Bhikku)
in Peace Building to Thai Society

Miss Tassanee Choikittipan

A Thesis Submitted in Partial Fulfillment of
The Requirement for the Degree of
Master of Arts
(Peace Studies)

Graduate School
Mahachulalongkornrajavidyalaya University
Bangkok, Thailand
C.E. 2015

(Copyright by Mahachulalongkornrajavidyalaya University)

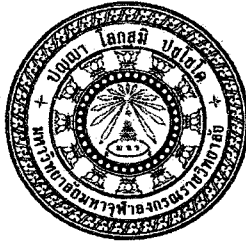

บัณฑิตวิทยาลัย มหาวิทยาลัยมหาจุฬาลงกรณราชวิทยาลัย อนุมัติให้นักศึกษานิพนธ์ เรื่อง “บทบาทของพระธรรมโกศาจารย์ (พุทธทาสภิกขุ) ต่อการเสริมสร้างสันติภาพและสันติสุข ในสังคมไทย” เป็นส่วนหนึ่งของการศึกษาตามหลักสูตรปริญญาพุทธศาสตรมหาบัณฑิต สาขาวิชา สันติศึกษา

(พระมหาสมบุรณ์ วุฑฒิกโร, ดร.)
คณบดีบัณฑิตวิทยาลัย

คณะกรรมการตรวจสอบวิทยานิพนธ์

ประธานกรรมการ
(พระราชวรเมธี, ดร.)

กรรมการ
(พระเมธาวิเชียร, ผศ.ดร.)

กรรมการ
(ดร.ชั้นทอง วัฒนประดิษฐ์)

กรรมการ
(พระมหาดวงเด่น ฐิตญาโณ, ดร.)

คณะกรรมการควบคุมวิทยานิพนธ์

ดร.ชั้นทอง วัฒนประดิษฐ์ ประธานกรรมการ

พระมหาดวงเด่น ฐิตญาโณ, ดร. กรรมการ

ชื่อผู้วิจัย

(ทักษิณี ช้อยกิตติพันธ์)

ชื่อวิทยานิพนธ์ : บทบาทของพระธรรมโกศาจารย์ (พุทธทาสภิกขุ) ต่อการเสริมสร้าง
สันติภาพและสันติสุขในสังคมไทย

ผู้วิจัย : นางสาวทัศนีย์ ช้อยกิตติพันธ์

ปริญญา : พุทธศาสตรมหาบัณฑิต(สันติศึกษา)

คณะกรรมการควบคุมวิทยานิพนธ์

: ดร.ชั้นทอง วัฒนประดิษฐ์, บธ.บ.,ศศ.ม., พธ.ด.(พระพุทธศาสนา)

: พระมหาดวงเด่น จิตญาโณ (ตุนิน),ดร.,ศน.บ.,พธ.ม., พธ.ด. (ปรัชญา)

วันสำเร็จการศึกษา : ๑๐ /มีนาคม /๒๕๕๙

บทคัดย่อ

งานวิจัยนี้มีวัตถุประสงค์ ๓ ประการ คือ (๑) เพื่อศึกษาแนวคิดเรื่องสันติภาพและสันติสุขในพระพุทธศาสนา (๒) เพื่อศึกษาแนวคิดและวิธีการสร้างสันติภาพและสันติสุขตามทัศนะของพระธรรมโกศาจารย์ (พุทธทาสภิกขุ) (๓) เพื่อวิเคราะห์บทบาทของพระธรรมโกศาจารย์ (พุทธทาสภิกขุ) ต่อการเสริมสร้างสันติภาพและสันติสุขในสังคมไทย การดำเนินการวิจัยใช้รูปแบบการวิจัยคุณภาพเชิงภาพ (Qualitative Research)แบบภาคสนาม โดยการศึกษาเอกสารและสัมภาษณ์เชิงลึกกับกลุ่มผู้ให้ข้อมูลสำคัญจำนวน ๘ รูป/ คน ผลการศึกษาพบว่า

๑) แนวคิดเรื่องสันติภาพและสันติสุขในพระพุทธศาสนา พบว่า เป็นมีคำที่มีความหมายเนื่องกันอยู่กับคำว่า สุข สงบ เย็น ประณีต เป็นเรื่องของจิตใจ และมีความหมายในลักษณะเดียวกับพระนิพพาน ซึ่งเป็นจุดมุ่งหมายสูงสุดของพระพุทธศาสนาเพื่อเข้าถึงความดับสนิทแห่งทุกข์ และสังคมจะเกิดสันติภาพได้นั้นต้องอาศัยการเกิดสันติสุขในจิตใจของคนในสังคมที่สามารถเข้าถึงความสงบเย็นและความสุขภายในได้โดยไม่ต้องอาศัยอิงแอบกับความสุขภายนอก

๒) พระธรรมโกศาจารย์ (พุทธทาสภิกขุ) มีอุดมการณ์ชีวิตสูงสุดตามคำสอนของพระพุทธเจ้า คือ มีใจที่เข้าถึงภาวะที่มีความสุขและมุ่งมั่นที่จะเผยแพร่ความสุขนี้ไปสู่มวลมนุษยชาติตลอดลมหายใจที่มีอยู่ ท่านได้วางหลักปณิธาน ๓ เพื่อเป็นกรอบในการให้สาธุชนเจริญรอยตาม กล่าวคือ ๑) ให้เข้าใจแก่นแท้และปฏิบัติตนเพื่อเข้าถึงความหมายอันลึกซึ้งที่สุดแห่งศาสนาของตน (๒) ทำความเข้าใจอันดีระหว่างศาสนา และ (๓) ดึงเพื่อนมนุษย์ให้ออกเสียจากวัตถุนิยม ทั้ง ๓ หลักการนี้ ท่านใช้วิธีการเผยแพร่ผ่านการปฏิบัติให้เห็นเป็นตัวอย่าง การเทศน์สั่งสอนด้วยภาษาที่เข้าใจง่ายลัดตรง การเขียนหนังสือธรรมที่แตกฉาน การอบรมค่ายพุทธบุตร และ การสร้างวัดสันติสุขต้นแบบ

๓) บทบาทของพระธรรมโกศาจารย์ (พุทธทาสภิกขุ) ต่อสังคมไทย พบว่า ท่านเป็นผู้หว่านเมล็ดพันธุ์แห่งสันติสุขให้กับเพื่อนมนุษย์ผู้รักความสงบ ปรรณาคความตื่นรู้ และอยากเห็นสันติภาพให้เกิดขึ้นในสังคม บทบาทของท่านที่ส่งผลต่อการเสริมสร้างสังคมให้เกิดสันติภาพและสันติสุข ได้แก่ (๑) บทบาทของนักค้นคว้า/เรียนรู้จากการปฏิบัติ (๒) บทบาทในการสร้างเมล็ดพันธุ์แห่งสันติภาพ (๓) บทบาทของวิศวกรสันติภาพในการสร้างสรรค์วัดสันติสุข (๔) บทบาทของกวี/ทูตแห่งสันติสุข (๕) บทบาทในการสร้างสังคมชาวพุทธ รู้ ตื่นเบิกบาน และ (๖) บทบาทวิศวกรสันติภาพผู้สร้างแรงบันดาลใจให้กับสังคม ทั้งหมดนี้ผู้วิจัยได้ค้นพบองค์ความรู้ใหม่ในการพัฒนาพระสงฆ์ให้เป็นรากฐาน

สำคัญของสังคมในการรักษาความสุขสงบเย็น ภายใต้อุดมการณ์และวิธีการที่เรียกว่า MCU PEACE โดย M = Model of good conduct หมายถึง พระสงฆ์ต้องทำตนเป็นต้นแบบบุคคลที่มีสันติ , C = Co-operation หมายถึง พระสงฆ์สามารถประสานสร้างสะพานสันติภาพ และ U = U & Me หมายถึง พระสงฆ์พึงสั่งสอนให้ชาวพุทธให้มีความเห็นที่ถูกต้องและมองโลกทั้งผองเป็นพี่น้องกัน ด้วยการทำให้ตนมีสันติสุข (P = Peace of mind) ชวนคนให้เรียนรู้สันติสุขในใจ (E = Education) เพียรสร้างสันติภาพผ่านทุกกิจกรรมของชีวิต (A = Activity) รู้ทันระงับจิตให้สงบเย็น (C = Conductive) และประสานทุกสรรพสิ่งด้วยความรัก (E = Environment)

Thesis Title : The Role of PhraDhammakosajarn (Buddhadassa Bhikku)
in Peace Building to Thai Society

Researcher : Miss Tassanee Choikittipan

Degree : Master of Arts (Peace Studies)

Thesis Supervisory Committee

: Dr. Khantong Wattanapradith, B.A., M.A.(Industrial and
Organizational Psychology), Ph.D.(Buddhist Studies)

: Dr. Phramaha Duangden Thitayarno (Tunin), Pali IV, B.A.,
M.A.(Phil), Ph.D.(Phil)

Date of Graduation : 10/March/2016

Abstract

This thesis is of 3 objectives: 1) to study the conceptual idea of peace in Buddhism, 2) to study the conceptual idea and the means of peace building according to PhraDhammakosajarn (Buddhadassa Bhikku)'s, and 3) to analyze the role of PhraDhammakosajarn (Buddhadassa Bhikku) in peace building in Thai society, which the tool used is field-work qualitative documentary research with an in-depth interview of 8 key informants.

From the analytical research, it is found the following:

(1) The conceptual idea towards 'Peace' in Buddhism is related to these words: happiness, calmness, coolness, and neatness which are mindful and have the same meaning as Nibbana, the highest aim in Buddhism to attain the absolute cessation of sorrow; peace can exist in the whole society on condition that its people's inner minds are able to reach such peace without being dependent on the outer happiness.

(2) PhraDhammakosajarn (Buddhadassa Bhikku) had the highest ideal in his life according to the Buddha's teachings that was having his mind attained the blissful state and aimed to disseminate this bliss to mankind while breathing. He had set up three frameworks of determination for Buddhists to follow: 1) to understand the core and perform a self-practice to attain the deepest depth of one's religion, 2) make good understanding among religions, and 3) help take fellowman to come out of materialism; with these three principles, he used the means of dissemination through the tools of his own practice as a role-model, teaching with easy and short-cut language, writing Dhamma books proficiently, youth training, and creating temple as a peace-building model.

(3) The key role of PhraDhammakosajarn (Buddhadassa Bhikku) to Thai society is that he was the one who planted seeds of peaceful bliss to human fellow who love peace, wish to awaken and would like to see peace arise in society. His role, which has affected the strengthening society for peace and bliss, was of: 1) being a researcher/learning from practicing, 2) planting seeds of peace, 3) being peace engineer in creating peaceful temple, 4) being a poet/the ambassador of peace, 5) creating society of Buddhists who realize, awaken and blossom, and 6) being peace engineer who inspires society. All of these caused researcher to find the new knowledge in developing monks as significant social basis in preserving peaceful bliss under the ideal and means called MCU PEACE: M = Model of good conduct meaning monks have to perform themselves as peaceful role-models, C = Co-operation meaning monks can co-operate to build a bridge for peace, U = U & Me meaning monks should teach Buddhists to have the right view and see to the whole world as in the same brotherhood by making themselves to be happy/ P= Peace of mind, persuading people to learn the inner peace/ E = Education, putting effort to build peace through every life activity/ A = Activity, realizing in time and pacifying mind to cool calmness/ C = Conductive), and blend everything with love/ E = Environment.

กิตติกรรมประกาศ

วิทยานิพนธ์เล่มนี้สำเร็จลุล่วงได้ด้วยดี อันเนื่องมาจากความเมตตาและความเอื้อเฟื้อเกื้อกูลอย่างดียิ่งจากคณาจารย์ เจ้าหน้าที่และกัลยาณมิตรทุกท่านที่ได้ให้ความอนุเคราะห์ ชี้แนะตลอดจนทั้งช่วยเหลือสนับสนุน ให้กำลังใจเสมอมา ให้ผู้วิจัยพากเพียรจนได้ก้าวสู่ความสำเร็จในครั้งนี้ จึงขอกราบขอบพระคุณไว้ ณ โอกาสนี้

ขอกราบขอบพระคุณท่านอาจารย์พุทธทาส ผู้ที่ให้แรงบันดาลใจ ทำให้ศิษย์มีพลังในการทำงานสร้างสรรค์สิ่งที่ดีและเป็นประโยชน์ต่อเพื่อนมนุษย์ ขอน้อมระลึกถึงความดีซึ่งในพระคุณของท่านอาจารย์พุทธทาสมา ณ ที่นี้

ขอกราบขอบพระคุณ พระราชวรเมธี, ดร. รองอธิการบดีฝ่ายบริหาร มหาวิทยาลัยมหาจุฬาลงกรณมหาวิทยาลัย ที่ได้ให้ความเมตตาเป็นประธานในการสอบป้องกันวิทยานิพนธ์เล่มนี้ ขอกราบขอบพระคุณ พระเมธาวิเชียร, ผศ.ดร. ผู้ช่วยอธิการบดี มหาวิทยาลัยมหามกุฏราชวิทยาลัย คณะกรรมการในการสอบป้องกันวิทยานิพนธ์ ขอกราบขอบพระคุณ พระมหาหรรษา ธมฺมหาโส, รศ.ดร. ผู้ช่วยอธิการบดีฝ่ายวิชาการและผู้อำนวยการหลักสูตรพุทธศาสตรมหาบัณฑิต สาขาวิชาสันติศึกษา ที่ท่านได้เมตตาเป็นผู้ให้กำเนิดวิศวกรสันติภาพ เป็นผู้ให้พลังผลักดัน ถ่ายทอดปณิธาน และความมุ่งมั่นในการสร้างสังคมสันติสุข

ขอกราบขอบพระคุณ ดร. ชันทอง วัฒนประดิษฐ์ ประธานควบคุมวิทยานิพนธ์ ที่อยู่เคียงข้างศิษย์ ให้ความเมตตา ให้ความช่วยเหลือ ให้กำลังใจ และอดทนอย่างไม่เห็นแก่ความเหน็ดเหนื่อย

ขอกราบขอบพระคุณ พระมหาดวงเด่น ฐิตญาโณ, ดร. กรรมการควบคุมวิทยานิพนธ์, ดร. พูนสุข มาศรีสังสรรค์ ที่ได้ให้คำปรึกษาด้านภาษาอังกฤษ, พระมหาตนิย อุบาทุณโน(ศรีจันทร์) ผู้ช่วยดูแลในการจัดรูปแบบ ตลอดทั้งขอกราบขอบพระคุณคณาจารย์และเจ้าหน้าที่ประจำหลักสูตรพุทธศาสตรมหาบัณฑิต สาขาวิชาสันติศึกษาทุกรูป/ท่าน ที่ไม่ได้เอ่ยนาม ที่กรุณาให้คำปรึกษา ชี้แนะแนวทาง หลักการ รูปแบบ และเนื้อหาต่างๆ อันเป็นประโยชน์สำคัญในการศึกษาวิจัยทุกท่านได้ให้การช่วยเหลือ ทุ่มเทด้วยความเสียสละเวลา แรงกาย แรงใจ อย่างเต็มความรู้ความสามารถ ตลอดจนนักวิชาการเจ้าของผลงานซึ่งผู้วิจัยนำมาอ้างอิง โดยท่านได้ทุ่มเททำงานด้านวิชาการ ก่อให้เกิดแหล่งข้อมูลสำหรับค้นคว้ามากมายจนวิทยานิพนธ์เล่มนี้สมบูรณ์ยิ่งขึ้น ผู้วิจัยรู้สึกซาบซึ้งในพระคุณของท่านเป็นอย่างยิ่ง

ขอกราบขอบพระคุณ คณะกรรมการผู้ทรงคุณวุฒิทุกท่าน ที่ให้ความกรุณาตรวจเครื่องมือในการสัมภาษณ์ผู้ให้ข้อมูลสำคัญ

ขอกราบขอบพระคุณ คณะผู้ทรงคุณวุฒิทุกท่าน จำนวน ๘ รูป/ท่าน ได้แก่ พระภวนาโพธิคุณ (โพธิ์ จันทสโร) อดีตเจ้าอาวาสวัดธารน้ำไหล (สวนโมกขพลาราม), พระปัญญาบัณฑิต เจ้าอาวาสวัดชลประทานสุภะดี จ.นนทบุรี, พระอาจารย์สิงห์ทอง เขมโธ อดีตพระอุปัฏฐากพระธรรมโกศาจารย์ (พุทธทาสภิกขุ), พระราชธรรมนิเทศ (พระพยอม กัลยาโณ) เจ้าอาวาสวัดสวนแก้ว จ.นนทบุรี, พระมหาเมธา จันทสโร, ดร. ผู้อำนวยการส่วนธรรมนิเทศ มหาวิทยาลัยมหาจุฬาลงกรณราชวิทยาลัย, พระมหาชาติรี เหมพนโธ, ศ.ดร. อาจารย์ประจำสาขาวิชาการทูต มหาวิทยาลัยเซนต์ปีเตอร์สเบิร์ก พระธรรมทูตและเจ้าอาวาสวัดไทย ประเทศรัสเซีย, เกสักรสุรพล ไกรสราวุฒิ

ผู้อำนวยการธรรมสถาน จุฬาลงกรณ์มหาวิทยาลัย, และอาจารย์ยงยุทธ โรจนวรกิจติ หัวหน้างาน
แนะแนวโรงเรียนเตรียมอุดมศึกษา พญาไท ที่กรุณาเอื้อเฟื้อและให้ความเมตตาช่วยเหลือด้านข้อมูล
จากการสัมภาษณ์

ขอกราบขอบพระคุณอาจารย์ประจำสาขาสันติศึกษา อาจารย์จากสถาบันพระปกเกล้า
อาจารย์จากสำนักงานศาลยุติธรรม อาจารย์และผู้ทรงคุณวุฒิจากสถาบันการศึกษาและหน่วยงาน
ต่างๆ ที่ให้ความเมตตาประสิทธิ์ประสาทวิชาแก่ศิษย์

ผู้วิจัยขอกราบขอบพระคุณคุณพ่อคุณแม่ ครูคนแรกของลูก ที่เป็นต้นแบบและปลูกฝังให้ลูก
ทุกคนใฝ่รู้ใฝ่เรียน และเห็นความสำคัญของการศึกษา

ขอขอบคุณ น้องสาวและน้องชาย ครอบครัว "ช้อยกิตติพันธ์" ทุกคน และ ดร.พรพิมล
ประสงค์พร ผู้เป็นกัลยาณมิตร ที่มอบความรัก ความห่วงใย ส่งเสริม ให้คำปรึกษาและสนับสนุน
ช่วยเหลือ ตลอดจนดูแลให้กำลังใจด้วยดีเสมอมา ทำให้ผู้วิจัยเกิดความมุ่งมั่นเรียนสาขาสันติศึกษาได้
สำเร็จตามที่ตั้งใจ

ขอขอบคุณเพื่อนนิสิตสันติศึกษา รุ่น ๒ ทุกท่าน ที่เอื้อเฟื้อแบ่งปันข้อมูล แสดงความห่วงใย
ความปรารถนาดีอย่างกัลยาณมิตร และเป็นกำลังใจให้กันและกันตลอดมา

สุดท้ายที่ผู้วิจัยจะลืมไม่ได้ คือ แรงแบบดาลใจที่ทำให้ผู้วิจัยซึ่งเป็นข้าราชการบำนาญและจิต
อาสา ได้กลับมาศึกษาต่อระดับปริญญาโท สาขาสันติศึกษาที่นี่ ก็เนื่องจากการเห็นความไม่สงบใน
บ้านเมืองอันเกิดจากปัญหาความขัดแย้งในหลายๆ มิติเมื่อ ๒ ปีที่ผ่านมา ซึ่งเป็นผลทำให้สันติสุขใน
สังคมไทยลดน้อยลง ทำให้ผู้วิจัยตัดสินใจเรียนสาขาสันติศึกษา ด้วยมุ่งหวังจะนำความรู้ไปทำงานรับ
ใช้สังคมในเชิงป้องกันปัญหาความขัดแย้งที่อาจเกิดขึ้นในอนาคต โดยจะทำงานตั้งแต่ระดับเด็กและ
เยาวชนในโรงเรียน ด้วยมีจุดมุ่งหมายสูงสุดที่จะเสริมสร้างสันติสุขอย่างยั่งยืนให้เกิดขึ้นในสังคมไทย

ขอผลานิสงส์แห่งความดีงามอันเกิดจากการศึกษา คັນคว้งงานวิทยานิพนธ์ ผู้วิจัยขอมอบ
เป็นเกียรติ เพื่อตอบแทนหรือบูชาแต่บรรพชน คุณมารดา บิดา ครูอาจารย์ นักวิชาการผู้เป็นเจ้าของ
ผลงาน ตลอดจนมีอุปการคุณทุกท่าน ส่วนข้อบกพร่องหรือข้อผิดพลาดใดๆ ผู้วิจัยขอน้อมรับคำติชม
และกราบขออภัยมา ณ โอกาสนี้ ท้ายที่สุดนี้ ขอกราบอาราธนาคุณพระศรีรัตนตรัยจงดลบันดาลให้
ทุกท่านจงประสบแต่ความสุขและความเจริญ ทั้งทางโลกและทางธรรมยิ่งขึ้นไป

นางสาวทัศนีย์ ช้อยกิตติพันธ์

๑๐ มีนาคม ๒๕๕๙

สารบัญ

เรื่อง	หน้า
บทคัดย่อภาษาไทย	ก
บทคัดย่อภาษาอังกฤษ	ค
กิตติกรรมประกาศ	จ
สารบัญ	ช
สารบัญแผนภูมิ	ญ
สารบัญตาราง	ฎ
สารบัญแผนภาพ	ฏ
คำอธิบายสัญลักษณ์และคำย่อ	ฐ
บทที่ ๑ บทนำ	
๑.๑ ความเป็นมาและความสำคัญของปัญหา	๑
๑.๒ วัตถุประสงค์การวิจัย	๕
๑.๓ ปัญหาที่ต้องการทราบ	๕
๑.๔ ขอบเขตการวิจัย	๕
๑.๕ นิยามศัพท์เฉพาะที่ใช้ในการวิจัย	๖
๑.๖ กรอบแนวคิดในการวิจัย	๗
๑.๗ ประโยชน์ที่ได้รับ	๗
บทที่ ๒ ทบทวนเอกสารและงานวิจัยที่เกี่ยวข้อง	๘
๒.๑ แนวคิดเรื่องสันติภาพในพระพุทธศาสนา	๘
๒.๑.๑ ความหมายของสันติภาพในพระพุทธศาสนา	๘
๒.๑.๒ ประเภทของสันติภาพ	๑๔
๒.๑.๓ ระดับของสันติภาพ	๑๖
๒.๑.๔ ประโยชน์ของการนำหลักสันติภาพมาใช้	๑๗
๒.๒ แนวคิดเรื่องสันติสุขในพระพุทธศาสนา	๑๘
๒.๒.๑ ความหมายของสันติสุขในพระพุทธศาสนา	๑๘
๒.๒.๒ ประเภทของความสุขในพระพุทธศาสนา	๑๙
๒.๒.๓ ระดับของความสุข	๑๙
๒.๒.๔ ลักษณะของสันติสุขในพระพุทธศาสนา	๒๑
๒.๓ แนวคิดเกี่ยวกับบทบาทของพระสงฆ์ในสังคมไทย	๒๒
๒.๓.๑ ความหมายของบทบาท	๒๒

๒.๓.๒ ปัจจัยที่ทำให้เกิดบทธา	๒๒
๒.๓.๓ ประเภทของบทธา	๒๔
๒.๓.๔ บทธาของพระสงฆ์	๒๖
๒.๔ อัตชีวประวัติและผลงานที่สำคัญของพระธรรมโกศาจารย์(พุทธทาสภิกขุ)	๒๗
๒.๔.๑ อัตชีวประวัติ	๒๗
๒.๔.๒ อุดมคติแห่งชีวิต	๒๘
๒.๔.๓ ปณิธานแห่งชีวิต	๒๘
๒.๔.๔ ผลงานด้านต่างๆ	๒๙
๒.๔.๕ ที่มาของชื่อพุทธทาส	๓๓
๒.๔.๖ สรุปแนวคิดเรื่องสันติภาพผ่านหนังสือ	๓๔
๒.๔.๗ แนวคิดเรื่องการเผยแผ่ธรรม	๓๖
๒.๕ งานวิจัยที่เกี่ยวข้อง	๕๙

บทที่ ๓ วิธีดำเนินการวิจัย ๖๔

๓.๑ รูปแบบการวิจัย	๖๔
๓.๒ กลุ่มผู้ให้ข้อมูลหลัก (Key informants)	๖๔
๓.๓ เครื่องมือที่ใช้ในการวิจัย	๖๕
๓.๔ การเก็บรวบรวมข้อมูล	๖๖
๓.๕ การวิเคราะห์ข้อมูล	๖๗

บทที่ ๔ ผลการวิจัย ๖๙

๔.๑ แนวคิดเรื่องสันติภาพและสันติสุขในพระพุทธศาสนา	๖๙
๔.๒ แนวคิด และวิธีการสร้างสันติภาพในทัศนะของพระธรรมโกศาจารย์ (พุทธทาสภิกขุ)	๗๑
๔.๓ วิเคราะห์บทธาของพระธรรมโกศาจารย์ (พุทธทาสภิกขุ)	๘๑
๔.๓.๑ บทธาของนักคัมภีร์/เรียนรู้จากการปฏิบัติ	๘๒
๔.๓.๒ บทธาในการสร้างเมล็ดพันธุ์แห่งสันติภาพ	๘๔
๔.๓.๓ บทธาของวิศวกรสันติภาพในการสร้างวัดสันติสุข	๘๘
๔.๓.๔ บทธาของกวี/ทูตแห่งสันติภาพ	๙๑
๔.๓.๕ บทธาในการสร้างสังคมชาวพุทธ รู้ ตื่น เบิกบาน	๙๒
๔.๓.๖ บทธาของวิศวกรสันติภาพผู้สร้างแรงบันดาลใจให้กับสังคม	๙๓
๔.๔ องค์กรความรู้จากงานวิจัย	๙๕

บทที่ ๕ สรุปผลและข้อเสนอแนะ	๑๐๐
๕.๑ สรุปผลการวิจัย	๑๐๐
๕.๒ ข้อเสนอแนะ	๑๐๔
บรรณานุกรม	๑๐๕
ภาคผนวก	๑๑๐
ภาคผนวก ก หนังสือเชิญผู้ทรงคุณวุฒิตรวจสอบเครื่องมือวิจัย	๑๑๑
ภาคผนวก ข แบบสัมภาษณ์เพื่อการวิจัย	๑๑๕
ภาคผนวก ค หนังสือขออนุญาตให้นิสิตสัมภาษณ์เก็บข้อมูลงานวิจัย	๑๑๙
ภาคผนวก ง ภาพประกอบการวิจัยภาคสนาม	๑๒๘
ประวัติผู้วิจัย	๑๓๓

สารบัญแผนภูมิ

แผนภูมิ	หน้า
แผนภูมิที่ ๑.๑ แผนภูมิแสดงกรอบแนวคิดงานวิจัย	๗
แผนภูมิที่ ๓.๑ แผนภูมิแสดงขั้นตอนวิธีดำเนินการวิจัย	๖๗

สารบัญตาราง

ตาราง	หน้า
ตารางที่ ๒.๑ แสดงรายชื่อหนังสือชุด "ธรรมโฆษณ์ของพุทธทาส" เรียงตามลำดับ	๓๗
ตารางที่ ๒.๒ แสดงรายชื่อหนังสือจากการบรรยายธรรมของท่านอาจารย์ พุทธทาส เรียงตามลำดับ	๔๒
ตารางที่ ๒.๓ แสดงเสียงการบรรยายธรรมของท่านอาจารย์พุทธทาส เรียงตามลำดับ	๔๓

สารบัญแผนภาพ

แผนภาพ	หน้า
แผนภาพที่ ๒.๑ แสดงภาพหนังสือแปลของพระธรรมโกศาจารย์ (พุทธทาสภิกขุ)	๓๗
แผนภาพที่ ๒.๒ แสดงภาพหนังสือชุดธรรมโฆษณ์	๔๒
แผนภาพที่ ๒.๓ แสดงภาพที่มาของชื่อพุทธทาส	๔๓
แผนภาพที่ ๒.๔ แสดงภาพแสดงภาพหนังสือชุดธรรมโฆษณ์บางส่วน และหนังสือ ที่จัดพิมพ์จากการถอดเทปการบรรยายธรรมของพระธรรมโกศาจารย์ (พุทธทาสภิกขุ)	๓๗
แผนภาพที่ ๒.๕ แสดงภาพปริศนาสอนธรรมในโรงมหรสพ ทางวิทยุญาณ	๕๔
แผนภาพที่ ๒.๖ แสดงภาพยอดเขาพุทธทอง	๕๔
แผนภาพที่ ๒.๗ แสดงภาพสนามหญ้าอวลโลกิเตศวร	๕๕
แผนภาพที่ ๒.๘ แสดงภาพธรรมวารีนาวา	๕๖
แผนภาพที่ ๒.๙ แสดงภาพปริศนาโครงกระดูก	๕๗
แผนภาพที่ ๒.๑๐ แสดงภาพโมเดล MCU PEACE	๙๙

คำอธิบายสัญลักษณ์และคำย่อ

ก. คำอธิบายคำย่อเกี่ยวกับพระไตรปิฎก

อักษรย่อในวิทยานิพนธ์นี้ใช้การอ้างอิงจากคัมภีร์พระไตรปิฎกภาษาไทย ฉบับมหาจุฬาลงกรณราชวิทยาลัย พุทธศักราช ๒๕๓๙ โดยระบุชื่อย่อคัมภีร์ เล่ม/ชื่อ/หน้า ตามลำดับ เช่น ที.สี. (ไทย) ๙/๒๗๖/๙๗. หมายถึง ทีฆนิกาย สีลขันธวรรค ภาษาไทย เล่มที่ ๙ ข้อที่ ๒๗๖ หน้า ๙๗.

พระวินัยปิฎก

วิ.ม.	(ไทย)	=	วินัยปิฎก	มหาวรรค	(ภาษาไทย)
วิ.จ.	(ไทย)	=	วินัยปิฎก	จุฬวรรค	(ภาษาไทย)

พระสุตตันตปิฎก

ที.ม.	(ไทย)	=	สุตตันตปิฎก	ทีฆนิกาย	มหาวรรค	(ภาษาไทย)
ที.ปา.	(ไทย)	=	สุตตันตปิฎก	ทีฆนิกาย	ปาฎีกวรรค	(ภาษาไทย)
ม.ม.	(ไทย)	=	สุตตันตปิฎก	มัชฌิมนิกาย	มูลปณาสก	(ภาษาไทย)
ม.อุ.	(ไทย)	=	สุตตันตปิฎก	มัชฌิมนิกาย	อุปริปณาสก	(ภาษาไทย)
ส.ส.	(ไทย)	=	สุตตันตปิฎก	สังยุตตนิกาย	สคาถวรรค	(ภาษาไทย)
ส.ม.	(ไทย)	=	สุตตันตปิฎก	สังยุตตนิกาย	มหาวรรค	(ภาษาไทย)
อง.เอกก.	(ไทย)	=	สุตตันตปิฎก	อังคุตตรนิกาย	เอกกนิบาต	(ภาษาไทย)
อง.จตุกก.	(ไทย)	=	สุตตันตปิฎก	อังคุตตรนิกาย	จตุกกนิบาต	(ภาษาไทย)
อง.นวก.	(ไทย)	=	สุตตันตปิฎก	อังคุตตรนิกาย	นวกกนิบาต	(ภาษาไทย)
อง.ทสก.	(ไทย)	=	สุตตันตปิฎก	อังคุตตรนิกาย	ทสกกนิบาต	(ภาษาไทย)
ขุ.ธ.	(ไทย)	=	สุตตันตปิฎก	ขุททกนิกาย	ธรรมบท	(ภาษาไทย)
ขุ.ม.	(ไทย)	=	สุตตันตปิฎก	ขุททกนิกาย	มหานิทเทส	(ภาษาไทย)
ขุ.อป.	(ไทย)	=	สุตตันตปิฎก	ขุททกนิกาย	อปทาน	(ภาษาไทย)

บทที่ ๑

บทนำ

๑.๑ ความเป็นมาและความสำคัญของปัญหา

ในขณะที่สังคมกำลังประสบกับวิกฤตการณ์ของความขัดแย้งและความรุนแรง ผลกระทบที่เกิดตามมาคือการทำให้อหุ้คนหวาดกลัว และหวาดระแวงซึ่งกันและกัน ศาสนาควรเข้ามาทำหน้าที่ที่จะทำให้อหุ้มนุษยชาติและชาวไทยหายหวาดกลัว หวาดระแวงซึ่งกันและกัน อีกทั้งสนับสนุนและส่งเสริมให้มีการนำหลักการสำคัญของแต่ละศาสนาไปปฏิบัติ เพื่อให้เกิดความปลอดภัยในชีวิต และทรัพย์สินทั้งในเชิงปัจเจกและสังคม กล่าวได้ว่าแนวทางการแก้ปัญหาวิกฤตความขัดแย้งและความรุนแรงในสังคม โดยนำหลักศาสนาเป็นหลักปฏิบัติต่อกันจะช่วยให้สังคมเข้าสู่วิถีทางแห่งสันติสุขได้

สำหรับสังคมไทยในอดีตที่มีสันติสุขและความสงบนั้น เป็นเพราะมีรากฐานจากความมั่นคงและความรุ่งเรืองทางพระพุทธศาสนาซึ่งแต่ก่อนโบราณมาบูรพกษัตริย์เจ้าได้ยกย่องให้พระพุทธศาสนาเป็นศาสนาประจำชาติ ประชาชนให้ความเคารพและปฏิบัติตามคำสอนและประเพณีวัฒนธรรมไทยอันมีความเชื่อและหลักคำสอนทางพระพุทธศาสนาเป็นพื้นฐาน ทำให้สังคมไทยในอดีตเป็นสังคมที่มีความเอื้ออาทร มีความสัมพันธ์เป็นพี่เป็นน้องประชาชนอยู่ร่วมกันเป็นชุมชนอย่างมีความสุข แต่สภาพสังคมไทยปัจจุบันการคมนาคมขนส่ง และเทคโนโลยีสารสนเทศที่เจริญก้าวหน้าไปอย่างรวดเร็ว ทำให้เกิดการติดต่อสื่อสารที่ไร้พรมแดน หรือเกิด “กระแสโลกาภิวัตน์” เป็นเหตุและปัจจัยที่นำทุกสิ่งทุกอย่างไปสู่ความเปลี่ยนแปลงอย่างรวดเร็ว ทั้งทางด้านเศรษฐกิจ การเมือง เทคโนโลยี และวัฒนธรรม เกิดกระแสความสัมพันธ์ต่อกันในทุกมิติ ซึ่งนอกจากทำให้เกิดการพัฒนาแล้วในขณะเดียวกันหากเกิดปัญหาที่ต่างได้รับผลกระทบซึ่งกันและกัน โดยเฉพาะอย่างยิ่งวิกฤตทางเศรษฐกิจอย่างต่อเนื่องของประเทศไทยส่งผลให้เกิดปัญหาทางสังคม จนกลายเป็นวิกฤตของชาติในปัจจุบัน ได้แก่ ปัญหาจากการประกอบอาชีพ ปัญหาความยากจนปัญหายาเสพติด ปัญหาอาชญากรรม ความไม่ปลอดภัยในชีวิตและทรัพย์สินครอบครัวแตกแยก ผู้สูงอายุและเด็กถูกทอดทิ้ง การละเมิดสิทธิของผู้อื่น ตลอดจนปัญหาความขัดแย้งแย้งซึ่งทรัพยากรธรรมชาติเพื่อใช้ในการดำรงชีวิต ในบางกรณีอาจนำไปสู่การใช้ความรุนแรงต่อกัน^๑ สภาพปัญหาทางสังคมไทยปัจจุบันสะท้อนให้เห็นถึงความอ่อนแอทางจิตใจของคนในสังคม และเป็นประเด็นที่มีความท้าทายต่อแวดวงทางพระพุทธศาสนา ในการที่จะสร้างภูมิคุ้มกันทางจิตวิญญาณให้คนในสังคมสามารถรู้เท่าทันการเปลี่ยนแปลงของกระแสโลก และการไม่ตกเป็นทาสของสังคมบริโภคนิยม

^๑ พระมหาหรรษา ธมฺมหาโส, พุทธสันติวิธี: การบูรณาการหลักการและเครื่องมือจัดการความขัดแย้ง, (กรุงเทพมหานคร: บริษัท ๒๑ เซ็นจูรี่ จำกัด, ๒๕๕๔), หน้า ๙๔.

^๒ สังคมไทยในอดีต, [ออนไลน์], แหล่งที่มา: <http://www.kkpaogothrkkpao/uploads/document/help/111.pdf> [๕ ก.ค.๒๕๕๘].

ศาสนาจึงเป็นส่วนหนึ่งของการร่วมนำเสนอทางรอด และร่วมแก้ปัญหาให้มวลมนุษยชาติ ทำให้มนุษยชาติไม่ตกอยู่ในห้วงเหวและหลุมพรางของวัตถุนิยมและบริโภคนิยม จนนำไปสู่ความสามารถที่จะรู้เท่าทันโดยไม่ตกเป็นทาสและเสพสิ่งเหล่านี้ในฐานะเป็น "สิ่งจำเป็นต่อการดำรงเผ่าพันธุ์" และ "สร้างสรรค์คุณประโยชน์แก่ตัวเองและสังคมโลก"^๓ แต่คำถามคือ ศาสนาจะทำได้หรือไม่ โดยเฉพาะอย่างยิ่งพระพุทธศาสนาซึ่งเป็นศาสนาที่คนส่วนใหญ่ในประเทศนับถือ และผู้ที่มีบทบาทสำคัญในการนำศาสนามาเป็นเครื่องมือแก้ไขความขัดแย้ง สร้างความสุขและสันติภาพคือ พระสงฆ์ ซึ่งสังคมไทยตั้งแต่อดีตจนถึงปัจจุบัน มีพระสงฆ์ที่ทำงานเผยแผ่ศาสนาและเป็นที่พึ่งยึดเหนี่ยวจิตใจให้สังคมมีสันติภาพและเกิดสันติสุขได้ หนึ่งในพระสงฆ์ที่มีบทบาทสำคัญสร้างกระแสแห่งการเปลี่ยนแปลงแนวทางการสอนในการเข้าถึงสันติภายในหรือการเข้าถึงนิพพาน สามารถเข้าถึงได้ในขณะปัจจุบัน เป็นที่มาของคำว่า "นิพพานชิมลอง" เป็นวลีธรรมของหลวงพ่อบุญทาส พระธรรมโกศาจารย์ (พุทธทาสภิกขุ)

พระธรรมโกศาจารย์ (พุทธทาสภิกขุ) ผู้ก่อตั้งและพัฒนาสวนโมกขพลารามที่อำเภอไชยา จังหวัดสุราษฎร์ธานี ให้เป็นสถานที่ที่มีบทบาทในการปฏิบัติธรรมและเผยแผ่พระพุทธศาสนาเป็นแหล่งค้นคว้าและเผยแผ่พระธรรมคำสอนของพระพุทธเจ้าที่มีชื่อเสียงทั้งในประเทศไทยและต่างประเทศท่านได้กล่าวถึงเหตุที่ก่อตั้งไว้ว่า “การตั้งสวนโมกขพลารามไม่มีอะไรมาเพียงแต่มองเห็นว่าควรปรับปรุงการปฏิบัติธรรมเท่านั้น โดยการกลับไปหาของเดิมว่าการปฏิบัติดีปฏิบัติชอบเป็นอย่างไรเพื่อรื้อฟื้นพระพุทธศาสนากลับมาสู่สภาพเดิมเหมือนครั้งสมัยพุทธกาล” และ “การเกิดสวนโมกขพลารามเราถือว่าเป็นนิมิตหมายแห่งการเปลี่ยนแปลงยุคใหม่เพื่อการแก้ไขสิ่งต่างๆให้ดีขึ้นเท่าที่เรายังทำได้” คนส่วนใหญ่รู้จักสวนโมกขพลารามในนามของพระธรรมโกศาจารย์ (พุทธทาสภิกขุ) เพราะท่านเป็นผู้สร้างสวนโมกขพลารามและพัฒนาบทบาทของสวนโมกขพลารามมาตลอด^๔ ดังที่ นพ.ประเวศ วะสี ได้กล่าวถึงพระธรรมโกศาจารย์(พุทธทาสภิกขุ) ไว้ว่า“ท่านได้สร้างคุณูปการอย่างใหญ่หลวงต่อสังคมไทยและแกโลก”^๕ หนึ่งในคำสอนที่พระธรรมโกศาจารย์ (พุทธทาสภิกขุ) ได้ชี้ให้สังคมโลกรู้จักพิจารณา คือ ศาสนาแรกมีขึ้นในโลกนี้ก็มิมีปัญหาเนื่องมาจาก"การที่คนไม่รักกัน" เมื่อมันไม่รักผู้อื่น มันก็ฆ่าเขา ลักขโมยเขา ฆาตกรรมของเขา โทกหลอกหลวงเขา กระทบบกระทั้งเบียดเบียนเขา ด้วยการไม่บังคับตัวเอง ด้วยความสะเพร่า เป็นต้น "รักผู้อื่นแล้วแก้ปัญหาได้หมดทุกเรื่อง" ถ้าเราต้องการให้โลกนี้กลายเป็นโลกพระศรีอารยเมตไตรย ก็ไปช่วยกันทำให้เกิด "ความรักผู้อื่น" ขึ้นมา^๖ เพราะถ้าไม่มีความรักผู้อื่นแล้ว พิษร้ายจากเศรษฐกิจและการเมือง จะทำให้โลกนี้เต็มไปด้วยความเดือดร้อนระส่ำระสาย เรื่องอะไรทุกเรื่อง ถ้ามันไม่เนื่องอยู่ด้วย "ศีลธรรม" มันก็กลายเป็น

^๓ พระมหาหรรษา ธมฺมหาโส, พุทธสันติวิธี: การบูรณาการหลักการและเครื่องมือจัดการความขัดแย้ง,(กรุงเทพมหานคร: บริษัท ๒๑ เซ็นจูรี จำกัด, ๒๕๕๔), หน้า ๙๕.

^๔ พุทธทาสภิกขุ, พุทธทาส สวนโมกขพลาราม กำลังแห่งความหลุดพ้น, (นนทบุรี: ภาพพิมพ์, ๒๕๓๘), หน้า ๒๗.

^๕ ประเวศ วะสี,สวนโมกข์ ธรรมกาย สันติอโศก,(กรุงเทพมหานคร: โรงพิมพ์หมอชาวบ้าน, ๒๕๓๐), หน้า ๑๓.

^๖ พุทธทาสภิกขุ, รักผู้อื่นแก้ปัญหาได้หมดทุกเรื่อง,(กรุงเทพมหานคร: มูลนิธิเผยแพร่ชีวิตประเสริฐ (ผชป),(อัสสัมชัญ).

เรื่องทำลายโลกทั้งสิ้น "ความรักผู้อื่น" คือจิตที่พัฒนาถึงที่สุด เป็นอิสระจาก "ความเห็นแก่ตัว" ก็ "รักผู้อื่น" แล้วก็ช่วยผู้อื่นให้หมดทุกข์หมดปัญหาโดยประการทั้งปวง^๗ แนวคิดของท่านผู้วิจัยเห็นว่าความรักผู้อื่นและเป็นอิสระจากความเห็นแก่ตัว จะช่วยให้สังคมน่าอยู่และเกิดความสงบสุขได้หากผู้ใดนำไปปฏิบัติ ซึ่งที่ผ่านมามีผู้คนจำนวนมากมาในสังคมได้นำไปปฏิบัติและเกิดการเปลี่ยนแปลงในชีวิตของตน

พระธรรมโกศาจารย์ (พุทธทาสภิกขุ) ได้นำเสนอแนวคิดเรื่อง "ทศธรรม และตรีปณิธาน" ไว้ในหนังสือสันติภาพของโลก ซึ่งสะท้อนให้เห็นถึงมุมมองของท่านในเรื่องสันติภาพและสันติวิธี^๘ อันเป็นแนวทาง หรือมรรควิธีที่ทำให้เกิดสันติภาพขึ้นในสังคมยุคปัจจุบัน โดยชี้ให้เห็นว่าสันติภาพนั้นมีความสำคัญในตัวเอง คือ จำเป็นสำหรับชีวิตทุกชีวิตไม่ว่าจะอยู่ในระดับส่วนบุคคล หรือทั้งหมดในโลก ล้วนต้องการสันติภาพ^๙ โดยเฉพาะอย่างยิ่งท่ามกลางวิกฤตการณ์โลกในปัจจุบันซึ่งเกิดขึ้นจากการฉกฉวยผลประโยชน์ต่างๆ จากธรรมชาติเพื่อสนองความอยากของตนเอง^{๑๐} ด้วยเหตุนี้ "พุทธบริษัทจึงมีความจำเป็นเร่งด่วนที่ต้องศึกษาและทำความเข้าใจเรื่องสันติภาพ เพราะสันติภาพเป็นจุดมุ่งหมายของพระพุทธเจ้าเพื่อให้ชวนช่วยกันและกันทำให้เกิดสันติภาพขึ้น"^{๑๑}

นอกจากนี้ ท่านยังเป็นนักปฏิรูปความคิด ความเชื่อ ความหลงของคนในสังคม เช่น การเชื่อดวงชะตา ดูกฤกษ์ยาม การบูชาสิ่งศักดิ์สิทธิ์ เหตุเพราะสังคมเห็นว่าเป็นแนวทางที่ช่วยให้ตนพ้นทุกข์และมีความสุขสมหวังในชีวิตได้ ดังที่ท่านพุทธทาสภิกขุกล่าวว่า "ความรู้ความฉลาด และความสามารถ ที่จะทำให้สำเร็จประโยชน์นั้นแหละ เป็นตัวฤกษ์ที่ดี อยู่ในตัวมันเองแล้ว ดวงดาวในท้องฟ้าจะทำอะไรได้ ประโยชน์ที่ควรจะได้ก็ผ่านพ้นคนโง่ๆ ที่มีวแต่นั่งคำนวณดวงดาวในท้องฟ้าไปเสียสิ้น" และ "ถ้าบูชาศักดิ์สิทธิ์ในแม่น้ำคงคา ฯลฯ จะทำให้คนหมดบาปหมดทุกข์ได้แล้ว พวกเต่า ปู ปลา หรือหอยที่อาศัยอยู่ในแม่น้ำหรือสระศักดิ์สิทธิ์นั้น ก็หมดบาปหมดทุกข์ไปด้วยน้ำนั้นเหมือนกัน" หรือ "ถ้าหากว่าคนจะพ้นทุกข์ได้ด้วยการบวงสรวงบูชาอ่อนวอนเอาๆ แล้ว ในโลกนี้ก็จะไม่มีใครมีความทุกข์เลย เพราะว่า ใครๆ ต่างก็บูชาอ่อนวอนเป็น"^{๑๒}

ทั้งนี้ วัดธารน้ำไหล (สวนโมกขพลาราม) ตำบลเลม็ด อำเภอไชยา จังหวัดสุราษฎร์ธานี นับว่าเป็นอีกผลงานหนึ่งที่ท่านพุทธทาสภิกขุปรับจัดการวัดเป็นศูนย์กลางในการสร้างสันติภาพและสันติสุขให้กับผู้ที่เข้ามาเยี่ยมชม โดยท่านได้ดำเนินการตั้งวัดให้ดำเนินกิจกรรมเพื่อสาธารณประโยชน์ เป็นองค์กรที่ไม่แสวงหากำไรอีกวัดหนึ่ง ซึ่งมีแนวทางในการบริหารจัดการองค์กรในระบบสังฆสามัคคี ที่มีระบบการจัดการวัดให้เป็นอยู่ร่วมกันตามระบบสังฆะตามหลัก

^๗ เรื่องเดียวกัน, หน้า ๒.

^๘ ดูรายละเอียดใน พุทธทาสภิกขุ, *สันติภาพของโลก*, (สุราษฎร์ธานี: ธรรมทานมูลนิธิ, ๒๕๓๑), หน้า ๑-๒.

^๙ เรื่องเดียวกัน, หน้า ๔-๕.

^{๑๐} เรื่องเดียวกัน, หน้า ๑๒-๑๔.

^{๑๑} พุทธทาสภิกขุ, *คู่มือมนุษย*, (กรุงเทพมหานคร: โรงพิมพ์ชุมนุมสหกรณ์การเกษตรแห่งประเทศไทย, ๒๕๕๒), หน้า ๒-๓.

พระพุทธศาสนา^{๑๒} ดังที่ ประภาส วัชรภรณ์ ได้กล่าวถึงสวนโมกขพลารามไว้ว่า “สวนโมกขพลาราม ได้กลายมาเป็นมหาวิทยาลัยทางจิตวิญญาณของโลกทั้งโดยอ้อมและโดยสัญลักษณ์ อีกทั้งโดยความหมายที่แท้จริงของคำว่ามหาวิทยาลัย”^{๑๓}

กล่าวได้ว่า ท่านพุทธทาสภิกขุเป็นพระสงฆ์ที่แสดงบทบาทเผยแผ่พระพุทธศาสนาเชิงรุก มาตลอด ๘๗ ปี ท่านได้แสดงทัศนะต่อปัญหาวิกฤตการณ์โลกที่กำลังจะวินาศหรือปราศจากสันติภาพ ยิ่งขึ้นทุกที หน้าที่ของพุทธบริษัทต้องรับรู้เข้าใจปัญหาเหล่านี้ เพราะโลกนี้จะรอดได้ก็เพราะมีพุทธบริษัทอยู่ในโลก โดยพุทธบริษัทจำเป็นต้องเข้าถึงผล ๒ ประการ คือ ความรู้ที่ถูกต้อง และความหลุดพ้นที่ถูกต้องทำให้เกิดสันติภาพที่แท้จริง^{๑๔} ดังนั้น การพัฒนาจิตใจของมนุษย์จึงเป็นรากฐานของสันติภาพตามแนวทางของพระพุทธศาสนา บทบาทการทำงานในเส้นทางสันติภาพและสร้างสันติสุข ให้เกิดขึ้นในสังคมของพระธรรมโกศาจารย์ (พุทธทาสภิกขุ) จึงมุ่งเน้นในพัฒนาจิตใจของคนในสังคม ให้เกิดความเห็นถูกในหลายๆ มิติทางสังคม

ในฐานะนักประพันธ์ นักเขียน นักเทศน์ ท่านพุทธทาสภิกขุ ได้สร้างคุณประโยชน์ให้กับพระพุทธศาสนาอย่างมากมายผลงานจากการบรรยายธรรมและการเผยแผ่ของท่านได้รับการแปลเป็นภาษาต่างประเทศเช่นภาษาอังกฤษฝรั่งเศสเยอรมันจีนญี่ปุ่นลาวศรีลังกาทิเบตโดยเฉพาะส่วนที่เป็นภาษาอังกฤษมีมากกว่า ๒๐ เรื่องเช่นคู่มือมนุษยศาสตร์-ภาษาธรรมวิธีแห่งการเข้าถึงพุทธธรรม ได้รับการตีพิมพ์ที่สำนักพิมพ์ Westminster ประเทศสหรัฐอเมริกา^{๑๕} และหนังสือเรื่อง “แก่นพุทธศาสนา” ได้รับรางวัลชนะเลิศ “หนังสือดีประจำปี ๒๕๐๘” จากองค์การยูเนสโกแห่งสหประชาชาติ พระธรรมโกศาจารย์ (พุทธทาสภิกขุ) เป็นผู้สร้างความเจริญก้าวหน้าทางวัฒนธรรมและส่งเสริมความเข้าใจอันดีระหว่างประเทศ International understanding ที่สำคัญคือเป็นไปเพื่อสันติภาพของโลก จึงได้มีคำประกาศเกียรติคุณยกย่องจากองค์การยูเนสโกให้พระธรรมโกศาจารย์ (พุทธทาสภิกขุ) เป็นบุคคลสำคัญของโลก^{๑๖}

กล่าวได้ว่าบทบาทของพระธรรมโกศาจารย์ (พุทธทาสภิกขุ) มีความสำคัญอย่างยิ่งในการศึกษาเป็นต้นแบบของพระสงฆ์ในการสร้างสันติภาพและสร้างสันติสุขให้กับสังคม จากการทบทวนวรรณกรรมที่เกี่ยวข้อง ผู้วิจัยพบว่า มีการศึกษาถึงท่านในประเด็นการพัฒนาทรัพยากรมนุษย์และการศึกษาในหลักคำสอน ดังนั้น ผู้วิจัยจึงสนใจศึกษาบทบาทของพระธรรมโกศาจารย์ (พุทธทาสภิกขุ) ต่อการเสริมสร้างสันติภาพและสันติสุขในสังคมไทย เพื่อเป็นประโยชน์ในการศึกษาเป็นต้นแบบให้กับพระสงฆ์และผู้ที่เป็นพุทธบุตรสืบต่อไป

^{๑๒} ประวัติท่านพุทธทาส คัดจากหนังสือ พุทธศาสนา ปีที่ ๖๗ เล่ม ๒ พุทธศักราช ๒๕๔๒, [ออนไลน์], แหล่งที่มา: <http://www.buddhadasa.com/history/budprofile4.html> [๓ ก.ค.๒๕๕๘].

^{๑๓} ประภาส วัชรภรณ์, พุทธทาสประทับที่สวนโมกข์, (กรุงเทพมหานคร: เคล็ดไทย, ๒๕๒๑), หน้า ๑๒๐.

^{๑๔} พุทธทาสภิกขุ, ธรรมโฆษณ ชุต สันติภาพโลก, (กรุงเทพมหานคร: ธรรมสภา, ๒๕๓๖), หน้า ๓๓-๕๘.

^{๑๕} ธรรมปราโมทย์, ตามรอยพุทธทาสภาคผลงาน, (กรุงเทพมหานคร: โรงพิมพ์ธรรมสภา, ๒๕๕๙), หน้า ๑๑๕.

^{๑๖} พระธรรมโกศาจารย์ (ประยูร ธมฺมจิตฺโต), พระธรรมโกศาจารย์ (พุทธทาสภิกขุ) บุคคลสำคัญของโลก, (กรุงเทพมหานคร: โรงพิมพ์หจก. เอมีเทรดดิ้ง, ๒๕๔๙), หน้า ๑-๕.

๑.๒ วัตถุประสงค์การวิจัย

- ๑.๒.๑ เพื่อศึกษาแนวคิดเรื่องสันติภาพและสันติสุขในพระพุทธศาสนา
- ๑.๒.๒ เพื่อศึกษาแนวคิดและวิธีการสร้างสันติภาพและสันติสุขตามที่คณะของพระธรรมโกศาจารย์ (พุทธทาสภิกขุ)
- ๑.๒.๓ เพื่อวิเคราะห์บทบาทของพระธรรมโกศาจารย์ (พุทธทาสภิกขุ) ต่อการเสริมสร้างสันติภาพและสันติสุขในสังคมไทย

๑.๓ ปัญหาที่ต้องการทราบ

- ๑.๓.๑ แนวคิดเรื่องสันติภาพและสันติสุขในพระพุทธศาสนามีลักษณะ รูปแบบ วิธีการ เป็นอย่างไร
- ๑.๓.๒ แนวคิดและวิธีการเกี่ยวกับการสร้างสันติภาพและสันติสุขของพระธรรมโกศาจารย์ (พุทธทาสภิกขุ) นั้นเป็นอย่างไร ท่านมีหลักคิดที่สำคัญและวิธีการใดในการสร้างสันติภาพและสันติสุขในสังคม
- ๑.๓.๓ พระธรรมโกศาจารย์ (พุทธทาสภิกขุ) มีบทบาทอย่างไรต่อการเสริมสร้างสันติภาพและสันติสุขในสังคมไทย

๑.๔ ขอบเขตการวิจัย

การวิจัยนี้เป็นการวิจัยเชิงคุณภาพ (Qualitative Research) แบบภาคสนาม โดยการศึกษาเอกสาร คำสอนของพระธรรมโกศาจารย์ (พุทธทาสภิกขุ) ประกอบกับการสัมภาษณ์เชิงลึกกับผู้ที่ทำงานใกล้ชิดหรือผู้ได้รับอิทธิพลจากคำสอนของพระธรรมโกศาจารย์ (พุทธทาสภิกขุ) ซึ่งผู้วิจัยกำหนดขอบเขตการศึกษาไว้ดังนี้

๑.๔.๑ ขอบเขตด้านเนื้อหา

ผู้วิจัยได้ศึกษาหลักสันติภาพและสันติสุขในพระพุทธศาสนา ในคัมภีร์พระไตรปิฎก ฉบับมหาจุฬาลงกรณ อรรถกถา หนังสือ ตำราที่เกี่ยวข้อง และศึกษาคำสอน ผลงานการเผยแผ่ของพระธรรมโกศาจารย์ (พุทธทาสภิกขุ) ผ่านหนังสือ ตำรา เทป ซีดีคำสอนของพระธรรมโกศาจารย์ (พุทธทาสภิกขุ) บทความ งานวิจัยที่เกี่ยวข้อง รวมทั้งสัมภาษณ์เชิงลึกผู้ให้ข้อมูลสำคัญบุคคลที่ทำงานใกล้ชิดและที่ได้รับอิทธิพลจากคำสอนของพระธรรมโกศาจารย์ (พุทธทาสภิกขุ)

๑.๔.๒ ขอบเขตด้านพื้นที่

สำหรับการสัมภาษณ์ผู้ให้ข้อมูลสำคัญผู้วิจัยลงพื้นที่สัมภาษณ์ในกรุงเทพมหานครและจังหวัดสุราษฎร์ธานี

๑.๔.๓ ขอบเขตด้านระยะเวลา

ผู้วิจัยจะใช้ระยะเวลา ๖ เดือน ในการศึกษา โดยเริ่มจากเดือน กรกฎาคม พ.ศ. ๒๕๕๘ จนถึง กุมภาพันธ์ พ.ศ. ๒๕๕๙

๑.๔.๔ ขอบเขตด้านประชากรและกลุ่มตัวอย่าง

ผู้ให้ข้อมูลสำคัญ (Key Informants) ในการศึกษาครั้งนี้ ได้แก่ กลุ่มศิษย์ พระภิกษุ ที่ทำงานใกล้ชิดท่านอาจารย์พุทธทาสภิกขุและทำงานเพื่อสังคม รวมทั้งสิ้น ๘ รูป/คน แบ่งเป็น ๒ กลุ่ม คือ

กลุ่มที่ ๑ ศิษย์ฝ่ายพระภิกษุ จำนวน ๖ รูป

- ๑) พระภาวนาโพธิคุณ (โพธิ์ จนทสโร) อดีตเจ้าอาวาสวัดธารน้ำไหล (สวนโมกขพลาราม)
- ๒) พระปัญญาั่นนทมนี เจ้าอาวาสวัดชลประทานสุโขทัย จ.นนทบุรี
- ๓) พระอาจารย์สิงห์ทอง เขมियो อดีตพระอุปัฏฐากพระธรรมโกศาจารย์ (พุทธทาสภิกขุ)
- ๔) พระราชธรรมนิเทศ (พระพยอม กลฺยาโณ) เจ้าอาวาสวัดสวนแก้ว จ.นนทบุรี
- ๕) พระมหาเมธา จนทสโร, ดร. ผู้อำนวยการส่วนธรรมนิเทศ มหาวิทยาลัยมหาจุฬาลงกรณราชวิทยาลัย

๖) พระมหาชาติรี เหมพนุโธ, ศ.ดร. อาจารย์ประจำสาขาการทูต มหาวิทยาลัยเซนต์ปีเตอร์สเบิร์ก พระธรรมทูตและเจ้าอาวาสวัดไทย ประเทศรัสเซีย

กลุ่มที่ ๒ ฝ่ายฆราวาส จำนวน ๒ คน

- ๗) เกสัชกร สุรพล ไกรสรารุติ ผู้อำนวยการธรรมสถาน จุฬาลงกรณ์มหาวิทยาลัย
- ๘) อาจารย์ยงยุทธ โรจนวรเกียรติ หัวหน้างานแนะแนว โรงเรียนเตรียมอุดมศึกษา พญาไท

๑.๕ นิยามศัพท์เฉพาะที่ใช้ในการวิจัย

๑.๕.๑ สันติภาพ หมายถึง ความสงบเย็นทั้งภายนอกและภายใน การเข้าถึงความจริงทั้งในระดับโลกียะและโลกุตตระ เกิดขึ้นทั้งในระดับปัจเจกบุคคลและระดับสังคม การปราศจากการใช้ความรุนแรงในการตอบโต้หรือแก้ปัญหา รู้จักทำตนให้อยู่เหนือปัญหาและความทุกข์ทั้งปวงเป็นสันติที่เกิดขึ้นทั้งภายนอกและภายในตามหลักคำสอนในพระพุทธศาสนา

๑.๕.๒ สันติสุข หมายถึง ความสุขที่เกิดจากความสงบในระดับบุคคล การอยู่ร่วมกันในระดับครอบครัว สังคมและประเทศชาติโดยมีรอยยิ้มให้แก่กันการแสดงออกต่อกันซึ่งความรักต่อผู้อื่น

๑.๕.๓ บทบาท หมายถึง การปฏิบัติหน้าที่ตามสถานภาพที่เป็นมาโดยธรรมชาติ หรือตามสถานภาพที่ถูกกำหนดหรือถูกคาดหวังจากสังคม อันเป็นปฏิสัมพันธ์ระหว่างพระภิกษุสงฆ์กับสมาชิกในสังคม บทบาทในงานวิจัยนี้ หมายถึง บทบาทของพระธรรมโกศาจารย์ (พุทธทาสภิกขุ) แห่งสวนโมกขพลาราม อ.ไชยา จ.สุราษฎร์ธานี

๑.๖ กรอบแนวคิดในการวิจัย

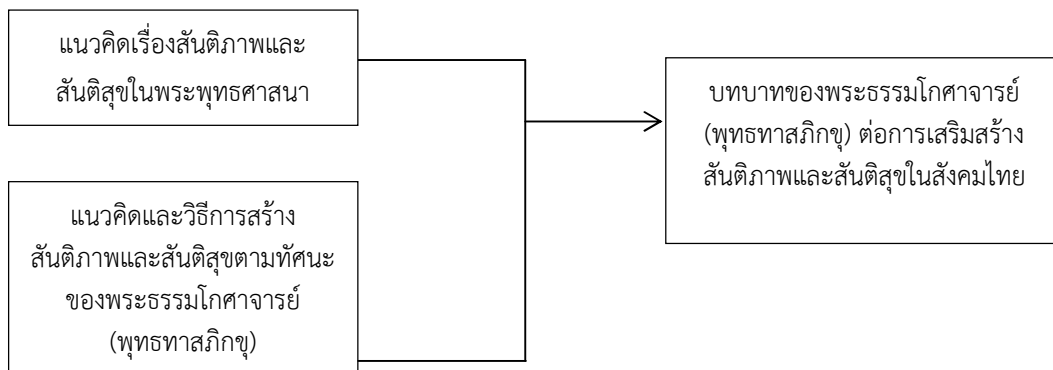

แผนภูมิที่ ๑.๑ แสดงกรอบแนวคิดในการวิจัย

๑.๗ ประโยชน์ที่ได้รับ

- ๑.๗.๑ ทำให้ทราบถึงแนวคิดหลักสันติภาพและสันติสุขในพระพุทธศาสนา
- ๑.๗.๒ ทำให้ทราบถึงแนวคิดและวิธีการสร้างสันติภาพและสันติสุขตามทัศนะของพระธรรมโกศาจารย์ (พุทธทาสภิกขุ) ที่มีอิทธิพลต่อสังคมไทย
- ๑.๗.๓ ทำให้ได้ทราบถึงบทบาทของพระธรรมโกศาจารย์ (พุทธทาสภิกขุ) ต่อการเสริมสร้างสันติภาพและสันติสุขในสังคมไทย

บทที่ ๒

ทบทวนเอกสารและงานวิจัยที่เกี่ยวข้อง

การศึกษาวิจัยเรื่อง บทบาทของพระธรรมโกศาจารย์ (พุทธทาสภิกขุ) ต่อการเสริมสร้างสันติภาพและสันติสุขในสังคมไทย ผู้วิจัยศึกษาเอกสาร แนวคิดทฤษฎี และงานวิจัยที่เกี่ยวข้อง โดยมีรายละเอียด ดังนี้

- ๒.๑ แนวคิดเรื่องสันติภาพในมุมมองพระพุทธศาสนา
- ๒.๒ แนวคิดเรื่องสันติสุขในมุมมองพระพุทธศาสนา
- ๒.๓ แนวคิดเรื่องบทบาทของพระสงฆ์กับสังคมไทย
- ๒.๔ อัตชีวประวัติและผลงานของพระธรรมโกศาจารย์ (พุทธทาสภิกขุ)
- ๒.๕ งานวิจัยที่เกี่ยวข้อง

๒.๑ แนวคิดเรื่องสันติภาพในพระพุทธศาสนา

คำว่า “สันติภาพ” กับคำว่า “สันติสุข” ดูเหมือนประหนึ่งว่าเป็นคำที่มีความหมายคล้ายกันเป็นคำที่เนื่องกัน แต่ในขณะที่เดียวกันบางครั้งเมื่อจะให้นิยามความหมายของแต่ละคำก็อาจเริ่มไม่แน่ใจ สงสัยหรือยังไม่ชัดเจน ผู้วิจัยจึงได้เริ่มต้นหาคำตอบด้วยการตามหาความหมายของทั้งสองคำนี้ในมุมมองของพระพุทธศาสนาทั้งในแง่ของคัมภีร์พระไตรปิฎกและทัศนะของผู้เชี่ยวชาญทางพระพุทธศาสนา โดยมีลำดับการศึกษา ดังนี้

๒.๑.๑ ความหมายของสันติภาพในพระพุทธศาสนา

(๑) สันติภาพ: ความหมายโดยนามบัญญัติ

สันติ ความสงบ (ป,ส.ศานติ) "สันติ" (น) ความสงบ (มาจากศานติในภาษาสันสกฤต) เช่น อยู่ร่วมกันโดยสันติ^๑ ซึ่งเป็นความหมายที่สอง เป็นภาวะของความสงบที่เกิดขึ้นจากการอยู่ร่วมกันของกลุ่มคนภายใต้กติกาที่ทำให้เกิดสันติ (Noble Discipline) พจนานุกรมฉบับราชบัณฑิตยสถาน ให้ความหมายของ “สันติภาพ” หมายถึง “ความสงบ” เช่นโลกต้องการสันติภาพจงร่วมมือกันรักษาสันติภาพของโลก (ป. สันติ + ภาว)^๒ “สันติภาพ” ตรงกับคำภาษาอังกฤษว่า "Peace" เป็นภาวะที่มีความสงบ ร่มเย็น เป็นประโยชน์ทั้งในระดับบุคคล ครอบครัว สังคม ประเทศ และโลก

^๑ ราชบัณฑิตยสถาน, พจนานุกรมฉบับราชบัณฑิตยสถาน, (กรุงเทพมหานคร: อักษรเจริญทัศน์, ๒๕๒๕), หน้า ๘๒๓.

^๒ ราชบัณฑิตยสถาน, พจนานุกรมฉบับราชบัณฑิตยสถาน, (กรุงเทพมหานคร: นานมีบุ๊คส์พับลิเคชั่นส์, ๒๕๔๖), หน้า ๑๑๖๖.

“**ศานติ**” ซึ่งเป็นคำสันสกฤต เป็นภาษาที่ชาวฮินดูนิยมใช้ มีความหมายเช่นเดียวกับ “**สนธิ**” ในภาษาบาลี แปลความหมายว่า “ความสงบ” แต่คำว่า “ศานติ” ในทางสันสกฤตยังหมายถึง รวมถึง “การระลึกถึงพระผู้เป็นเจ้าของด้วยความสงบ”^๓ ความหมายของสันติหรือสันติภาพในแง่มนต์เกี่ยวข้องกับศาสนา เป็นความสงบเย็นในระดับจิตใจที่มนุษย์ต่างแสวงหาเพื่อความผาสุกแห่งตน

(๒) สันติภาพ: ความหมายโดยธรรม

หากพิจารณาความหมายของสันติภาพทำให้พบว่า หลักธรรมคำสอนในพระพุทธศาสนา เถรวาทเป็นหลักธรรมที่กล่าวถึงสันติภาพในหลายมิติ สามารถอธิบายความสำคัญของสันติภาพในแง่มนต์ต่างๆดังนั้นเพื่อเป็นการเพิ่มพูนความรู้มากยิ่งขึ้น เพื่อเอื้อประโยชน์และเป็นแนวทางในการศึกษาหลักสันติภาพในพระพุทธศาสนาเถรวาทได้อย่างถูกต้องผู้วิจัยจะกล่าวถึงสันติภาพใน ๒ ความหมาย กล่าวคือ ๑. สันติภาพในความหมายของนิพพาน และ ๒. สันติภาพในความหมายของความสงบดังนี้

สันติภาพในความหมายของนิพพาน: “นิพพาน”ตามรูปศัพท์หมายถึงน. ความดับสนิทแห่งกิเลสและกองทุกข์. ก. ดับกิเลสและกองทุกข์, ตาย (ใช้แก่พระอรหันต์). (ป.; ส. นีรวาณ), โบราณใช้ว่านิรวาณก็มี. (จารึกสยาม).^๔ (นป.) ธรรมอันออกแล้วจากตัณหา, ธรรมอันออกแล้วจากตัณหาเครื่องร้อยรัด, ธรรมอันออกไปแล้วจากตัณหาเครื่องร้อยรัดโดยพยัญชนะ หรือตามตัวอักษร นิพพานมาจาก นิ อุปสรรค (แปลว่า ออกไป หมดไป ไม่มี เลิก) +วาน (แปลว่า พัด ไป หรือเป็นไปบ้าง เครื่องร้อยรัดบ้าง) ใช้เป็นกิริยาของไฟหรือของที่ร้อนเพราะไฟ แปลว่า ไฟดับ ดับไฟ หรือดับร้อน หมายถึง หายร้อน เย็นลง หรือเย็นสนิท (แต่ไม่ใช่ดับสูญ) แสดงภาวะทางจิตใจ หมายถึง เย็นใจ สดชื่น ชุ่มชื่น ใจ ดับความร้อนใจ หายร้อนรน ไม่มีความกระวนกระวาย^๕ ความหมายของสันติภาพในนิพพาน หมายถึงความสงบเย็นอันเกิดจากการดับของกิเลส ตัณหาซึ่งเป็นการดับสนิทจากกองทุกข์ทั้งปวง **พระพรหมคุณาภรณ์ (ป.อ.ปยุตฺโต)** กล่าวถึงสันติว่า สันติ ความสงบ , ความสงบระงับ ดับหายหมดไปแห่งความพลุ่งพล่าน เราร้อน กระวนกระวาย ภาวะเรียวร้อน ไร้ความสับสน วุ่นวาย ควรระงับดับไปแห่งกิเลสที่เป็นเหตุให้เกิดความเราร้อน ว้าวุ่นวุ่นมัว เป็นไวพจน์หนึ่งของนิพพาน นี้ก็เป็นอีกความหมายหนึ่งของสันติหรือสันติภาพที่หมายถึง ความสงบเย็นในระดับโลกุตระคือนิพพาน นอกจากนี้**สมเด็จพระญาณสังวร สมเด็จพระสังฆราช สกลมหาสังฆปริณายก** วัดบวรนิเวศวิหาร ได้กล่าวถึง สันติของใจที่เรียกว่านิพพานไว้ว่า“ดังที่ได้ปฏิบัติกันอยู่นี้ ก็มุ่งที่จะทำให้จิตใจบรรลุลถึงความสงบก็คือสงบจากกิเลสอันเป็นส่วนเหตุ สงบจากทุกข์อันเป็นส่วนผล ที่เกิดจากเหตุคือสงบกิเลส สันติ

^๓ มนต์ ทองซึ้ง, **๔ ศาสนาสำคัญของโลกปัจจุบัน**, (กรุงเทพมหานคร: สำนักพิมพ์ไอเดียเนสต์โร้, ๒๕๓๐), หน้า ๒๒.

^๔ ราชบัณฑิตยสถาน, **พจนานุกรมฉบับราชบัณฑิตยสถาน**, (กรุงเทพมหานคร: อักษรเจริญทัศน์, ๒๕๒๕), หน้า ๘๒๓.

^๕ พระพรหมคุณาภรณ์ (ป.อ.ปยุตฺโต), **พุทธธรรม ฉบับปรับขยาย มจร**, พิมพ์ครั้งที่ ๓๙, (กรุงเทพมหานคร: มหาวิทยาลัยมหาจุฬาลงกรณราชวิทยาลัย, ๒๕๕๗), หน้า ๓๘๕.

^๖ พระพรหมคุณาภรณ์ (ป.อ.ปยุตฺโต), **พจนานุกรมพุทธศาสน์ ฉบับประมวลศัพท์**, พิมพ์ครั้งที่ ๑๗ (ชำระ-เพิ่มเติม ช่วงที่ ๑/ยุดิ), (กรุงเทพมหานคร: โรงพิมพ์พระพุทธศาสนาของธรรมสภา, ๒๕๕๔), หน้า ๔๓๐.

คือความสงบดังกล่าวนี้เป็นข้อมุ่งหมายแห่งการปฏิบัติธรรมในพุทธศาสนาและก็มี ความหมายที่รวมได้ ถึงคำที่ว่ามรรคผลนิพพาน หรือว่าพ้นกิเลส พ้นทุกข์ ละกิเลส พ้นทุกข์ คำเหล่านี้ก็รวมอยู่ได้ในคำว่า สันติเพราะฉะนั้น จึงได้มีพุทธสุภาษิตที่แสดงไว้ว่า ความบริสุทธิ์จากกิเลสเครื่องเศร้าหมองใจทั้งหลาย เป็นความดับจากทุกข์ทั้งปวง นั่นคือสันติของใจ ซึ่งเรียกว่านิพพาน เพราะฉะนั้นตามพุทธสุภาษิตที่ แปลมานี้ ที่เรียกว่านิพพานนั้นก็คือสันติของใจ หรือความสงบของใจ ความสงบของใจนั้นได้แก่ ความดับจากทุกข์ทั้งสิ้น และความดับจากทุกข์ทั้งสิ้นนั้น ก็เพราะวิสุทธิ คือ บริสุทธิ์จากกิเลสเครื่อง เศร้าหมองใจ การปฏิบัติเพื่อวิสุทธิคือความบริสุทธิ์จากเครื่องเศร้าหมองใจทั้งหมด จึงเป็นไปเพื่อ ความดับทุกข์ทั้งสิ้น นี่แหละคือสันติของใจ ความสงบของใจ ที่เรียกว่านิพพาน”^๗

ทัศนะเกี่ยวกับสันติภาพ กับ นิพพาน เป็นเสมือนดังคำที่เนื่องกัน และในอีกแง่มุมหนึ่ง พระธรรมโกศาจารย์ (พุทธทาสภิกขุ) ได้ให้ความหมายและกล่าวถึงคำว่า นิพพาน เป็นเรื่องของ ความสุข กล่าวคือ “นิพพานคือสุข นิพพานคือสุขขนาดที่จะเป็น Summum Bonum, จะเป็น Blissfulness เต็มที่ได้ ฉะนั้น Summum Bonum ข้อแรกคือ "นิพพาน" และนิพพานก็คือความเต็ม ถ้ายังไม่นิพพานเพียงไร ก็ยังพร่องอยู่เสมออย่างไม่เต็ม; นั่นแหละคือ Perfection ซึ่งเป็น Summum Bonum ที่สอง มันก็รวมอยู่ในนิพพาน” ดังพุทธพจน์ว่า “**นิพพานํ ปรมํ สุขํ**” แปลตามตัวพยัญชนะ ว่า ที่ว่างอย่างยิ่งนั่นแหละคือนิพพาน และนิพพานคือเครื่องนำมาซึ่งความสุขอย่างยิ่ง เป็นความว่าง อย่างยิ่ง คือถึงถึงสิ่งซึ่งเป็นความว่างอย่างยิ่ง^๘ ส่วนที่ว่า ความว่างอย่างยิ่งเป็นนิพพานหรือเป็นอัน เดียวกับนิพพาน นั้น หมายความว่า ถ้ามันว่าง มันก็คือดับหมดของสิ่งที่ลู่ไหลอยู่ หรือของสิ่งที่ ไกลเวียนเปลี่ยนแปลงเป็นกระแสเป็นสาย เป็นวงกลมเป็นต้นอยู่ จึงจะเรียกว่าดับอย่างยิ่ง เพราะฉะนั้น ว่างอย่างยิ่ง กับ ดับอย่างยิ่งมันจึงเป็นของอันเดียวกัน^๙

พระโพธิญาณเถร (หลวงปู่ชา สุภัทโท) ได้กล่าวถึงนิพพาน คือสภาวะที่เข้าไปดับซึ่ง ความร้อน ท่านเรียกว่าสงบ คือดับซึ่งวิภูฏสงสาร วิภูฏสงสารคือความเวียนว่ายตายเกิดอยู่อย่างนั้น เมื่อถึงนิพพานแล้วก็คือการเข้าไปดับซึ่งความหมุนเวียนเปลี่ยนแปลง เรียกว่าการดับราคะ ดับโทสะ ดับโมหะ ก็ดับที่ใจของเรา คือใจถึงความสงบ ในความสงบนั้น สุขก็ไม่มี ทุกข์ก็ไม่มีแต่มนุษย์จะอดสุข ไม่ได้ เพราะเห็นว่าความสุขเป็นยอดของชีวิตแล้ว แม้พระนิพพานก็ยังมาว่าเป็นความสุขอยู่เพราะ ความคุ้นเคย ตามเป็นจริงแล้ว เลิกสิ่งทั้ง ๒ อย่างนี้ก็เพื่อความสงบ^{๑๐}

^๗ สมเด็จพระญาณสังวร สมเด็จพระสังฆราช สกลมหาสังฆปริณายก, คัดลอกจากเทปอบรมจิตเรื่อง มาร ๕ (๒) อติสร โภธิทองคำ บรรณาธิการ, [ออนไลน์], แหล่งที่มา: http://www.dharma_gateway.com [๕ ม.ค.๒๕๕๙].

^๘ กวีวงศ์, **สรณนิพนธ์พุทธทาสว่าด้วยสมานฉันท์และสันติวิธี**, (กรุงเทพมหานคร: โรงพิมพ์ บริษัท ตฤตาพับลิเคชั่น จำกัด, ๒๕๕๐), หน้า ๔๕๓.

^๙ พุทธทาสภิกขุ, **แก่นพุทธศาสนา**, (กรุงเทพมหานคร: ธรรมสภา), หน้า ๔๕.

^{๑๐} อ้างแล้ว.

^{๑๑} พระโพธิญาณเถร (หลวงปู่ชา สุภัทโท), ธรรมะออนไลน์ คัดลอกจากกระทู้ที่ ๐๐๐๖๑๒ ในลาน ธรรมเสวนา นำเสนอโดย คุณทองคำขาว [ออนไลน์], แหล่งที่มา: <http://www.dhammadgateway.com> [๔ ก.พ. ๒๕๕๙].

ทั้งนี้ พระพรหมคุณาภรณ์ (ป.อ.ปยุตฺโต) ได้กล่าวว่า นิพพานเป็นจุดมุ่งหมายของพระพุทธศาสนา เป็นภาวะที่มนุษย์สามารถประจักษ์แจ้งได้ในชีวิตปัจจุบัน เมื่อได้เพียรพยายาม ทำตัวให้พร้อมพอ ไม่ต้องรอให้ถึงชาติหน้า ดังมีคุณลักษณะอย่างหนึ่งของนิพพานว่าเป็น "สนฺทิฏฐิก" (เห็นได้ชัดเอง, ประจักษ์ได้ในชีวิตนี้ และนิพพานเป็นจุดหมายที่ทุกคนเข้าถึงได้โดยไม่จำกัดชาติชั้นหญิงชายบุคคลทุกคน เมื่อมีฉันทะ เพียรพยายาม มีความพร้อมแล้ว ก็สามารถบรรลุนิพพานได้^{๑๒} และหากขยายทำความเข้าใจถึง นิพพาน กับ สันติภาพหรือความสงบนั้น พระไพศาล วิสาโลกล่าวว่า นิพพานคือความสงบเย็นสงบเย็นเพราะเห็นแจ้งในความจริงว่าไม่มีอะไรที่น่ายึดถือได้เลย จึงปล่อยวางไม่มีความอยากหรือการปรุงแต่งอีกต่อไป ความจริงข้อนี้ทำให้เราหลุดจากความหลงหลุดจากกิเลส และเข้าถึงความสงบเย็นที่แท้จริง^{๑๓} ซึ่งพระมหาจุฬาลงกรณ วชิรเมธี (ว. วชิรเมธี) กล่าวไว้อย่างน่าสนใจว่า พระนิพพานนี้นับเป็นวิวัฒนาการสูงสุดแห่งความเป็นมนุษย์ตามคติของพุทธศาสนา^{๑๔}

อย่างไรก็ตาม สันติภาพ กับ นิพพาน ที่กล่าวมานั้น เป็นการรวบรวมทัศนะของนักปราชญ์ นักคิด นักเทศน์ ในพระพุทธศาสนายุคปัจจุบัน แต่ทั้งหมดเหล่านี้ เป็นไปในทางเดียวกับคำสอนในคัมภีร์พระพุทธศาสนา ดังพระดำรัสว่า “สรรพสัตว์จะต้องทอดทิ้งร่างกายไว้ในโลก พระศาสดาผู้หาใครเปรียบเทียบไม่ได้ในโลกผู้เข้าถึงสภาวะตามความเป็นจริงผู้บรรลุพลธรรมผู้ตรัสรู้เองโดยชอบเช่นนี้ก็ยังปรินิพพาน”^{๑๕} และสะท้อนอยู่ในวิถีแห่งการปฏิบัติจวบจนช่วงเวลาสุดท้ายของพระพุทธเจ้า กล่าวคือ “ลมหายใจเข้าลมหายใจออกของพระผู้มีพระภาคผู้มีพระทัยมั่นคงผู้คงที่ไม่มีแล้ว พระมุณีผู้ไม่หวั่นไหวทรงมุ่งไฟสันติปรินิพพานเสียแล้ว”^{๑๖} สิ่งเหล่านี้ พระพรหมคุณาภรณ์ (ป.อ.ปยุตฺโต) กล่าวว่า เป็นสิ่งที่หลอมอยู่ในคำสอนของพระองค์^{๑๗} ดังพุทธพจน์ “ภิกษุทั้งหลายก็สันติวรบท(บทอันประเสริฐสงบ) ไม่มีบทอื่นยิ่งกว่า ที่ตถาคตรู้แล้วนี้คือความรู้เหตุเกิดเหตุดับคุณโทษและอุปายเป็นเครื่องสลัดออกจากผัสสาตนะ ๖ ตามความเป็นจริงแล้วจึงหลุดพ้นได้เพราะไม่ถือมั่น. . .บุคคลพิจารณาเห็นภยันตรายในภวณครณะโลกามีสมุฏฐสันติเกิด”^{๑๘} และ “ภิกษุทั้งหลายแลเห็นชอบสงบยินดีในสันติบทขณะมารพร้อมทั้งเสนามารธำรงร่างกายชาติสุดท้ายไว้”^{๑๙} “เธอจงตัดความรักของตนเหมือนตัดดอกบัวที่เกิดในสารถกาลจงเพิ่มพูนทางแห่งสันติ ๑ เท่านั้นเพราะพระสุตเจ้าแสดงนิพพานไว้แล้ว”^{๒๐}

^{๑๒} อ้างใน พระพรหมคุณาภรณ์ (ป.อ. ปยุตฺโต), **พุทธธรรม ฉบับปรับขยาย มจร**, พิมพ์ครั้งที่ ๓๙, (กรุงเทพมหานคร: มหาวิทยาลัยมหาจุฬาลงกรณราชวิทยาลัย, ๒๕๕๗), หน้า ๔๘๗.

^{๑๓} นิพพานคือร่มใจ, [ออนไลน์], แหล่งที่มา: <http://www.visalo.org>, [๒ ม.ค. ๒๕๕๙].

^{๑๔} ว.วชิรเมธี, **นิพพานระหว่างวัน**, พิมพ์ครั้งที่ ๘, (กรุงเทพมหานคร: สำนักพิมพ์อัมรินทร์ธรรมะ, ๒๕๕๔) หน้า คำปรารภ.

^{๑๕} ที.ม. (ไทย) ๑๐/๑๔๖/๑๖๘.

^{๑๖} ที.ม. (ไทย) ๑๐/๑๔๘/๒๒๒.

^{๑๗} ดูรายละเอียดใน พระพรหมคุณาภรณ์ (ป.อ. ปยุตฺโต), **พุทธธรรม ฉบับปรับขยาย มจร**, หน้า ๔๘๗.

^{๑๘} ส.ส. (ไทย) ๑๕/๘/๔.

^{๑๙} อ.จตุกก. (ไทย) ๒๑/๑/๒๘.

^{๒๐} ข.ธ. (ไทย) ๒๕/๒๘๕/๑๒๑.

กล่าวได้ว่า สันติในความหมายของนิพพานในมุมมองของพระพุทธศาสนานั้น เป็นเรื่องหนทางที่นำพาใจของตนไปหาความสงบ ระวังซึ่งความร้อนลุ่มที่อยู่ในใจ ซึ่งไม่ได้จำกัดบุคคล ตัวตนสถานะทางสังคม ในการเข้าถึงนิพพานอันเป็นจุดหมายสูงสุดในทางพระพุทธศาสนาเป็นหนทางที่ทำให้โลกมนุษย์เข้าถึงความสงบเย็นเป็นสันติที่เริ่มต้นจากตัวบุคคลขยายผลสู่สภาพสังคมที่มีสันติหรือความสงบให้เห็นเป็นภาพ กล่าวคือ ความเป็นสันติภาพ

สันติภาพในความหมายของความสงบ: ในมุมมองของ **พระพรหมคุณาภรณ์ (ป.อ.ปยุตโต)** เกี่ยวกับการศึกษาเพื่อสันติภาพ ได้กล่าวว่า “ปัญหาและความขัดแย้งต่างๆ เกิดจากการแข่งขันทะยานหาความสุขกันอย่างไม่มีขอบเขตจึงสอนคนให้รู้จักควบคุมตนเองโดยไม่ล่วงละเมิด "สิทธิมนุษยชน" ของคนอื่นเพราะฉะนั้น เราจึงมีชีวิตอยู่ในสังคมที่รักษาความสงบไว้ได้ด้วยการวางกฎข้อบังคับแต่จริยธรรมได้ก็ตามที่ต้องใช้ความกลัว และความจำใจจำยอมเป็นพื้นฐานย่อมเป็นจริยธรรมที่ไม่อาจวางใจได้ จริยธรรมที่แท้จริงต้องมีพื้นฐานจากความประสานกลมกลืนและความสุข ชนเหล่าใดมีสันติภาพภายในจิตใจและมีความสุขเป็นอิสระ ชนเหล่านั้นย่อมไม่ลุ่มหลงเอาทรัพย์สินและอำนาจสร้างสรรค์ประโยชน์สุขแก่เพื่อนมนุษย์ จริยธรรมในทางสร้างเสริมเช่นนี้แหละคือสิ่งที่ต้องการในยุคสมัยปัจจุบันของเรา...”^{๒๑} พระพุทธเจ้าตรัสถึงวิถีปฏิบัติเกี่ยวกับความสุขและความทุกข์ คือ ๑) ไม่เอาทุกข์มาทับถมตนที่ไม่ทุกข์ ๒) ไม่ละทิ้งสุขที่ชอบธรรม ๓) แม้สุขที่ชอบธรรมนั้นก็ไม่ลุ่มหลงมัวเมา ๔) เพียรปฏิบัติเพื่อเข้าถึงสุขที่ประณีตยิ่งขึ้นไป^{๒๒} กล่าวได้ว่า เป็นวิถีของการทำใจของตนให้มีความสงบ แม้ความสุขที่ชอบธรรมนั้นเป็นสิ่งที่พึงปรารถนาได้ แต่ก็ไม่พึงหลงมัวเมาพอใจอยู่แค่นั้น แต่ต้องพัฒนาใจของตนให้เข้าถึงความสงบที่ประณีตยิ่งกว่า ทั้งนี้วิถีที่จะรักษาความสงบในสังคมได้นั้น **พระไพศาล วิสาโล** กล่าวว่า “ถ้าเราต้องการรักษาความสงบสุข หรือต้องการให้ความสงบสุขกลับคืนมา เราต้องใช้วิธีที่สันติ ถ้าเราต้องการให้ศีลธรรมกลับมาและใช้วิธีการที่ถูกศีลธรรม นั่นคือ สันติวิธีนี่คือวิธีการที่สอดคล้องกับที่พระพุทธเจ้าได้ตรัสไว้ว่า “พึงเอาชนะความโกรธ ด้วยความไม่โกรธ พึงเอาชนะความชั่วด้วยความดีพึงเอาชนะคนตระหนี่ด้วยการให้พึงเอาชนะคนพูดพล่อยด้วยคำสัตย์”^{๒๓} และกล่าวว่า ความสุขนั้นหาได้ที่กลางใจ ขอเพียงแต่มีเวลาอยู่กับตัวเองให้มากจนเป็นมิตรกับตัวเอง ไม่มัวแต่พะง่อมองออกไปนอกตัว หรือจดจ่ออยู่กับสิ่งที่ตนเองยังไม่มี ถ้าไม่ลืมหัด ปล่อยจิตให้หลงอยู่ในโลกแห่งความคิด หรือจมอยู่กับอดีตและอนาคต ก็จะไม่พบความสุขกลางใจได้ไม่ยาก อันที่จริงเพียงแค่พอใจสิ่งที่มี ยินดีในสิ่งที่ได้ ความสุขก็จะปรากฏแก่เราในทันที^{๒๔}

เห็นได้ว่า สันติภาพในแง่มุมมองของความสงบนั้น เป็นมิติของการจัดการตนเอง พึงระวังความรู้สึกของตนเองไม่ให้ไหลไปตามความรู้สึกชอบ โกรธ หลง จนก่อให้เกิดการใช้ความรุนแรงเข้า

^{๒๑} พระพรหมคุณาภรณ์ (ป.อ.ปยุตโต), คำปราศรัยในพิธีถวายรางวัล"การศึกษาเพื่อสันติภาพ" ของยูเนสโก, [ออนไลน์], แหล่งที่มา: <http://www.watyanasangvararam.com>. [๒ ม.ค. ๒๕๕๙].

^{๒๒} พระธรรมปิฎก (ป.อ.ปยุตโต), **ความสุขที่สมบูรณ์**, (กรุงเทพมหานคร: โรงพิมพ์บริษัทสหธรรมิกจำกัด, ๒๕๔๐), หน้า ๕.

^{๒๓} พระไพศาล วิสาโล, บทสัมภาษณ์, “ศีลธรรมและสันติภาพจะกลับมาได้อย่างไร”, **หนังสือพิมพ์คมชัดลึก**, วันที่ ๓๑ มกราคม ๒๕๕๙.

^{๒๔} พระไพศาล วิสาโล, **สุขมีที่กลางใจ**, (กรุงเทพมหานคร: โรงพิมพ์โอเดียนการด์, ๒๕๕๗), หน้าคำปรารภ.

ห้าห้าทำร้ายกันทำให้ขาดความสงบ ทั้งนี้ **ดร.ประมวล เพ็งจันทร์** กล่าวให้สัมภาษณ์ใน "การเดินเพื่อสันติภาพปัตตานี" ตอนหนึ่งว่า สันติภาพในความหมายที่เป็นสังคม มันเป็นภาวะที่เกิดดับตลอดเวลา ผิดกับสันติภาพในใจคนๆ หนึ่งอาจจะเกิดขึ้น และคงอยู่อย่างถาวรเพราะสังคมคือมวลรวมของประชาชนจำนวนมากมาย ซึ่งมีทั้งที่จิตใจสงบ จิตใจเร่าร้อนอีกทั้งสภาวะของความเกลียด ความชิงอีกมากมายมหาศาลเพราะฉะนั้นเราอย่าได้ฝันว่าทุกคนในสังคมนี้ จะสงบ แต่ให้เราฝันว่ามันมีคนบางคนที่จะมาเป็นคนสงบและคนบางคนน่าจะเป็นที่ตั้งของความสงบได้เมื่อมีคนที่สงบนิ่งสักหนึ่งคนก็สามารถเกื้อกูลคนที่เหลือแม้กระทั่งคนที่ยังเร่าร้อนอยู่ได้^{๒๕} **บุญยง ว่องวานิช** ได้กล่าวอีกว่า “สันติภาพคือความสงบ จะอยู่ในสภาพใดก็ตามที่มีความสงบ มีความสุข มีคนต้องการ มีความปรารถนาของมหาชน ส่วนคำว่า สงคราม นั้นหมายถึง การรบกัน ซึ่งมีความสูญเสียชีวิต สูญเสียทรัพย์สิน ก่อให้เกิดความทุกข์ยากต่างๆ และไม่มีใครต้องการ”^{๒๖}

ดังจะเห็นได้ว่า ทศนะเกี่ยวกับสันติภาพนั้นมีความหมายที่เชื่อมไปสู่ความสงบ การอาศัยอยู่ร่วมกันได้อย่างสงบ แม้สิ่งที่ต่างคนต่างปรารถนาจะไม่ตรงกัน และเมื่อฝ่ายใดฝ่ายหนึ่งก็ตามตั้งตนดำรงตนให้อยู่ในความสงบ ก็สามารถทำให้อีกฝ่ายหนึ่งสามารถสงบได้ เป็นปัจจัยเกื้อหนุนต่อกัน ภาพสังคมที่มีความสงบย่อมนำไปสู่ความมีสันติภาพนั่นเองในมุมมองพระพุทธศาสนา ทั้งนี้มีข้อความที่รับรองความหมายของสันติภาพในแง่ของความสงบ กล่าวได้ว่า เป็นความสงบที่ปรากฏในคัมภีร์พระพุทธศาสนา ดังตัวอย่างพุทธพจน์มีความว่า

“ธรรมที่เราได้บรรลุแล้วนี้ลึกซึ้งเห็นได้ยากรู้ตามได้ยากสงบ ประณีตไม่เป็นวิสัยแห่งตรรกะละเอียด บัณฑิตจึงจะรู้ได้สำหรับหมู่ประชาผู้รู้ธรรม ด้วยอาศัยยินดีในอาศัยเพลิตเพลินในอาศัยฐานะอันนี้ ย่อมเป็นสิ่งที่เห็นได้ยาก กล่าวคือ หลักอิทัปปัจจยตา หลักปฏิจจสมุพบาทถึงแม้ฐานะอันนี้ก็เห็นได้ยากนัก กล่าวคือ **ความสงบ**แห่งสังขารทั้งปวงความสลัดอุปธิทั้งปวงความสิ้นตัณหา “ธรรมที่เราได้บรรลุแล้วนี้ลึกซึ้งเห็นได้ยากรู้ตามได้ยากสงบประณีตไม่เป็นวิสัยแห่งตรรกะละเอียดบัณฑิตจึงจะรู้ได้สำหรับหมู่ประชาผู้รู้ธรรมด้วยอาศัยยินดีในอาศัยเพลิตเพลินในอาศัยฐานะอันนี้ย่อมเป็นสิ่งที่เห็นได้ยาก กล่าวคือหลักอิทัปปัจจยตา หลักปฏิจจสมุพบาท ถึงแม้ฐานะอันนี้ก็เห็นได้ยากนัก กล่าวคือ **ความสงบ**แห่งสังขารทั้งปวงความสลัดอุปธิทั้งปวงความสิ้นตัณหา ก็ถ้าเราจะพึงแสดงธรรมและผู้อื่นจะไม่เข้าใจซึ่งต่อเราชื่อนั้น ก็จะพึงเป็นความเหน็ดเหนื่อยเปล่าแก่เราจะพึงเป็นความลำบากเปล่าแก่เรา”^{๒๗}

^{๒๕} ประมวล เพ็งจันทร์, **บทสัมภาษณ์**, "ก้าวที่สองของประมวล เพ็งจันทร์ ในโอกาสเดินเพื่อสันติภาพปัตตานี, (ศูนย์ศึกษาและสันติวิธี: มหาวิทยาลัยมหิดล).

^{๒๖} อ่างใน พระมหาหรรษา ธมฺมหาโส, “สันติภาพบนเส้นทาง “สี่แพร่ง” ในสังคมไทยปัจจุบัน”, **บทความวิชาการ**, [ออนไลน์], แหล่งที่มา: <http://www.mcu.ac.th> [๓ ม.ค.๒๕๕๙].

^{๒๗} วิ.ม. (ไทย) ๔/๗/๑๑.

นอกจากพระพุทธเจ้าตรัสถึงความสงบแล้ว พระพุทธองค์ยังทรงชี้ทางที่ไม่ควรไป ๒ ทาง คือ ความสุดโต่งในกามบริโภค และการเคร่งครัดสันโดษ โดยดำเนินตรงบนทางสายกลาง หรือ มัชฌิมาปฏิปทา กล่าวคือ ทรงสอนให้ภิกษุควรมุ่งตรงสู่พระนิพพาน อันเป็นไปเพื่อความสงบเพื่อความรู้อย่างเพื่อความตรัสรู้เพื่อพระนิพพาน^{๒๘} อันได้แก่ การดำเนินชีวิตตามหลักมรรคมีองค์ ๘ ที่มีสัมมาทิฐิ (เห็นชอบ) เป็นตั้งหวัตรถจักรที่จะขับเคลื่อนชีวิตดำเนินไปในทางที่ถูกธรรมเข้าสู่กระแสของความสงบและมีสันติ ทั้งนี้ยังมีพุทธดำรัสที่แสดงถึง การเป็นบุคคลผู้ทรงอำนาจซึ่งต้องมีเรื่องของอาวุธ เป็นเครื่องควบคุมให้คุ้มครองรักษาอำนาจที่ตนมีอยู่แต่อย่างไรก็ตาม อำนาจนั้นจำเป็นต้องอาศัยการมีสันติ และโสรัจจะ คือ ความอดทนและความสงบเสงี่ยม จึงจะเป็นสันติภาพที่มีความงดงามตามหลักธรรมวินัย^{๒๙} ดังนั้น “การกำจัดความกระวนกระวายในใจเข้าถึงความสงบย่อมอยู่เป็นสุข”^{๓๐} นอกจากนี้ ความสงบในพระพุทธศาสนาไม่ได้หมายความว่าเพียงความสงบจากท่าที่ภายนอก แต่ต้องเป็นความสงบอันเกิดมาจากการพิจารณาสังขารทั้งหลายหรือทุกสิ่งที่ถูกปรุงแต่ง มีแต่ความไม่เที่ยง และสามารถเสื่อมไปเป็นเรื่องธรรมดา เป็นสภาวะแห่งการเกิดดับ และการดับสังขารทั้งหลายย่อมทำให้เข้าถึงความสงบและเป็นสุข ดังพุทธพจน์ว่า “. . . พระผู้มีพระภาคนั้นทรงสงบแล้วทรงแสดงธรรมเพื่อความสงบ”^{๓๑}

กล่าวได้ว่า การที่สังคมมีความเรียกร้องและต้องการสันติภาพ นั้นหมายถึงสังคมกำลังต้องการหาความสงบในสังคม หากมองในแง่มุมพุทธศาสนา ความสงบหรือสันติภาพเกิดขึ้นในสังคมได้ โดยเริ่มจากการรู้จักรักษาใจให้มีความสงบในระดับบุคคล ซึ่งแม้ในบุคคลเพียงหนึ่งคนสงบกระแสความสงบย่อมกระเพื่อมกระจายออกไปสู่สังคม สามารถออกเป็นวงกว้าง และเมื่อบุคคลหลายๆ คนที่มีความสงบหรือสันติภาพในตนเองมาอยู่ร่วมกันย่อมจะสร้างสังคมที่มีสันติภาพให้เป็นภาพที่เด่นชัดยิ่งขึ้น สามารถกลบรอยแห่งความขัดแย้งและสร้างภาพสังคมที่น่าปรารถนาาร่วมกันสร้างสังคมใหม่ให้มีความสงบและน่าอยู่

๒.๑.๒ ประเภทของสันติภาพ

เมื่อดูลักษณะความหมายของสันติภาพในมุมมองของพระพุทธศาสนาจะเห็นได้ว่า เป็นเรื่องของการสร้างความสงบและความเย็นทั้งในเชิงกายภาพและเชิงจิตภาพ สามารถจัดประเภทสันติภาพในพระพุทธศาสนาได้ ๒ ประเภท ได้แก่

๑) **สันติภาพภายใน:** เป็นสภาวะที่เกิดขึ้น และรับรู้ได้ด้วยจิตของบุคคลผู้นั้น และเป็นพลังในการผลักดันให้สันติภาพภายนอกเกิดขึ้นได้ มีอำนาจเหนือเวทนาหรือความเจ็บป่วยในร่างกาย กล่าวคือ แม้ว่ากายจะพบกับความทุกข์ความเจ็บปวด แต่ก็สามารถอดทนอดกลั้นไม่ให้ความเจ็บป่วยภายนอกมาสร้างความทุกข์หรือความขัดแย้งให้เกิดขึ้นกับจิตใจได้ แม้ภายนอกการเข้าถึงภาวะจิตสงบเย็นหรือสันติภายในดูเหมือนจะอาศัยการกำหนดรู้ภายในการติดตามเพื่อดูลมหายใจ แต่แท้จริงแล้วก็เป็นเพียงอุบายในการกำหนดของจิต หรือการฝึกจิตให้เข้าถึงสภาวะที่เป็นความสงบเย็นภายใน โดยไม่

^{๒๘} วิ.ม. (ไทย) ๔/๑๓/๒๐.

^{๒๙} ดุรายละเอียดใน วิ.ม. (ไทย) ๕/๒๗๒/๓๕๓.

^{๓๐} วิ.จ. (ไทย) ๗/๒๔๙/๑๑๕.

^{๓๑} ดุรายละเอียดใน ที.ปา. (ไทย) ๑๑/๗๖/๕๕.

ต้องอาศัยหรืออิงแอบกับสิ่งใดก็สามารถเกิดความเย็นสงบเป็นสันติภาพภายในได้ ระดับของสภาวะสันติภายในมีจุดหมายสูงสุด คือ การดับทุกข์ทั้งกายและใจอย่างไม่เหลือเชื้อดังจะเห็นตัวอย่างเรื่องนี้ได้ชัด ตอนที่พระพุทธเจ้าทรงกำลังเข้าสู่การดับขั้นธปรินิพพาน และลมหายใจของพระองค์ยังทรงทิ้งไว้เป็นมรดกลมหายใจแห่งสันติภาพให้กับมวลมนุษยชาติ “ลมหายใจเข้าลมหายใจออกของพระผู้มีพระภาคผู้มีพระทัยมั่นคงผู้คงที่ไม่มีแล้ว พระมุนีผู้ไม่หวั่นไหวทรงมุ่งไฟสันติปรินิพพานเสียแล้ว พระองค์ผู้มีพระทัยไม่หดหู่ ทรงอดกลั้นเวทนาได้ มีพระทัยหลุดพ้นแล้วดุจดวงประทีปที่เคยโชติช่วงดับไปฉะนั้น”^{๓๒}

หนทางที่จะเข้าถึงสันติภายในได้ด้วยการหมั่นพิจารณาให้เห็นความจริงของชีวิต คือ หลักอริยสัจ ๔ เพื่อจะได้รู้เท่าทันต้นเหตุ ไม่ให้นำทางไปสู่การเวียนว่ายตายเกิดในวัฏสงสารได้อีกต่อไป ดังพุทธพจน์ว่า “เพราะไม่เห็นอริยสัจ ๔ ตามเป็นจริง เราและพวกเธอจึงต้องท่องเที่ยวไปในชาตินั้นๆ ตลอดเวลานานแต่เพราะได้เห็นอริยสัจ ๔ เราและพวกเธอจึงถอนต้นเหตุที่จะนำไปเกิดได้เห็นการเกิดดับตัดรากแห่งทุกข์ได้เด็ดขาดบัดนี้จึงไม่มีการเกิดอีกต่อไป”^{๓๓} พระธรรมโกศาจารย์ (พุทธทาสภิกขุ) ได้กล่าวประเด็นนี้ว่า เรื่องปฏิจจนสมุปบาทนี้ คือเรื่องที่เกิดขึ้นแก่เราทุกคนเป็นประจำวัน วันหนึ่งๆ เกิดได้หลายเรื่องและหลายกรณี เช่น ตาเห็นรูป, หูฟังเสียง, จมูกได้กลิ่น, ฯลฯ แล้วเกิดความคิดปรุงแต่งจนกระทั่งเป็นทุกข์เกิดปัญหาตามมามากมาย, ถ้าเรามีธรรมะที่จะควบคุมสิ่งเหล่านี้ได้ก็จะไม่มีทุกข์จะมีแต่ความสุข สงบเย็นอยู่ทุกวัน^{๓๔} แต่อย่างไรก็ตาม แม้สันติภายในจะมีพลังอยู่เหนือสันติภาพภายนอก แต่อย่างไรก็ตามทั้งสันติภายในและสันติภายนอกเป็นสิ่งที่สังคมต่างปรารถนาและต้องไม่น้อยไปกว่ากัน

๒) สันติภาพภายนอก: เป็นสภาวะที่เกื้อหนุนให้สามารถเข้าถึงสันติภายในได้ ด้วยหนทาง ๒ ทาง อันได้แก่ การปฏิบัติเรียนรู้สันติภาพด้วยตนเอง และการอาศัยบุคคลอื่น กล่าวคือ การอยู่ท่ามกลางมิตรดี สหายดี สิ่งแวดล้อมดี และประกอบอาชีพที่ดี เหล่านี้เป็นพาหนะให้เข้าสู่วิถีของการเข้าถึงความจริงตามหลักอริยสัจ ๔ ได้โดยง่าย ดังพุทธพจน์ว่า

“ภิกษุทั้งหลายเธอทั้งหลายจงคบสาร์ิปุตรและโมคคัลลานะ เธอทั้งหลายจงคบสาร์ิปุตรและโมคคัลลานะเถิด สาร์ิปุตรและโมคคัลลานะเป็นภิกษุฉลาด เป็นผู้อนุเคราะห์เพื่อนพรหมจารีทั้งหลาย สาร์ิปุตรเปรียบเหมือนผู้ให้กำเนิด โมคคัลลานะเปรียบเหมือนผู้บำรุงเลี้ยงทารกที่เกิดแล้ว สาร์ิปุตรย่อมแนะนำในโสดาปัตติผล โมคคัลลานะย่อมแนะนำในประโยชน์ที่สูงที่สุด สาร์ิปุตรสามารถที่จะบอกแสดงบัญญัติกำหนด เปิดเผยจำแนกทำให้ง่ายซึ่งอริยสัจ ๔ ได้โดยพิสดาร”^{๓๕}

พระพุทธองค์ทรงอธิบายถึงความเป็นกัลยาณมิตรเป็นเสมือนสะพานที่ช่วยให้การหนทางในการเข้าสู่สภาวะแห่งสันติภายใน “เพราะพูดถึงองค์ประกอบภายนอกเราไม่เห็น

^{๓๒} ที.ม. (ไทย) ๑๐/๑๔๘/๒๒๒.

^{๓๓} วิ.ม. (ไทย) ๕/๗๖/๑๐๔.

^{๓๔} พุทธทาสภิกขุ, ปฏิจจนสมุปบาทในชีวิตประจำวัน, (กรุงเทพมหานคร: บริษัทตถตาพับลิเคชั่น จำกัด, ๒๕๕๑), คำนำ.

^{๓๕} ม.อ. (ไทย) ๑๔/๗๗๑/๔๑๗.

องค์ประกอบอื่นแม้อย่างหนึ่งที่เป็นไปเพื่อประโยชน์มากเหมือนความมีกัลยาณมิตรนี้ความมีกัลยาณมิตรย่อมเป็นไปเพื่อประโยชน์มาก"^{๓๖}

สรุปความ จากคำสอนเรื่องของการเป็นภิกษุ ผู้มีมิตรดี สหายดี ทำให้

๑) จะเป็นผู้มีศีล สำรวมระวังในปาฏิโมกข์เพียบพร้อมด้วยอาจารย์และโคจรอยู่มีปกติ เห็นภัยในโทษแม้เล็กน้อยสมาทานศึกษาอยู่ในสิกขาบททั้งหลาย

๒) จักเป็นผู้ได้กถาเป็นเครื่องขัดเกลายาวยิ่งที่เป็นสัพปาเยแห่งความเป็นไปของจิตคือ อปัจฉกถา สันตฎฐิกกถาปิเวกกถา อสังสัคคกถา วิริยารัมภกถา สีลกถาสมาธิกถา ปัญญาภาวิมุตติกถา วิมุตติญาณทัสสนกถา ตามความปรารถนาได้โดยไม่ยากได้โดยไม่ลำบาก

๓) จักเป็นผู้ปรารถนาความเพียรเพื่อละอกุศลธรรม เพื่อให้กุศลธรรมเกิดมีความเข้มแข็งมีความบากบั่นมั่นคงไม่ทอดธุระในกุศลธรรมทั้งหลาย

๔) จักเป็นผู้มีปัญญาคือประกอบด้วยปัญญาเป็นเครื่องพิจารณาเห็นทั้งความเกิดและความดับอันเป็นอริยะขันธ์แรกกิเลสให้ถึงความสิ้นทุกข์โดยชอบ"^{๓๗}

เมื่อวิเคราะห์เหตุของการมีมิตร สหายดี ที่นับว่าเป็นกระบวนการของสันติภาพภายนอกที่สามารถทำให้เกิดสันติภายใน ทั้งนี้ได้หมายถึงการเกิดสันติภาพจะเกิดขึ้นได้เพียงเพราะมีมิตรดีอย่างเดียว แต่จะเกิดสันติภาพขึ้นได้ก็เพราะการทำตนเองให้มีสันติขึ้นก่อนในการประสานสัมพันธ์กับผู้อื่น ดังพระธรรมโกศาจารย์ (พุทธทาสภิกขุ) กล่าวว่า คนไม่รู้จักสันติภาพอันแท้จริงซึ่งตั้งต้นมาจากภายในสันติภาพอันแท้จริง ไม่ได้ตั้งต้นที่โลกภายนอกแต่ตั้งต้นออกมาจากความรู้สึกในใจอันแท้จริงที่เป็นภายใน, ครั้นทำสันติภาพในจิตใจที่เป็นภายในได้สันติภาพข้างนอกที่โลกนี้มันก็เป็นของง่าย"^{๓๘}

สะท้อนให้เห็นว่า มุมมองของพระพุทธศาสนาให้ความสำคัญทั้งการสร้างสันติภาพภายนอก โดยการรู้จักคบมิตร สหายที่ดี จะช่วยเอื้อและเสริมให้เมล็ดพันธุ์แห่งสันติภาพภายในได้เจริญเติบโตและงอกงาม และเมื่อได้รับการแผ่ขยายออกไปสู่สังคมภายนอก ภาพเหล่านี้ก็จะกลายเป็นภาพแห่งความสงบสุขและร่มเย็น เป็นดังภาพฉายให้เห็นแสงสว่างสันติภาพให้กับสังคม

๒.๑.๓ ระดับของสันติภาพ

คัมภีร์พระพุทธศาสนา พบว่า คำว่าสันติภาพ มีแตกประเด็นไว้ ๓ คือ

๑) **อัจฉันตสันติ** คืออสมตนิพพานธรรมเป็นที่ระงับสังขารทั้งปวงเป็นที่สลัดทิ้งอุปธิทั้งหมดเป็นที่สิ้นสุดหาเป็นที่คลายกำหนดเป็นที่ดับกิเลสเป็นที่เย็นสนิท"^{๓๙}

๒) **ตทังคสันติ** คือ ผู้บรรลุปฐมฌานก็มีนิรวณสงบไปผู้บรรลุตติยฌานก็มีวิตกวิจารณ์สงบไป ผู้บรรลุตติยฌานก็มีปีติสงบไป ผู้บรรลุตตตฌานก็มีสุขและทุกขสงบไป ผู้บรรลู่กาสานัญญาตนสมาบัติก็มีรูปสัญญาปฏิขสัญญาณานันตสัญญาสงบไป ผู้บรรลู่วิญญาณัญญาตนสมาบัติก็มีอา

^{๓๖} อง.เอกก. (ไทย) ๒๐/๑๑๑/๑๗.

^{๓๗} อง.นวก. (ไทย) ๒๓/๑/๔๒๗-๔๒๘.

^{๓๘} พุทธทาสภิกขุ, **ฟ้าสาบระหว่าง ๕๐ ปีที่มีในสวนโมกข์ ตอน ๒**, (คณะธรรมทาน: ไชยา สุราษฎร์ธานี), หน้า ๑๒๕.

^{๓๙} ชู.ม. (ไทย) ๒๙/๙๔/๘๘.

กาสนัญญาตนสัญญาสงบไป ผู้บรรลุอาภิญญาตนสมาบัติก็มีวิญญาณ์ญาตนสัญญาสงบไป ผู้บรรลุเนวสัญญาตนสมาบัติก็มีอาภิญญาตนสัญญาสงบไป^{๔๐}

๓) **สมมติสันติ** คือ ความสงบแห่งทิวฐิ ๖๒ เรียกว่าสมมติสันตตินิ่งสมมติสันติพระผู้มีพระภาคทรงประสงค์ว่าสันติในกาลานี้^{๔๑}

หากมองบริบทของระดับสันติภาพนี้ เห็นได้ว่าพระพุทธศาสนามองว่า การเข้าถึงสภาวะแห่งสันติมีพัฒนาการและมีระดับของแต่ละขั้นไว้ เฉกเช่น การพัฒนาจิต หรือการฝึกกรรมฐาน โดยก้าวแรกคือ สมมติสันติ เป็นบันไดก้าวแรกในการเข้าถึงสันติ คือ การทำให้สงบจากทิวฐิที่เป็นความเห็นผิด กล่าวคือ การวางใจของตนให้สงบไม่ให้ความเห็นผิดมาครอบงำความคิด เป็นขั้นที่เกี่ยวข้องกับความเห็น กล่าวคือ ความเห็นในทางที่ถูก และเมื่อพัฒนาไปอีกขั้นจะเข้าสู่ ตังคสันติ เป็นสภาวะของจิตที่ค่อยๆ ถอดถอนความเป็นตัวตนของตนเองออก และในที่สุดก็เข้าสู่จันตสันติ ซึ่งเป็นขั้นสุดท้ายที่สามารถสลัดทุกอย่างได้จนเข้าถึงจุดสูงสุดคือ การเข้าถึงพระนิพพาน ดังนั้นจึงกล่าวได้ว่า เส้นทางแห่งสันติภาพในมุมมองพระพุทธศาสนาเป็นเส้นทางที่ก้าวเดินไปเป็นคู่ขนานกับการพัฒนาตนเข้าสู่เส้นทางแห่งพระนิพพานซึ่งเป็นคำสอนอันสูงสุดในทางพระพุทธศาสนา

๒.๑.๔ ประโยชน์ของการนำหลักสันติภาพมาใช้

แม้หลักสันติภาพในมุมมองพระพุทธศาสนาจะเป็นหลักที่สัมพันธ์เชื่อมโยงกับการเข้าถึงความสงบดับสนิทเย็น กล่าวคือ พระนิพพาน ที่นับวันจะเป็นเรื่องที่จางหายไปจากสังคม เพราะดูเหมือนว่า มุมมองหรือการรับรู้เกี่ยวกับนิพพานในสังคมไทยเป็นเรื่องที่เข้าถึงยาก และความไม่มั่นใจว่าการเข้าถึงพระนิพพานจะช่วยให้สามารถดำเนินชีวิตให้ประสบความสำเร็จได้อย่างไร ผู้วิจัยได้เรียบเรียงนำเสนอ ดังนี้

ในระดับบุคคล: หากบุคคลใดนำสันติภาพในพระพุทธศาสนาเป็นหลักยึดเหนี่ยวในการดำเนินชีวิต สิ่งแรกที่บุคคลนั้นจะได้รับ คือ การได้รับความสงบเย็นเป็นรางวัลตอบแทน เพราะการดำเนินชีวิตที่มีสันติภาพมุ่งสู่พระนิพพานจะเป็นเครื่องมือขจัดความเร่าร้อนในจิตใจ การตัดความอิจฉาริษยา การเห็นแก่ตัว เป็นบันไดที่จะพัฒนาตนให้เป็นคนที่มีความสมบูรณ์ ดำเนินชีวิตอย่างมีจุดมุ่งหมายคือ การเข้าสู่วิถีแห่งการหลุดพ้นจากการเวียนว่ายตายเกิดในวัฏฏสงสาร

ในระดับสังคม: เมื่อบุคคลในสังคมมีสันติภาพในพระพุทธศาสนาเป็นเป้าหมายในการดำเนินชีวิต สามารถส่งผลตรงต่อการอยู่ร่วมกันในสังคม เพราะทำให้สังคมเป็นสังคมที่เต็มไปด้วยคนที่ไม่เห็นแก่ตัว เป็นบุคคลที่เมื่อกระทำการใดๆ ก็คิดถึงผลกระทบที่จะตามมา การมองเห็นประโยชน์ของการรักษาความสงบในสังคม ทำให้ต่างคนต่างระมัดระวังในการที่จะคิด พูด ทำต่อกันก็ต้องเป็นไปในทางที่รักษาความสงบ กล่าวคือ รักความเป็นสันติภาพให้เป็นสภาพที่คงอยู่ในสังคมนั้น

^{๔๐} ชุ.ม. (ไทย) ๒๙/๙๔/๘๙.

^{๔๑} ชุ.ม. (ไทย) ๒๙/๙๔/๘๙.

๒.๒ แนวคิดเรื่องสันติสุขในพระพุทธศาสนา

สันติสุขในมุมมองพระพุทธศาสนานั้น ผู้วิจัยได้ตั้งประเด็นศึกษาไว้ ๓ ประเด็นหลัก คือ (๑) ความหมายของสันติสุข (๒) ลักษณะของสันติสุข (๓) ปัจจัยที่เกื้อหนุนให้เกิดสันติสุข มีรายละเอียดดังนี้

๒.๒.๑ ความหมายของสันติสุข

สันติสุข ความหมายโดยทั่วไปหมายถึง ความสุขที่เกิดจากความสงบเช่นรัฐบาลบริหารประเทศเพื่อสันติสุขของประชาชน^{๔๒} และในมุมมองพระพุทธศาสนา **พระธรรมโกศาจารย์ (พุทธทาสภิกขุ)** ได้นำพุทธภาษิตที่แสดงไว้ว่า "ตถาคตเกิดขึ้นในโลก เพื่อความสุขและความเกื้อกูล แก่สัตว์โลกทั้งเทวดาและมนุษย์"^{๔๓} และ"การมีระเบียบวินัย (ธรรม) ของตถาคตอยู่ในโลกนั้นคือความสุขของโลกทั้งเทวดาและมนุษย์"^{๔๔} และในทัศนะของ**พระไพศาล วิสาโล** กล่าวถึงสันติสุข หรือความสุข ว่าธรรมนั้น ไม่ได้หมายถึงความดีและความจริงเท่านั้นหากยังแนบแน่นกับความสุขเป็นอย่างดี เมื่อทำความดี รักษาศีล ชีวิตย่อมราบรื่นผาสุก ไม่มีเรื่องเดือดเนื้อร้อนใจ และเมื่อเข้าใจความจริงของชีวิตจิตย่อมสงบเย็น แม้มีอะไรมากระทบ ก็ไม่หวั่นไหว ครั้นเจ็บป่วยหรือพลัดพรากก็ไม่เป็นทุกข์ เพราะรู้ว่ามีเป็นธรรมดา ความสุขจากธรรมจึงเป็นความสุขที่ยั่งยืนและพบได้ทุกหนแห่ง^{๔๕}

กล่าวได้ว่า สันติสุขในมุมมองพระพุทธศาสนา มีความสำคัญเกี่ยวเนื่องกับคำว่า ความสุข ทั้งนี้แนวคิดเรื่องความสุขตามหลักพระพุทธศาสนามี ๒ ความหมาย คือ

(๑) ความสุข หมายถึง สภาพที่ทนได้ง่าย ตรงข้ามกับความทุกข์ ซึ่งหมายถึง สภาพที่ทนได้ยาก^{๔๖} ความสุขกับความทุกข์เป็นของคู่กัน เพราะต่างก็เป็นเวทนาอย่างหนึ่งในเวทนา ๓ และเวทนา ๕^{๔๗} เมื่อความสุขเป็นเวทนา ดังนั้นความสุขจึงเป็นส่วนหนึ่งของขันธ ๕^{๔๘} และเมื่อเป็นขันธ ๕ ความสุขจึงตกอยู่ภายใต้กฎธรรมชาติหรือกฎไตรลักษณ์ ได้แก่ ความเป็นของไม่เที่ยง (อนิจจตา) ความเป็นทุกข์ (ทุกขตา) และความเป็นของไม่ใช่ตัวตน (อนัตตา)

(๒) ความสุข หมายถึง ภาวะที่สิ้นกิเลสทั้งปวง ภาวะที่ปราศจากตัณหา ที่เรียกว่า นิรามิสสุข เป็นสิ่งประเสริฐสูงสุดของมนุษย์ ซึ่งผู้ที่ดับทุกข์ในอริยสัจ ๔ ได้ จึงจะเข้าถึงความสุขประเภทนี้ได้

^{๔๒} ราชบัณฑิตยสถาน, พจนานุกรมฉบับราชบัณฑิตยสถาน, (กรุงเทพมหานคร: นานมีบุ๊คส์พับลิเคชันส์, ๒๕๕๖), หน้า ๑๑๖๖.

^{๔๓} ม.มู. ๑๒/๓๗/๖ อ้างใน กวีวงศ์, **สรณนิพนธ์พุทธทาส**, (กรุงเทพมหานคร: สุขภาพใจ, ๒๕๕๐), หน้า ๘๑.

^{๔๔} วจ.จตุกก. ๒๑/๑๙๗/๑๖๐.

^{๔๕} พระไพศาล วิสาโล, **สุขในธรรม สุขในทำ**, (โรงพยาบาลเลย: ๒๕๕๘), หน้า คำปรารภ.

^{๔๖} พระธรรมปิฎก (ป.อ.ปยุตโต), **พจนานุกรมพุทธศาสตร์**, (กรุงเทพมหานคร: มหาวิทยาลัยมหาจุฬาลงกรณราชวิทยาลัย, ๒๕๓๘), หน้า ๑๒๐.

^{๔๗} ส.สพ. (ไทย) ๑๘/๒๗๐/๒๐๓-๓๐๔.

^{๔๘} ส.ม. (ไทย) ๑๘/๘๘/๑๖๗.

๒.๒.๒ ประเภทของความสุขในพระพุทธศาสนา

คัมภีร์พระพุทธศาสนาได้แสดงถึงความสุขมี ๒ ประเภท คือ (๑) โลกียสุขคือ ความสุขของชาวโลก (๒) โลกุตตรสุข คือ ความสุขเหนือชาวโลก^{๕๙}

(๑) โลกียสุข : สุขที่เนื่องด้วยโลกียธรรม หมายถึงความสุขอันเป็นวิสัยของโลก สุขที่อิงอาศัยโลก เป็นความสุขที่เกี่ยวข้องกับภพภูมิ ๓ คือ กามภพ รูปภพ และอรุภพ^{๕๐} เป็นการแสดงให้เห็นลำดับขั้นของความสุข – ทุกขในชั้นโลกียะที่เป็นรูปธรรมชัดเจน แสดงให้เห็นว่า ลำดับความเข้มข้น (Degree) ของความสุขมีความหมาย และละเอียดประณีตต่างกัน สุดแต่กรรมที่แต่ละคนกระทำไว้ แต่ความสุขดังกล่าว ย่อมมีการเปลี่ยนแปลง ตามกฎไตรลักษณ์ ไม่ทำให้พ้นทุกข์ จึงควรแสวงหาโลกุตตรสุขอันเป็นความสุขที่สูงขึ้นไป

(๒) โลกุตตรสุข: สุขที่เนื่องด้วยโลกุตตรธรรม หมายถึงความสุขที่สูงกว่าโลกียสุข และโลกียภูมิ ๓ เป็นสภาพที่ดับกิเลสและกองทุกข์ทั้งหมด จึงเป็นภาวะที่สมบูรณ์ที่สุด เพราะไม่ต้องอาศัยปัจจัยปรุงแต่ง เรียกความสุขประเภทนี้ว่า นิพพานสุข และถือเป็นความสุขระดับสูงสุดของมนุษย์ ดังมีพุทธสาธุชนว่า “นิพพานปรมสุขนิพพานเป็นสุขอย่างยิ่ง”^{๕๑}

นอกจากนี้พระพุทธเจ้าได้ตรัสกับอนาถบิณฑิกคหบดี ว่า สุขของคฤหัสถ์มี ๔ ประการ ได้แก่

- | | |
|------------------|--|
| (๑) อตฺถิสุข | คือ สุขที่เกิดแก่ความมีทรัพย์ |
| (๒) โภคสุข | คือ สุขเกิดแต่การจ่ายทรัพย์บริโภค |
| (๓) อานันฺยสุข ๓ | คือ สุขเกิดแต่ความไม่เป็นหนี้ |
| (๔) อนวัชฺชสุข | คือ สุขเกิดแต่ประกอบกิจการงานที่ปราศจากโทษ ^{๕๒} |

๒.๒.๓ ระดับของความสุข

นอกจากพระพุทธศาสนาได้แบ่งประเภทของความสุขตามลักษณะการดำรงตนของบุคคลแล้ว ยังแบ่งระดับของความสุขที่เริ่มต้นจากความสุขที่สัมผัสได้รู้สึกได้ ความสุขที่เป็นเรื่องเกี่ยวกับอารมณ์ความรู้สึก และความสุขในขั้นสูงสุด คือ การเข้าถึงความเป็นอิสระ รายละเอียดดังนี้

ความสุขระดับที่ ๑ คือ ทางกาย มีลักษณะสำคัญ คือ ต้องอาศัยสิ่งบำรุงบำเรอประสาทสัมผัสทั้ง ๕ หรือขึ้นต่อวัตถุปรนเปรอจากภายนอก เรียกสั้นๆ ว่าขึ้นต่ออามิส นอกจากนั้นยังมีลักษณะที่เป็นข้อเสียอย่างอื่นพ่วงมาด้วยอีกหลายอย่าง เช่น เป็นของหมดเปลือง แยกชิงกัน หรือต้องแย่งชิงกันไม่รู้จักพอ หรือไม่อาจให้เต็มอ้อมได้ แสหาอารมณ์แปลกใหม่มาเติม หรือมาแทนเรื่อยไป มิฉะนั้น ก็จะเบื่อหน่ายไม่อาจอยู่ลำพังกับจิตของตนได้ และอาจทำให้หลงใหลระเริง หรือหมกมุ่นมัวเมาก่อให้เกิดทุกข์แก่ชีวิตและสังคมอย่างรุนแรง

ความสุขระดับที่ ๒ คือ ทางจิต มีลักษณะสำคัญ คือ ยังเป็นของเฉพาะกาล สุขอยู่ได้ตราบเท่าที่ยังอยู่ในภาวะจิตที่เป็นสมาธิ หรือภาวะที่สงบตีมนำดีดิ่งลึกนั้น ๆ ออกมาจากภาวะจิตนั้น

^{๕๙} อง.นวก. (ไทย) ๒๓/๔๓/๕๐๐-๕๐๓, ๒๓/๔๓/๕๐๐-๕๐๓.

^{๕๐} ม.ม. (ไทย) ๑๒/๙๔/๘๙.

^{๕๑} พุ.ธ. (ไทย) ๒๕/๒๓/๓๑.

^{๕๒} อง.จตุกก. (ไทย) ๒๑/๖๒/๑๐๕-๑๐๖.

เมื่อใด ก็เป็นดังเดิม เรียกสั้น ๆ ว่าขึ้นต่อสมัย สุขระดับนี้ มีข้อดีเพิ่มขึ้นมาหลายอย่าง เช่น เป็นของไม่หมดเปลือง ไม่ต้องแย่งชิงกัน เพิ่มได้ไม่รู้จักหมด มีความรู้สึกเต็มอิมในตัว อยู่ลำพังจิตใจของตัวเองได้ ไม่ต้องขึ้นต่อประสาทสัมผัสทั้ง ๕ แต่มีข้อเสีย คือ ยังหลงติด หรือติดเพลินได้ จึงอาจมีผลกระทบต่อ การทำกิจหน้าที่ ต่อชีวิตและสังคม หยุดอยู่ไม่พัฒนาศักยภาพต่อไป และไม่ยั้งยั้งเด็ดขาด

ความสุขระดับที่ ๓ คือ ชั้นอิสระ มีลักษณะสำคัญ คือ ปลอดภัยจากข้อบกพร่องของ ความสุขระดับสองระดับข้างต้นนั้นไปได้ ทั้งไม่ขึ้นต่อวัตถุปรนเปรอภายนอก และไม่เป็นของเฉพาะ กาล เรียกสั้น ๆ ว่าไม่ขึ้นต่ออามิส และไม่ขึ้นต่อสมัย หรือพูดให้จำกัดกว่านั้นว่า ไร้ทุกข์ สุขระดับนี้พ้น จากข้อบกพร่องขั้นต้นทั้งหมด ดังนั้น จึงไม่เกี่ยวกับขบของหมดเปลือง ที่ต้องแย่งชิงกัน มีความเต็มอิมใน ตัว อยู่ลำพังจิตใจของตัวเองได้ ไม่ต้องขึ้นต่อประสาทสัมผัสทั้ง ๕ ยังยั้งยั้งเด็ดขาด ไม่จำกัดเฉพาะกาล คือ เป็นไปตลอดกาล ไม่ทำให้หลงผิด หรือหมกมุ่นมัวเมา ส่งเสริมการทำกิจหน้าที่เกื้อกูลต่อชีวิตและ สังคมฝ่ายเดียว และที่สำคัญ คือ เป็นฐานรองรับหรือเป็นหลักประกันเสวยสุข ๒ ระดับแรกอย่างเต็ม ตัว เต็มอิม และอย่างไม่เป็นพิษภัย^{๕๓}

ทั้งนี้ มีเรื่องเล่าที่แสดงให้เห็นพัฒนาการของระดับความสุขในคัมภีร์พระพุทธศาสนา ที่ เริ่มต้นจากการมีความสุขในระดับความสุขภายนอกที่ได้จากการเป็นผู้ให้ สุขในการเป็นผู้ละ สุขจาก การเป็นผู้ฟัง และสามารถเข้าสู่ความสุขในขั้นสูงสุดทางพระพุทธศาสนา คือ พระนิพพาน มีเรื่องเล่า เกี่ยวกับความสุขในระดับต่างๆ ดังนี้

สันติสุขจากการให้: จุดเริ่มต้นจากการถวายธูปบูชาพระพุทธเจ้าและพระสงฆ์ข้าพเจ้าได้ ถวายธูปในพระสุตและในพระสงฆ์ซึ่งเป็นหมู่คณะที่ประเสริฐสุดแล้วได้รับอานิสงส์ซึ่งสมควรแก่กรรม ของข้าพเจ้า ๑๐ ประการคือ เป็นผู้มิกลิ่นตัวหอมฟุ้ง ๑ มียศ ๑ มีปัญญาไว ๑ มีชื่อเสียง ๑ มีปัญญา เฉียบแหลม ๑ มีปัญญากว้างขวาง ๑ มีปัญญาร่าเริง ๑ มีปัญญาลึกซึ้ง ๑ มีปัญญาไพบุลย์ ๑ มีปัญญา แล่นไปเร็ว ๑ เพราะผลแห่งการถวายธูปนั้นข้าพเจ้าเวียนว่ายตายเกิดอยู่ในภพน้อยภพใหญ่ได้บรรลุนิพพานซึ่งเป็นสันติสุขในกาลบัดนี้^{๕๔}

สันติสุขจากการบวช: ภายหลังข้าพเจ้าพร้อมด้วยนางศากยยานี ๕๐๐ นางจึงได้บวชแล้ว ได้ประสบสันติสุขพร้อมด้วยนางศากยยานีผู้มีความเพียร ในครั้งนั้นชนเหล่าใดผู้เคยเป็นสามีของพวก ข้าพเจ้าในชาติก่อนชนเหล่านั้น เคยทำบุญร่วมกันมา ประพฤติตามคำสอนที่ควรบูชา พระสุตทรง อนุเคราะห์แล้วได้บรรลอรหัตตผล^{๕๕}

สันติสุขจากการฟังธรรม: ครั้งนั้นหม่อมฉันเกิดในตระกูลหนึ่งในกรุงหงสาวดีได้เข้าเฝ้า พระพุทธเจ้าผู้ประเสริฐกว่านรชนพระองค์นั้นแล้วได้ถึงพระองค์เป็นสรณะหม่อมฉันได้ฟังธรรมของ พระองค์ซึ่งประกอบด้วยสัจจะ ๔ ที่ไพเราะจับใจอย่างยิ่งนำมาซึ่งสันติสุขแห่งจิต^{๕๖}

นอกจากนี้ท่านพระธรรมโกศาจารย์ (พุทธทาสภิกขุ) ได้กล่าวไว้ถึง ความสุขใน ชีวิตประจำวันเกิดได้ตลอดเวลาและชีวิตจะไม่เป็นทุกข์เลย ถ้าเรามีธรรมะชนิดที่ควบคุมตัวกูหรือชาติ

^{๕๓} พระเทพเวที (ประยูร ปยุตโต), ยิงก้าวถึงสุข ยิ่งใกล้ถึงธรรม, (กรุงเทพมหานคร: โรงพิมพ์ ธรรมสภา, ๒๕๓๖), หน้า ๔๓-๔๕.

^{๕๔} ชุ.อป. (ไทย) ๓๒/๒๐๑-๒๐๔/๖๐๘.

^{๕๕} ชุ.อป. (ไทย) ๓๒/๒๑๖-๒๑๘/๔๑๖.

^{๕๖} ชุ.อป. (ไทย) ๓๒/๕๖-๕๗/๔๖๓.

นี้ได้แล้ว อะไรๆ จะไม่เป็นทุกข์เลย: จะมีอะไรสักเท่าไร มากน้อยเท่าไร จะไม่เป็นทุกข์เลย, ล้วนแต่อำนวยความสะดวก ความสะดวกสบายอะไรอย่างนั้น ไม่เป็นทุกข์เลย จิตใจจะมีความสุข สว่างสงบเยือกเย็นอยู่ได้^{๕๗} สรุปได้ว่า ความสุขในพระพุทธศาสนาแม้จะไม่ปฏิเสธเรื่องของความสุขที่เริ่มต้นจากภายนอก แต่สิ่งที่พระพุทธศาสนาให้ความสำคัญและมุ่งเน้นที่สุด คือ ความสุขเย็นในใจที่ได้รับการพัฒนากระดับให้สูงกว่าความสุขภายนอกที่ยังมีเงื่อนไข

๒.๒.๔ ลักษณะของสันติสุขในพระพุทธศาสนา

หากกล่าวถึงลักษณะของสันติสุขในพระพุทธศาสนา สามารถแสดงออกทางลักษณะทางการกระทำ หรือ กรรม ๓ ได้แก่ กาย วาจา และใจ รายละเอียดมี ดังนี้

๑) **กายเป็นสุข:** ในคัมภีร์พระพุทธศาสนาได้ระบุถึงเรื่องของกายกรรมที่ทำให้เกิดความสุขได้นั้น ระบุไว้ว่า “กายกรรมที่ถือปฏิบัติให้บริบูรณ์ตามสมควรแก่ทิวฐิติ วชิกรรมที่ถือปฏิบัติให้บริบูรณ์ตามสมควรแก่ทิวฐิติ มโนกรรมที่ถือปฏิบัติให้บริบูรณ์ตามสมควรแก่ทิวฐิติ เจตนาความปรารถนาความตั้งใจและสังขารทั้งหลายของบุคคลผู้มีสัมมาทิวฐิติ สัมมาสังกัปปะ สัมมาวาจา สัมมากรรมันตะ สัมมาอาชีวะ สัมมาวายามะ สัมมาสติ สัมมาสมาธิ สัมมาญาณะ และสัมมาวิมุติธรรมทั้งหมดนั้นย่อมเป็นไปเพื่อผลที่น่าปรารถนาน่าใคร่หาพอใจเกื้อกูลเป็นสุขซ้อนนั้นเพราะเหตุไรเพราะทิวฐิติดี”^{๕๘} กล่าวได้ว่า กายกรรมที่ทำให้เข้าถึงความสุขได้นั้น ต้องมีจุดเริ่มต้นที่ความคิดหรือการมีสัมมาทิวฐิติ จึงจะทำให้การกระทำ และการประกอบอาชีพการงานเป็นไปด้วยความดีงาม มุ่งเข้าสู่การสร้างสันติสุขให้เกิดกับตนเองและหมู่ชน

๒) **วาจาเป็นสุข:** ตัวอย่างของลักษณะการใช้วาจาให้เกิดสันติสุขที่ดีที่สุดนั้นคือ วาจาของพระพุทธเจ้าในการแสดงธรรมเพื่อสร้างสันติสุขให้กับหมู่ชน ดังความในพระไตรปิฎกว่า ข้าแต่พระองค์ผู้เจริญ อีกประการหนึ่งเทศนาที่พระผู้มีพระภาคทรงแสดงธรรมในเรื่องมารยาทการพูดก็นับว่ายอดเยี่ยมคือบุคคลบางคนในโลกนี้ไม่พูดวาจาเกี่ยวข้องกับมุสาวาท ไม่พูดวาจาอันทำความแตกร้างกัน ไม่พูดวาจาอันส่อเสียด ไม่มุ่งเอาชนะกัน กล่าววาจาอันเกิดจากความแข่งดีกัน กล่าวแต่วาจาอันมีหลักฐานด้วยปัญญาเชื่อว่ามั่นคงา ตามกาลอันควร ข้าแต่พระองค์ผู้เจริญนี้คือเทศนาอันยอดเยี่ยมในเรื่องมารยาทการพูด^{๕๙}

๓) **ใจเป็นสุข:** สันติสุขในพระพุทธศาสนามีจุดหมายสูงสุดคือ การชวนคนให้ไปนิพพาน ทั้งนี้ในคัมภีร์พระพุทธศาสนามีระบุถึงการนำธรรมมาเป็นเครื่องขัดเกลาจิตใจให้สะอาดเป็นที่รองรับความสุขหรือสิ่งที่เป็นกุศล โดยเรียนรู้ตามจิตและหาทางรู้เท่าทันจิตของตนไม่ให้ถูกมารหรือกิเลสครอบงำ ลักษณะของผู้มีใจเป็นสุขได้นั้น ดังความว่า “ภิกษุในธรรมวินัยนี้ทำให้แจ้งใจโตวิมุติปัญญาวิมุติอันไม่มีอาสวะเพราะอาสวะสิ้นไปด้วยปัญญาอันยิ่งเองเข้าถึงอยู่ในปัจจุบันภิกษุทั้งหลายนี้แลเป็นคำอธิบายในเรื่องผลของภิกษุเราไม่เล็งเห็นกำลังอันแต่อย่างหนึ่งซึ่งข่มได้แสนยากเหมือนกำลังของมาร ๓ นี้เลยบุญนี้จะเจริญขึ้นได้อย่างนี้ก็เพราะสมาทานกุศลธรรมเป็นเหตุ”^{๖๐} สรุปคือ การที่ใจ

^{๕๗} พุทธทาสภิกขุ, **ปฏิจลสมุพบาทในชีวิตประจำวัน**, (กรุงเทพมหานคร: บริษัทตลาดพิมพ์ลิเคชั่น จำกัด, ๒๕๕๑), คำนำ.

^{๕๘} อง.ทสก. (ไทย) ๒๔/๑๐๔/๒๔๖.

^{๕๙} ที.ปา. (ไทย) ๑๑/๑๕๓/๑๑๓.

^{๖๐} ที.ปา. (ไทย) ๑๑/๑๑๐/๘๒.

จะเป็นสุขได้นั้นจะต้องอาศัยการฝึกจิตของตนให้มีพลังที่เป็นส่วนดีส่วนบุคคล และใจที่ดีใจที่เป็นสุขนั้นนำไปสู่หัวใจไมตรีและความดีนั้นมีพลังที่สามารถเปลี่ยนร้ายให้กลายเป็นดี และเปลี่ยนภัยคุกคามให้เป็นสะพานมิตรภาพได้ ใช่หรือไม่ว่าการกำจัดศัตรูที่ดีที่สุดก็คือ การเปลี่ยนเขามาเป็นมิตรนั่นเอง นี่คือชัยชนะที่ให้ผลยั่งยืนกว่าชัยชนะด้วยกำลังที่เหนือกว่า^{๖๑}

๒.๓ แนวคิดเกี่ยวกับบทบาทของพระสงฆ์ในสังคมไทย

พระสงฆ์นับว่ามีความสำคัญต่อสังคมไทยตั้งแต่อดีตจนถึงปัจจุบัน นอกจากการเป็นสงฆ์สาวกทายาทในการสืบสานต่อคำสอนและงานเผยแผ่พระพุทธศาสนาแล้ว พระสงฆ์ยังคงมีบทบาทสำคัญต่อสังคมไทยทั้งในแง่ของการถ่ายทอดคำสอน การพัฒนาอบรม การพัฒนาสังคม ประเพณี วัฒนธรรม ท้องถิ่น การเป็นที่ปรึกษาปัญหาชีวิต ทั้งนี้การศึกษาทำความเข้าใจแนวคิดเรื่องบทบาทนั้นว่ามีความสำคัญเพื่อทบทวนทำความเข้าใจเกี่ยวกับบทบาทของพระสงฆ์ให้มีความชัดเจนยิ่งขึ้น

๒.๓.๑ ความหมายของบทบาท

Davis and Newstrom และคณะกล่าวว่า บทบาทเป็นชุดการกระทำที่เกิดจากความคาดหวังของบุคคลอื่น เช่น อำนาจและความรับผิดชอบ การติดตามผลงานในโครงการต่างๆ และบทบาทเป็นตัวสะท้อนให้เห็นถึงสถานภาพตำแหน่งของบุคคลในระบบสังคม^{๖๒} ในขณะที่นักวิชาการไทยสัญญา สัญญาวิวัฒน์ ได้กล่าวว่า บทบาท (Role) หมายถึง บุคคลจะต้องมีสถานภาพและบทบาททางสังคมจะเป็นตัวกำหนดการแสดงบทบาทของบุคคลให้ต่างกันไป เพื่อให้เกิดความสอดคล้องกับสถานภาพของบุคคล เช่น บทบาทของเพื่อน บทบาทของลูก เป็นต้น^{๖๓} สอดคล้องกับสิทธิโชค วรานุสันติกุล ได้อธิบายถึงบทบาทภายใต้แนวคิดทางจิตวิทยาสังคมไว้ว่า บุคคลจะสามารถเรียนรู้เกี่ยวกับตนเองได้จากการแสดงบทบาทของตน และการปฏิสัมพันธ์ทางสังคมจะทำให้บุคคลจะเรียนรู้ตนเองโดยผ่านสายตาผู้อื่น ทำให้รู้ถึงจิต อัตตา และเอกลักษณ์ของบุคคลว่าเป็นอย่างไรโดยผ่านกระบวนการปฏิสัมพันธ์ทางสังคม หรือเรียกว่า รูปแบบของบทบาท (Role Playing)^{๖๔}

๒.๓.๒ ปัจจัยที่ทำให้เกิดบทบาท

ทั้งนี้เมื่อนักวิชาการ Levinson ได้นำเสนอปัจจัยที่ทำให้เกิดบทบาทมี ๓ ปัจจัย คือ

๑) บทบาท (Role) หมายถึง ปทัสถาน (Norms) ความมุ่งหวัง ข้อห้าม ความรับผิดชอบ เป็นต้น ซึ่งผูกพันกับสถานภาพทางสังคมที่กำหนดไว้ บทบาทในความหมายนี้เป็นบทบาทที่คำนึงถึงตัวบุคคลน้อยที่สุด แต่จะมุ่งเน้นไปถึงบทบาทหน้าที่ของบุคคลมากกว่า

^{๖๑} พระไพศาล วิสาโล, ชัยชนะที่ยั่งยืน, หนังสือพิมพ์โพสทูเดย์, ตุลาคม ๒๕๔๘, [ออนไลน์], แหล่งที่มา: <http://www.visalo.org> [๔ ม.ค.๒๕๕๙].

^{๖๒} Davis Keith; & Newstrom, J. W., *Human Behavior at Work : Organizational Behavior*, 7th ed, (New York: McGraw-Hill, 1985), p.53.

^{๖๓} สัญญา สัญญาวิวัฒน์, *ทฤษฎีสังคมวิทยา เนื้อหาและแนวการใช้ประโยชน์เบื้องต้น*, พิมพ์ครั้งที่ ๑๒, (กรุงเทพมหานคร: สำนักพิมพ์แห่งจุฬาลงกรณ์มหาวิทยาลัย, ๒๕๕๐), หน้า ๖๓.

^{๖๔} สิทธิโชค วรานุสันติกุล, *การจัดการทรัพยากรมนุษย์*, (นครปฐม: มหาวิทยาลัยศิลปากร, ๒๕๔๗), หน้า ๔๕.

๒) บทบาท (Role) หมายถึง การกระทำที่ผ่านตำแหน่งงานหรือสถานภาพทางสังคมของบุคคลนั้นๆ

๓) บทบาท (Role) หมายถึง การกระทำของบุคคลที่กระทำโดยสัมพันธ์กับโครงสร้างทางสังคม^{๖๕}

สำหรับ Krech, Crutchfield and Ballachey มองว่า ปัจจัยที่ทำให้เกิดบทบาทนั้นมีความเกี่ยวข้องกับความคิดหวังของสังคม ซึ่งมีเหตุปัจจัย ๓ ประการ ที่ทำให้บทบาทมีความแตกต่างกัน คือ

๑) บทบาทมีความสัมพันธ์ระหว่างบุคคลกับสังคม กล่าวคือ บุคคลมีความสัมพันธ์กับตำแหน่งงานที่บุคคลได้รับผิดชอบ ซึ่งตำแหน่งของบุคคลจะเข้ามากำหนดรูปแบบพฤติกรรมและการกระทำ ถ้าความสัมพันธ์ทางสังคมเปลี่ยน บทบาทของบุคคลจะเปลี่ยนตามไปด้วย

๒) บทบาทเกิดจากความคาดหวังของครอบครัว กล่าวคือ บทบาทของบุคคลจะถูกกำหนดจากการคาดหวังจากคนในครอบครัว ที่ไม่มีแต่ปัจจัยของความคาดหวังเท่านั้น อาจมีความเชื่อ แรงจูงใจ ความรู้สึก เจตคติ ของครอบครัวเข้ามาเกี่ยวข้องด้วย เพื่อเข้ามากำหนดการแสดงออกทางพฤติกรรมของบุคคลให้บรรลุเป้าหมาย

๓) บทบาทเกิดจากสถานการณ์และสถานภาพทางสังคม กล่าวคือ บทบาทที่ถูกกำหนดจากสถานการณ์และตำแหน่งที่เฉพาะเจาะจงของบุคคลจะมีมากขึ้นเมื่อบุคคลมีสถานภาพทางสังคมที่สูง เช่น นักบริหารระดับสูง เป็นต้น^{๖๖}

สุเทพ สุนทรภัสส์ ได้วิเคราะห์แนวคิดบทบาทของ Stryker ว่า บทบาทเกี่ยวเนื่องกับความคาดหวังทางพฤติกรรมของกลุ่มคน หรือบุคคลที่มีร่วมกัน ที่มีอยู่ในตำแหน่งต่างๆ ทางสังคม “การสวมบทบาท” โดยปกติของบุคคลนั้นจะไม่เพียงสวมบทบาทเฉย ๆ แต่จะสวมบทบาทอย่างจริงจังและมีแนวคิดในการสร้างสรรค์ในบทบาทที่ได้รับซึ่งความหมายทางสังคมเปลี่ยนแปลงไป บทบาทของบุคคลก็อาจจะเกิดการเปลี่ยนแปลงตามความหมายนั้นๆ ด้วย^{๖๗}

ดังนั้น บทบาท (Role) จึงหมายถึง การกระทำพฤติกรรมที่แสดงออกผ่านเงื่อนไขทางสังคมที่ประกอบด้วย ความคาดหวัง สถานภาพ และสภาพแวดล้อมของผู้ถือบทบาท เช่น บทบาทของพระสงฆ์ต้องทำหน้าที่เป็นผู้ทรงศีลเพื่อเป็นตัวอย่างที่ดีต่อสังคม เป็นต้น

๒.๓.๓ ประเภทของบทบาท

กล่าวได้ว่า มีนักวิชาการหลายท่านได้อธิบายถึงประเภทของบทบาทไว้หลากหลายแนวคิดดังนี้บ้างก็กล่าวว่าบทบาทมี ๓ ประเภท และบางกลุ่มว่าบทบาทมี ๕ ประเภท ดังนี้

^{๖๕} Levinson, 1964 อังใน พิษญา รวยภิรมย์, “บทบาทของทหารเรือในการอนุรักษ์ปะการัง กรณีเกาะขามอำเภอสัตหีบ จังหวัดชลบุรี”, สารนิพนธ์วิทยาศาสตร์มหาบัณฑิต, (บัณฑิตวิทยาลัย: สถาบันพัฒนาบริหารศาสตร์, ๒๕๕๒), หน้า ๖.

^{๖๖} Krech, Crutchfield and Ballachey (1962: 310-311), อังใน ดำรงค์ดี มีสุนทร, “ความสัมพันธ์ระหว่างวัดกับชุมชน: กรณีศึกษาวัดสมมุติกับชุมชนสมมุติ จังหวัดกาญจนบุรี”, วิทยานิพนธ์ศิลปศาสตรมหาบัณฑิต, (บัณฑิตวิทยาลัย: สถาบันพัฒนาบริหารศาสตร์, ๒๕๕๖), หน้า ๑๗.

^{๖๗} สุเทพ สุนทรภัสส์, ทัศนคติสังคมวิทยาร่วมสมัยพื้นฐานแนวความคิดทฤษฎีสังคมและวัฒนธรรม, เชียงใหม่: สำนักพิมพ์ไกลบอลวิชั่น จำกัด, ๒๕๕๐), หน้า ๑๗๕-๑๗๖.

จ่านงค์ อติวัฒน์สิทธิ์ และคณะ ได้กล่าวว่า บทบาทแบ่งเป็น ๓ ประเภทได้แก่

๑) บทบาทในอุดมคติ (Ideal role) เป็นบทบาทที่กำหนดไว้เป็นกฎหมายหรือความคาดหวังของบุคคลทั่วไปในสังคม ซึ่งผู้มีสถานภาพหนึ่ง ๆ ควรกระทำแต่อาจไม่มีใครทำตามได้

๒) บทบาทที่บุคคลเข้าใจ (Perceived role) เป็นบทบาทที่ขึ้นอยู่กับบุคคลที่คาดคิดด้วยตัวเองว่าควรเป็นอย่างไร ทั้งนี้ เกี่ยวกับค่านิยมทัศนคติบุคลิกภาพและประสบการณ์ของแต่ละบุคคล

๓) บทบาทที่แสดงออกจริง (Actual or Enacted role) เป็นการกระทำที่บุคคลปฏิบัติจริง ซึ่งขึ้นอยู่กับสถานการณ์เฉพาะหน้าในขณะนั้นด้วยสถานการณ์ดังกล่าวอาจเป็นสภาพแวดล้อมทางธรรมชาติและทางสังคม เช่น การกีดกันของกลุ่มต่าง ๆ และบทบาทที่กระทำจริงอาจสอดคล้องหรือไม่สอดคล้องกับบทบาทในอุดมคติหรือบทบาทที่บุคคลรับรู้ได้^{๖๘}

วีรพันธ์ พวงเพชร ได้อธิบายผ่านแนวคิด Hunt บทบาทสามารถแบ่งได้ ๕ ประเภทดังนี้

๑) บทบาทที่ถูกกำหนดโดยสังคม เป็นบทบาทที่สังคมกำหนดไว้ว่าบุคคลที่ดำรงตำแหน่งนั้นต้องทำอะไร เช่น สังคมกำหนดว่าครูต้องมีหน้าที่สอนหนังสือ

๒) บทบาทที่กำหนดให้บุคคลเป็นตัวอย่างของสังคม เช่น การแต่งกาย การพูดจา ความประพฤติของคนในสังคมย่อมบ่งถึงวัฒนธรรมของคนและสังคม

๓) บทบาทที่สังคมคาดหวัง เป็นบทบาทที่ผู้อื่นคาดหวังไว้ว่าผู้ดำรงตำแหน่งนั้นควรปฏิบัติเช่นไร

๔) บทบาทที่ทุกคนต้องปฏิบัติตามระเบียบ กฎเกณฑ์ และหน้าที่ที่กำหนด เช่น พนักงานข้าราชการต้องปฏิบัติตามระเบียบที่กรมกระทรวงนั้นกำหนด

๕) บทบาทที่ต้องปฏิบัติตามคาดหวังของผู้ร่วมงานด้วยกัน คือ ผู้ดำรงตำแหน่งไม่เพียงแต่ปฏิบัติตามที่ตนเองต้องการเท่านั้น แต่ต้องปฏิบัติตามความมุ่งหวังของผู้อื่นด้วย^{๖๙}

ในอีกนัยหนึ่งตามทัศนะของTurner and Othersได้อธิบายว่า บทบาทเป็นการปฏิสัมพันธ์เชิงสัญลักษณ์ (Symbolic Interaction) เหมือนบทละครบนเวที ซึ่งประกอบไปด้วยลักษณะการคาดหวังใน ๓ ลักษณะ คือ

๑) ความคาดหวังจาก “บท” (Expectation from the “Script”) หมายถึง ภาวะความเป็นจริงทางสังคม ที่เปรียบเสมือนกับบทละครที่ประกอบด้วยองค์ประกอบต่าง ๆ ในบริบททางสังคม โดยมีปทัสถาน (Norm) เป็นตัวกำหนดว่า บุคคลควรมีพฤติกรรมเช่นไร

๒) ความคาดหวังจากผู้ร่วมแสดงคนอื่น ๆ (Expectation from other “Player”) หมายถึง การที่สังคมมีบรรทัดฐานที่ Script ที่จะกำหนดบทบาทของบุคคลในความสัมพันธ์กันทางสังคม บุคคลในสังคมจึงสวมบทบาท (Role taking) ซึ่งกันและกัน เพื่อนำไปสู่การปฏิสัมพันธ์ทางสังคมอย่างเป็นตามหลักเกณฑ์ตามความคาดหวังร่วมกัน

^{๖๘} จ่านงค์ อติวัฒน์สิทธิ์ และคณะ, สังคมวิทยา, (กรุงเทพมหานคร: มหาวิทยาลัยเกษตรศาสตร์, ๒๕๔๐), หน้า ๓๗-๓๘.

^{๖๙} วีรพันธ์ พวงเพชร, “บทบาทของครูที่มีต่อการป้องกันการกระทำผิดของนักเรียนระดับอาชีวศึกษา ในเขตกรุงเทพมหานคร”, *วิทยานิพนธ์ครุศาสตรมหาบัณฑิต*, (บัณฑิตวิทยาลัย: มหาวิทยาลัยมหิดล, ๒๕๓๙), หน้า ๑๓.

๓) ความคาดหวังจาก “ผู้ชม” (Expectation from the “Audience”) หมายถึง การปฏิสัมพันธ์ทางสังคมที่เกิดจากความคาดหวังของบุคคลในสังคมที่มีสถานภาพและบทบาทที่ต่างกัน มาสู่การปฏิสัมพันธ์ทางสังคมและเป็นไปตามหลักเกณฑ์ที่คาดหวังร่วมกัน^{๗๐}

การที่จะทราบได้อย่างไรว่าอะไรเป็นสาเหตุที่ทำให้พฤติกรรมของคนจึงมีบทบาทแตกต่างกันไป ซึ่ง Berlo ได้ศึกษาถึงการคาดการณ์ถึงการแสดงพฤติกรรมจากบทบาทในชุดพฤติกรรมของบุคคล กล่าวคือ การคาดการณ์ที่บุคคลจะแสดงพฤติกรรมในบทบาทของตนออกมานั้น จะขึ้นอยู่กับสถานภาพหรือตำแหน่งของบทบาทของโครงสร้างที่ขึ้นอยู่กับพฤติกรรมของบุคคลซึ่งมีปัจจัยหลักๆ ๓ ปัจจัย คือ

๑) บทบาทตามคำสั่ง (Role Precriptions) คือ บทบาทที่ถูกกำหนดไว้เป็นรูปแบบที่เป็นทางการและมีความชัดเจนว่าบุคคลควรปฏิบัติในบทบาทของตนอย่างไร

๒) บทบาทที่ปฏิบัติจริง (Role Descriptions) คือ พฤติกรรมที่แสดงออกผ่านหน้าที่ของบุคคลที่ได้รับมา

๓) บทบาทที่ถูกคาดหวัง (Role Expectations) คือ ภาพที่บุคคลถูกคาดหวังให้แสดงพฤติกรรมและการปฏิบัติออกมาจากหน้าที่ที่ได้รับ^{๗๑}

สัญญา สัญญาวิวัฒน์ ได้จัดประเภทของบทบาทออกเป็น ๓ ประเภท ดังนี้

๑) บทบาทตามใบสั่ง (Prescribed roles) หมายถึง การปฏิบัติตามความคาดหวังของแต่ละสถานภาพตัวตนและทักษะในการแสดงบทบาทประเภทนี้เน้นตรงระดับการยอมปฏิบัติตามความคาดหวังของตำแหน่งที่บุคคลเข้าครอบครอง

๒) บทบาทตามใจ (Subjective roles) หมายถึง ความคาดหวังต่าง ๆ จะต้องผ่านอัตตาหรือตัวตนเสียก่อนแล้วจึงมีการปฏิบัติขณะที่ผ่านตัวตนนี้เองตัวตนก็จะกลั่นกรองพิจารณาเลือกสรรลดทอนพลิกแพลงความคาดหวังนั้น ๆ ให้เหมาะกับตนจุดสนใจของการวิเคราะห์จึงอยู่ที่แบบหรือสไตล์ของแต่ละคนว่าเป็นอย่างไร

๓) บทบาทจริง (Enacted roles) หมายถึง พฤติกรรมจริงของปัจเจกชนหลังผ่านขั้นตอน ๒ ขั้นตอนข้างต้นมาแล้ว หากจะดูพฤติกรรมเปิดเผยก็จะดูความซับซ้อนหรือโครงข่ายเชื่อมโยงของพฤติกรรมที่แสดงออกมาให้เห็นถ้าฟังไปที่บทบาทเปิดเผยจุดการวิเคราะห์ก็จะฟังในตัวความคาดหวังหรือการตีความคาดหวังตามสถานภาพนั้น^{๗๒}

สรุปได้ว่า แนวคิดเกี่ยวกับบทบาทเป็นเรื่องที่เกี่ยวข้องทั้งพฤติกรรมของตัวบุคคล สภาพความคาดหวังของสังคม และความสัมพันธ์ในบริบทของบทบาทนั้น ซึ่งการจัดประเภทของบทบาทสะท้อนให้เห็นว่า มีทั้งเรื่องจริงและสมมุติในบทบาทนั้น และบทบาทต่างๆ ที่แสดงออกนั้นขึ้นอยู่กับว่าสังคมจะมีความรับรู้อย่างไรเกี่ยวกับบทบาทนั้นซึ่งเป็นตัวกำหนดอย่างหนึ่งของการพฤติกรรมการแสดงออกของบทบาทเหล่านั้น

^{๗๐} Turner and Others, 1982: 129, อ้างใน ดำรงค์ศักดิ์ มีสุนทร, “ความสัมพันธ์ระหว่างวัดกับชุมชน: กรณีศึกษาวัดสมมุติกับชุมชนสมมุติ จังหวัดกาญจนบุรี”, วิทยานิพนธ์ศิลปศาสตรมหาบัณฑิต, หน้า ๑๘.

^{๗๑} เรื่องเดียวกัน, หน้า ๑๘.

^{๗๒} สัญญา สัญญาวิวัฒน์, ทฤษฎีสังคมวิทยา เนื้อหาและแนวการใช้ประโยชน์เบื้องต้น, หน้า ๑๗๕-๑๗๖.

๒.๓.๔ บทบาทของพระสงฆ์

บทบาทของพระสงฆ์ นับว่ามีฐานะเป็นผู้นำทางจิตวิญญาณของสังคม ในการสืบทอดพระพุทธศาสนา ทั้งในเรื่องคำสอน พิธีกรรม ให้แก่ประชาชนนำไปประพฤติปฏิบัติ เพื่อทำหน้าที่กล่อมเกล่าประชาชนให้เกิดสำนึกที่ดี และช่วยบำบัดความทุกข์บำรุงสุขให้แก่ประชาชน บทบาทหน้าที่ของพระสงฆ์ กล่าวคือ พระสงฆ์ต้องทำหน้าที่ช่วยเหลือผู้อื่นให้พ้นทุกข์ โดยใช้หลักเมตตาธรรม กรุณาธรรม ดังปรากฏในพระไตรปิฎก ความว่า “ภิกษุทั้งหลาย เธอทั้งหลายจงจาริกไป เพื่อประโยชน์และความสุขของชนหมู่มาก เพื่ออนุเคราะห์ชาวโลก เพื่อประโยชน์เกื้อกูลและความสุขแก่ทวยเทพ และมนุษย์ทั้งหลาย”^{๗๓} บทบาทของพระสงฆ์ต่อสังคมไทยมีผู้ศึกษาและนำเสนอไว้ดังนี้^{๗๔}

๑) **บทบาทพระสงฆ์ในด้านการศึกษา:** ตั้งแต่อดีต ในสมัยรัชการที่ ๕ วัดและพระสงฆ์ได้ให้ความร่วมมือจัดการศึกษาของชาติโดยเฉพาะในระดับมูลศึกษาและประถมศึกษา โดยพระสงฆ์มีหน้าที่รับผิดชอบเบื้องต้น คือ การจัดหาพระให้เข้ามาประจำห้องที่การศึกษาในเมืองต่าง ๆ เมื่อถึงสมัยรัชการที่ ๖ การศึกษาแบบดั้งเดิม (ระบบวัด) กับการศึกษาสมัยใหม่เริ่มแยกออกจากกัน หน้าที่ด้านการศึกษาจึงตกไปอยู่ที่ฆราวาสที่เรียนวิชาซีพครุ บทบาทของพระสงฆ์ในด้านการศึกษาจึงเหลือเพียงรูปแบบการสอนธรรมะตามวาระและโอกาส

๒) **บทบาทพระสงฆ์ในด้านเผยแผ่ธรรม:** การสอบเจริญสมาธิภาวนาทั้งภายในวัด โรงเรียน และหน่วยงานต่าง ๆ ตามภารกิจและความต้องการของประชาชน โดยในปัจจุบันสามารถแบ่งการเผยแผ่ธรรมได้ ๓ ประเภท ได้แก่ (๑) พระธรรมจาริก คือ พระสงฆ์ไทยที่เสียสละเวลาและสมัครใจเดินทางไปปฏิบัติงานเผยแผ่พระพุทธศาสนาแก่ชาวเขาในจังหวัดต่าง ๆ ทำให้ชาวเขาหันมาเลื่อมใสในพระพุทธศาสนา(๒) พระธรรมทูต คือ พระสงฆ์ สามเณรที่มีความรู้ในทางพระพุทธศาสนาได้เสียสละเวลาไปพบกับประชาชนในที่ต่างๆ เพื่อเผยแผ่พระพุทธศาสนาจนโน้มน้าวประชาชนให้เกิดความเลื่อมใสเห็นถึงคุณค่าในหลักศีลธรรม (๓) การเผยแผ่พระพุทธศาสนาทั่วไป คือ การเทศน์ตามโอกาสต่าง ๆ เช่น ภายในวัดและต่างสถานที่ตามที่ได้รับกิจนิมนต์ หรือการเผยแผ่ผ่านสื่อ เช่น วิทยุ โทรทัศน์ สิ่งพิมพ์ เป็นต้น

๓) **บทบาทในฐานะผู้นำส่งเสริมการพัฒนาชุมชน:** การพัฒนาคน และพัฒนาด้านวัตถุ เช่น การมอบทุนการศึกษาให้แก่เด็กนักเรียนผู้ยากไร้ เป็นต้น

๔) **บทบาทด้านการส่งเสริมและอนุรักษ์ศิลปวัฒนธรรม:** ได้แก่ มรดกทางสถาปัตยกรรม ขนบธรรมเนียมประเพณี พิธีกรรม เป็นต้น

๕) **บทบาทในการช่วยกิจกรรมของประชาชน:** พระสงฆ์จะมีบทบาทโดยมีส่วนร่วมกับการกิจกรรมต่างๆ ในชุมชนอยู่โดยตลอด เช่น การทำบุญขึ้นบ้านใหม่ งานฌาปนกิจศพ งานประเพณีต่างๆ ที่มีอยู่ในชุมชน พระสงฆ์จะต้องเป็นเจ้าพิธีเสมอ

๖) **บทบาทพระสงฆ์กับการอนุเคราะห์ผู้เดินทาง:** แม้ปัจจุบันการเดินทางจะมีที่พักสำหรับคนที่เดินทางมากมาย เช่น โรงแรมต่าง ๆ แต่วัดยังเป็นแหล่งที่พักสำหรับคนยากจนที่อยู๋ใน

^{๗๓} อ่างใน ดำรงค์ศักดิ์ มีสุนทร, “ความสัมพันธ์ระหว่างวัดกับชุมชน: กรณีศึกษาวัดสมมุติกับชุมชนสมมุติ จังหวัดกาญจนบุรี”, วิทยานิพนธ์ศิลปศาสตรมหาบัณฑิต, หน้า ๒๔.

^{๗๔} เรื่องเดียวกัน, หน้า ๒๕.

ต่างจังหวัดที่ต้องเดินทางเข้ามาในเมืองเพื่อมาเรียน มาทำธุรกิจต่างๆ รวมถึงผู้จัดบริการท่องเที่ยว ซึ่งผู้ที่มาพักอาศัยอาจตอบแทนด้วยการถวายปัจจัยทำบุญเพื่อบำรุงค่าใช้จ่ายในวัด เช่น ค่าน้ำ ค่าไฟ เป็นต้น

๗) **บทบาทพระสงฆ์กับการลดการเสพติด:** พระสงฆ์มีบทบาทในการต่อต้านสิ่งเสพติดต่างๆ เช่น การเทศน์ให้เห็นโทษของสิ่งมัวเมาอันเป็นอบายมุข การหาทางรักษา บำบัด ในกรณีที่ไม่สามารถป้องกันได้ เช่น วัตถ์กำระบอ เป็นต้น ตลอดจนเป็นผู้ที่ช่วยหน่วยงานราชการรณรงค์ป้องกันสิ่งเสพติด รักษาผู้ป่วย ได้อีกด้วย

เห็นได้ว่าเมื่อสังคมมีการขยายตัวและมีความซับซ้อนมากขึ้น บทบาทของพระสงฆ์ในสังคมไทยยังมีบริบทที่ซับซ้อนตามไปด้วย แม้ว่าบทบาททางสังคมจะมีความเปลี่ยนแปลงไปจากสมัยโบราณ แต่อย่างไรก็ตามบทบาทที่สำคัญและไม่เคยเปลี่ยนแปลงไปไม่ว่าสังคมจะเป็นเช่นไรก็คือ พระสงฆ์มีบทบาทในการเป็นศูนย์รวมจิตใจของประชาชนชาวพุทธและมีหน้าที่ให้คำสั่งสอน คอยเตือนสติ และชี้ทางสว่างให้กับชาวพุทธ ซึ่งในสังคมไทยในรอบกว่า ๑๑ ทศวรรษ มีพระภิกษุนามว่า พระธรรมโกศาจารย์ (พุทธทาสภิกขุ) ซึ่งเป็นพระที่มีอัจฉริยภาพในด้านต่างๆ ทั้งองค์ความรู้ที่ได้รับจากการฝึกฝนปฏิบัติและทดลองด้วยตนเอง ประกอบกับการเป็นนักอ่านนักเขียนและนักเทศน์ที่มีลีลา การสอนการเทศน์เป็นอัตลักษณ์ สร้างสรรค์ผลงานในงานเผยแผ่ธรรมที่สามารถนำมาใช้ใน ชีวิตประจำวันได้อย่างง่ายดาย ภายใต้วิถีธรรมสั้นๆ ในการชักชวนให้มนุษย์หลีกเลี่ยงหนีออกจากคำว่า “ตัวกู ของกู” อันนำส่งผลให้สังคมเกิดการตื่นตัวและหันมาศึกษาปฏิบัติธรรม กล่าวได้ว่า ในยุคของท่านเป็น ยุคที่สังคมได้รับอิทธิพลคำสอนและงานเผยแผ่ในการสร้างเสริมให้สังคมมีสันติภาพและเกิดสันติสุข ดังนั้นการศึกษาวิจัยนี้ผู้วิจัยจึงมีจุดหมายเพื่อเรียนรู้ถอดบทเรียนวิถีธรรมของพระธรรมโกศาจารย์ (พุทธทาสภิกขุ) หรือ หลวงพ่อพุทธทาส ทั้งนี้เพื่อให้พระสงฆ์ไทยรุ่นใหม่ได้ศึกษาเป็นแบบอย่างในการ นำไปประพฤติปฏิบัติทำหน้าที่ต่อตนเองและต่อผู้อื่น สมดังที่พระพุทธเจ้าองค์พระบิดาได้มอบหมาย แต่หมู่ภิกษุผู้เผยแผ่ธรรมในครั้งแรกว่า "พวกเธอจงเที่ยวจาริกไป เพื่อประโยชน์สุขของมวล มนุษยชาติ"

๒.๔ อัตชีวประวัติและผลงานที่สำคัญของพระธรรมโกศาจารย์ (พุทธทาสภิกขุ)

๒.๔.๑ อัตชีวประวัติ

เรื่องราวอัตชีวประวัติของพระธรรมโกศาจารย์ (พุทธทาสภิกขุ) ได้ร้อยเรียงผ่านการบอกเล่าของท่านปัญญาอันทกิกขุ สหายธรรมรุ่นน้อง ความว่า

“พระธรรมโกศาจารย์ (พุทธทาสภิกขุ) มีนามเดิมว่า เจื่อม นามสกุล พานิช เกิดเมื่อวันอาทิตย์ ขึ้น ๗ ค่ำ เดือน ๗ ปีมะเมีย วันที่ ๒๗ พฤษภาคม พ.ศ. ๒๔๔๙ ในสกุลของพ่อค้าที่ตลาด พุมเรียง ไชยา จ.สุราษฎร์ธานี บิดาชื่อเช็ง ย มารดาชื่อเคลื่อน มีน้องสองคนเป็นชายชื่ออีเกี้ย และเป็นหญิงชื่อกิมฮ้อยบิดาของท่านมีเชื้อสายจีน ประกอบอาชีพหลักคือ การค้าขายของชำแฉกเช่นที่ชาว จีนนิยมทำกันทั่วไป แต่อิทธิพลที่ท่านได้รับจากบิดา กลับเป็นเรื่องของความสามารถทางด้านกวี และทางด้านช่างไม้ซึ่งเป็นงานอดิเรกที่รักยิ่งของบิดา ส่วนอิทธิพลที่ได้รับจากมารดาคือ ความสนใจในการศึกษาระบบอย่างลึกซึ้งอุปนิสัยที่เน้นเรื่องความประหยัด เรื่องละเอียดลออในการใช้จ่ายและการ

ทำทุกสิ่งให้ดีที่สุด และต้องทำให้ดีกว่าครูเสมอ ท่านได้เรียนหนังสือเพียงแค่ชั้น ม.๓ แล้วต้องออกมาค้าขายแทนบิดาซึ่งเสียชีวิต

ครั้นอายุครบ ๒๐ ปี ก็ได้บวชเป็นพระตามคตินิยมของชายไทยที่วัดโพธาราม ไซยาได้รับฉายาว่า"อินทปัญญา" แปลว่า ผู้มีปัญญา อันยิ่งใหญ่ เดิมท่านตั้งใจจะบวชเรียนตามประเพณีเพียง ๓ เดือน แต่ความสนใจ ความซาบซึ้ง ความรู้สึกเป็นสุข และสนุกในการศึกษาและเทศนาแสดงธรรม ทำให้ท่านไม่ยอมสึก เล่ากันว่าเจ้าคณะอำเภอเคยถามท่านขณะที่เป็นพระเงื่อม ว่ามีความคิดเห็นอย่างไรในการใช้ชีวิต ท่านตอบว่า "ผมคิดว่าจะใช้ชีวิตให้เป็นประโยชน์แก่เพื่อนมนุษย์ให้มากที่สุด. . . แต่ถ้าภัยภัยจะบวชผมก็ต้องสึกออกไปอยู่บ้านค้าขาย"

ท่านเจ้าคณะอำเภอเลยไปคุยกับโยมแม่ของท่านว่าท่านควรจะอยู่เป็นพระต่อไป ส่วนนี้เกี่ยนองชายของท่านนั้นไม่ต้องบวชก็ได้เพราะมีชีวิตเหมือนพระอยู่แล้ว คือเป็นคนมักน้อย สันโดษ การกินอยู่ก็เรียบง่าย ตัดผมสั้นเกรียนตลอดเวลา นายเี้ยก็เลยไม่ได้บวช ให้พี่ชายบวชแทนมาตลอด นายเี้ยก็เลยต่อมาก็คือ"ท่านธรรมทาส" ขรราวาสผู้เป็นกำลังหลักของคณะธรรมทานในการเผยแผ่พระพุทธศาสนาของสวนโมกขพลาราม^{๗๕}

๒.๔.๒ อุดมคติแห่งชีวิต

พระเงื่อมได้เดินทางมาศึกษาธรรมะต่อ ที่กรุงเทพฯ สอบได้นักธรรมเอกแล้วเรียนภาษาบาลีจนสอบได้เปรียญ ๓ ประโยค ระหว่างที่เรียนเปรียญธรรม๔ อยู่ นั้น ด้วยความที่ท่านเป็นคนรักการศึกษาค้นคว้าจากพระไตรปิฎกและศึกษาค้นคว้าออกไปจากตำรา ถึงเรื่องการปฏิรูปพระพุทธศาสนาในประเทศศรีลังกา อินเดีย และการเผยแผ่พระพุทธศาสนาในโลกตะวันตก ทำให้ท่านรู้สึกขัดแย้งกับวิธีการสอนธรรมะที่ยึดถือรูปแบบตามระเบียบแบบแผนมากเกินไป ความย่อหย่อนในพระวินัยของสงฆ์ ตลอดจนความเชื่อที่ผิดๆ ของพุทธศาสนิกชนในเวลานั้น ทำให้ท่านมีความเชื่อมั่นว่า พระพุทธศาสนาที่สอนที่ปฏิบัติกันเวลานั้นคลาดเคลื่อนไปมากจากที่พระพุทธองค์ทรงชี้แนะ จากบันทึกของท่านเมื่อวันที่ ๒๐ กันยายน พ.ศ. ๒๔๗๗ เขียนไว้ว่า "...ชีวิตของข้าพเจ้าสละทุกอย่าง มุ่งหมายต่อความสุขนี้ และประกาศเผยแผ่ความสุขนี้เท่านั้น ไม่มีอะไรดีกว่านี้ ในบรรดามีอยู่ในพุทธศาสนา..."^{๗๖}

ผู้วิจัยเห็นว่า นี่คือจุดหมายสำคัญและเป็นสิ่งแสดงถึงที่มาของการทำงานเผยแผ่ธรรมของพระธรรมโกศาจารย์ (พุทธทาสภิกขุ) อย่างอุทิศตนถวายชีวิตเพื่อรับใช้งานของพระพุทธศาสนาของพระศาสดาอย่างไม่มีวันเหน็ดเหนื่อยหวั่น จวบจนท่านมรณภาพท่านยังทิ้งร่างไว้เพื่อให้เป็นอนุสติเตือนใจชาวพุทธ

๒.๔.๓ ปณิธานแห่งชีวิต

ปณิธานแห่งชีวิต^๓ ข้อของพระธรรมโกศาจารย์ (พุทธทาสภิกขุ)อุดมคติ ที่หยั่งรากลึกกลงแล้วนี้ ทำให้ท่านสนใจใฝ่หาความรู้ทางธรรมะตลอดเวลา ไม่เฉพาะแต่พระพุทธศาสนาฝ่ายเถรวาท

^{๗๕} ธรรมทานมูลนิธิ, ประวัติพระธรรมโกศาจารย์ (พุทธทาสภิกขุ), วารสารพุทธศาสนา, ปีที่ ๖๗ เล่ม ๒, พ.ศ.๒๕๔๒, [ออนไลน์], แหล่งที่มา: <http://www.buddhadasa.com> [๓ ม.ค.๒๕๕๙].

^{๗๖} ธรรมทานมูลนิธิ, ประวัติพระธรรมโกศาจารย์ (พุทธทาสภิกขุ), วารสารพุทธศาสนา, ปีที่ ๖๗ เล่ม ๒, พ.ศ.๒๕๔๒, [ออนไลน์], แหล่งที่มา: <http://www.buddhadasa.com> [๓ ม.ค.๒๕๕๙].

หรือหินยาน แต่ครอบคลุมไปถึงพระพุทธศาสนาแบบมหายานและศาสนาอื่น เช่น คริสต์ อิสลาม ฮินดู ลิกซ์ เป็นต้น จากความรอบรู้ที่กว้างขวางและลึกซึ้งนี้เอง ทำให้ท่านสามารถประยุกต์ วิธีการสอนและ ปฏิบัติธรรมะได้อย่างหลากหลายให้คนได้เลือกปฏิบัติ ให้สอดคล้องกับพื้นความรู้และอุปนิสัยของตน ได้ โดยไม่จำกัดชนชั้นเชื้อชาติและศาสนา เพราะท่านเชื่อว่ามนุษย์ทุกคนก็คือ เพื่อน ร่วม เกิด แก่ เจ็บ ตายด้วยกันหมดทั้งสิ้น และหัวใจของทุกศาสนาก็เหมือนกันหมดคือ ต้องการให้คนพ้นจากความ ทุกข์ท่านจึง ได้ตั้งปณิธานในชีวิตไว้ ๓ ข้อ คือ

๑. ให้พุทธศาสนิกชนหรือศาสนิกแห่งศาสนาใดก็ตาม เข้าถึงความหมายอันลึกซึ้งที่สุด แห่งศาสนาของตน

๒. ทำความเข้าใจอันดีระหว่างศาสนา

๓. ดึงเพื่อนมนุษย์ให้ออกมาเสียจากวัฏถุนิยม

แม้ในความพยายามที่จะทำตามปณิธานนี้ จะทำให้บางคนไม่เข้าใจท่าน ไม่ชอบท่าน ต่ำกว่าท่าน หาวว่าท่านจ้วงจาบพระพุทธศาสนา เป็นเดียริถีย์ เป็นคอมมิวนิสต์ หรือ รับจ้างคนคริสต์ มา ทำลายล้างพระพุทธศาสนาก็ตาม แต่ท่านกลับรับฟังคำวิจารณ์เหล่านี้ด้วยใจเป็นกลาง ถือเป็นการ แลกเปลี่ยนทางความคิดในเรื่องเนื้อหาและหลักการมากกว่าที่จะก่อความขัดแย้งส่วนตัว เพราะท่าน มีหลัก ในการทำงานว่า "พุทธบุตรทุกคนไม่มีกังวลในการรักษาชื่อเสียง มีกังวลแต่การทำความ บริสุทธิ์เท่านั้น เมื่อได้ทำความบริสุทธิ์ มองเห็นชัดเจนใจอยู่แล้วว่า นี่มันบริสุทธิ์เป็นธรรมแท้ ใครจะ ชอบหรือไม่ชอบก็ตาม เราต้องทำด้วยความพยายามอย่างสุดชีวิต จะมีชื่อเสียงหรือไม่ขึ้นอยู่กับมันถึง เลยเป็นอันขาด จะกลายเป็นเศร้าหมอง และ หลอกลวงไปไม่มากก็น้อย"

ในที่สุด ท่านก็ได้รับการยอมรับจากวงการคณะสงฆ์ไทย วงการศึกษาของไทย และ วงการศึกษาธรรมะของโลก ได้รับการยอมรับให้เป็นเสนาบดีแห่งกองทัพธรรมในยุคหลังกึ่งพุทธกาล เยี่ยงพระมหากัสสปะในครั้งพุทธกาล^{๗๗}

๒.๔.๔ ผลงานด้านต่างๆ ของพระธรรมโกศาจารย์ (พุทธทาสภิกขุ)

(๑) ด้านสมณศักดิ์

๑. เป็นพระครูอินทปัญญาจารย์ พ.ศ. ๒๔๘๙
๒. เป็นพระราชาคณะชั้นสามัญ ที่พระอริยวินมุนี พ.ศ. ๒๔๙๓
๓. เป็นพระราชาคณะชั้นราช ที่พระราชชัชวาล พ.ศ. ๒๕๐๐
๔. เป็นพระราชาคณะชั้นเทพ ที่พระเทพวิสุทธิเมธี พ.ศ. ๒๕๑๔
๕. เป็นพระราชาคณะชั้นธรรม ที่พระธรรมโกศาจารย์ พ.ศ. ๒๕๒๐

แม้ท่านจะมีชื่อสมณศักดิ์ตามลำดับหลายชื่อ แต่ท่านจะใช้ก็ต่อเมื่อมีความจำเป็นต้อง ติดต่อทางราชการเท่านั้น ถ้าเป็นเรื่องอื่นแล้วท่านจะใช้ชื่อว่า "พุทธทาส อินทปัญญา" เสมอ แสดงให้เห็นถึงความอ่อนน้อม ถ่อมตัวของท่านประการหนึ่ง ชื่อพุทธทาสนี้ เป็นที่มาแห่งอุดมคติ ของท่าน นั่นเอง

^{๗๗} ธรรมทานมูลนิธิ, ประวัติพระธรรมโกศาจารย์ (พุทธทาสภิกขุ), วารสารพุทธศาสนา, ปีที่ ๖๗ เล่ม ๒, พ.ศ.๒๕๔๒, [ออนไลน์], แหล่งที่มา: <http://www/buddhadasa.com> [๓ ม.ค.๒๕๕๙].

(๒) ด้านปริญญาทางโลก

๑. พุทธศาสตรดุษฎีบัณฑิตกิตติมศักดิ์จากมหาจุฬาลงกรณราชวิทยาลัย พ.ศ. ๒๕๒๒

๒. อักษรศาสตรดุษฎีบัณฑิตกิตติมศักดิ์ สาขาปรัชญาและศาสนา จากมหาวิทยาลัยศิลปากร พ.ศ. ๒๕๒๘

๓. ปรัชญาดุษฎีบัณฑิตกิตติมศักดิ์ สาขาวิชาศึกษาศาสตร์ จากมหาวิทยาลัยรามคำแหง พ.ศ. ๒๕๒๘

๔. ศิลปศาสตรดุษฎีบัณฑิตกิตติมศักดิ์ สาขาปรัชญา จากมหาวิทยาลัยสงขลานครินทร์ พ.ศ. ๒๕๒๙

๕ อักษรศาสตรดุษฎีบัณฑิตกิตติมศักดิ์ สาขาปรัชญา จากจุฬาลงกรณ์มหาวิทยาลัย พ.ศ. ๒๕๓๐

๖. การศึกษาดุษฎีบัณฑิตกิตติมศักดิ์ สาขาพัฒนศึกษาศาสตร์ จากมหาวิทยาลัยศรีนครินทรวิโรฒ พ.ศ. ๒๕๓๒

๗. ศิลปศาสตรดุษฎีบัณฑิตกิตติมศักดิ์ จากมหาวิทยาลัยธรรมศาสตร์ พ.ศ.๒๕๓๖

ในระดับนานาชาติ ปัจจุบันทุกมหาวิทยาลัยที่มีแผนกสอนวิชาศาสนาสาทุกทั้งในยุโรปและอเมริกาเหนือ ล้วนศึกษางานของท่าน หนังสือของท่าน กว่า ๑๔๐ เล่ม ได้รับการแปลเป็นภาษาอังกฤษกว่า ๑๕ เล่มเป็นภาษาฝรั่งเศสและอีก ๘ เล่มเป็นภาษาเยอรมัน นอกจากนี้ ยังแปลเป็นภาษา จีน อินโดนีเซีย ลาว และ ตากาล็อก อีกด้วย กล่าวได้ว่า ในประวัติศาสตร์ไทย พระธรรมโกศาจารย์ (พุทธทาสภิกขุ)มีผลงานที่เป็นหนังสือแปลสู่ต่างประเทศ มากที่สุด



แผนภาพที่ ๒.๑ หนังสือแปลของพระธรรมโกศาจารย์ (พุทธทาสภิกขุ)^{๗๘}

^{๗๘} อรศรี งามวิทยาพงศ์, อนุทินภาพ ๖๐ ปีสวนโมกข์: ประทีปธรรมแห่งสยาม, (กรุงเทพมหานคร: อัมรินทร์พริ้นติ้ง กรุ๊ป จำกัด, ๒๕๓๕), หน้า ๑๕๓.

(๓) ด้านผลงานแห่งชีวิต

ตลอดชีวิตของพระธรรมโกศาจารย์ (พุทธทาสภิกขุ) ท่านย้ำอยู่เสมอว่า "ธรรมะ คือ หน้าที่" เป็นการทำหน้าที่เพื่อความอยู่รอดทั้งทางฝ่ายกายและฝ่ายวิญญาณของมนุษย์ และท่านได้ทำหน้าที่ในฐานะทาสผู้ซื่อสัตย์ของพระพุทธเจ้าทุกองค์แห่งลมหายใจเข้าออก จนแม้วาระสุดท้ายแห่งชีวิต จึงไม่น่าสงสัยเลยว่าผลงานที่ท่านสร้างสรรค์ไว้เพื่อเป็นมรดกทางธรรมนั้นจะมีมากมายสักปานใด ซึ่งจะขอนำมากล่าวเฉพาะผลงานหลักๆ ดังนี้ คือ

๑. การจัดตั้งสถานปฏิบัติธรรมสวนโมกขพลาราม และสวนโมกขนาถาสนา

๒. การร่วมกับคณะธรรมทานในการออกหนังสือพิมพ์ "พุทธศาสนา" ราย ๓ เดือน นับเป็นหนังสือพิมพ์ทางพระพุทธศาสนาเล่มแรกของไทย เริ่มตีพิมพ์เมื่อเดือนพฤษภาคม พ.ศ.๒๔๗๖ และต่อเนื่องมา จนถึงปัจจุบันเป็นเวลารวม ๖๑ ปี นับเป็นหนังสือพิมพ์ทางพระพุทธศาสนาที่มีอายุยืนยาวที่สุดของไทย

๓. การพิมพ์หนังสือชุด "ธรรมโฆษณ์" ซึ่งเป็นหนังสือที่รวบรวมพิมพ์จากปาฐกถาธรรมที่ท่านแสดงไว้ในวาระต่างๆ และงานหนังสือเล่มอื่นๆของท่าน โดยแบ่งออกเป็น ๕ หมวด คือ

๓.๑. หมวด"จากพระโอษฐ์" เป็นเรื่องที่ท่านค้นคว้าจากพระไตรปิฎกฉบับภาษาบาลี โดยตรง

๓.๒. หมวด"ปกรณ์พิเศษ" เป็นคำอธิบายข้อธรรมะที่เป็นหลักวิชาและหลักปฏิบัติ

๓.๓. หมวด"ธรรมเทศนา" เป็นคำบรรยายแบบเทศนาในเทศกาลต่างๆ

๓.๔. หมวด"ชุมนุมธรรมบรรยาย" เป็นคำขยายความข้อธรรมะเพื่อให้เข้าใจได้อย่างถูกต้อง

๓.๕. หมวด"ปกิณกะ" เป็นการอธิบายข้อธรรมะเบ็ดเตล็ดต่างๆ ประกอบความเข้าใจ

ปัจจุบัน หนังสือชุดนี้ได้ตีพิมพ์เป็นหนังสือ ขนาด ๘ หน้ายก หนาเล่มละประมาณ ๕๐๐ หน้า จำนวน๖๑ เล่มแล้ว ที่ยังรอการจัดพิมพ์อีกประมาณร้อยเล่ม

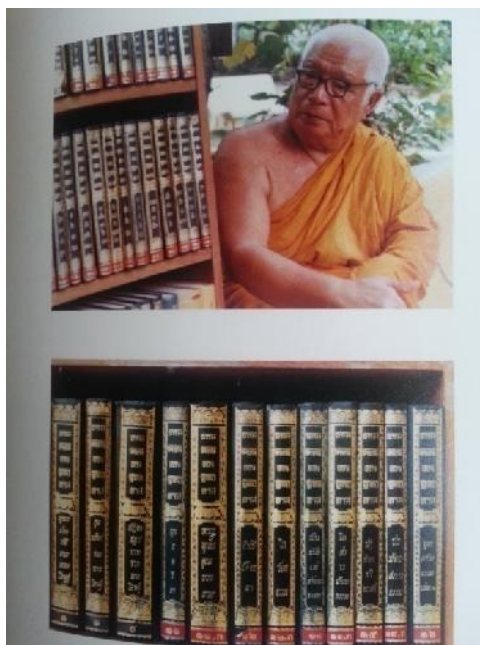

แผนภาพที่ ๒.๒ ภาพหนังสือชุดธรรมโมฆณ์^{๗๙}

๔. การปาฐกถาธรรมของท่านที่ก่อให้เกิดกระแสการวิพากษ์วิจารณ์ ทั้งในแง่วิธีการและการตีความพระพุทธศาสนาของท่าน กระตุ้นให้ผู้คนกลับมาสนใจธรรมะกันอย่างลึกซึ้งแพร่หลายมากขึ้น ครั้งสำคัญๆ ได้แก่ ปาฐกถาธรรมเรื่อง "ภูเขาแห่งวิถิปุทธธรรม" "อภิธรรมคืออะไร" "ปฏิจจนุปบาท คืออะไร" "จิตว่าง หรือ สุนฺญตา" "นิพพาน" "การทำงานคือการปฏิบัติธรรม" "การศึกษาสุนัขหางด้วน" เป็นต้น

๕. งานประพันธ์ของท่านเองเช่น "ตามรอยพระอรหันต์" "ชุมนุมเรื่องสั้น" "ชุมนุมเรื่องยาว" "ชุมนุมข้อคิดอิสระ" "บทประพันธ์ของ สิริवास" (เป็นนามปากกาที่ท่านใช้ในการเขียนกวีนิพนธ์) เป็นต้น

๖. งานแปลจากภาษาอังกฤษของท่าน เล่มสำคัญคือ "สูตรของเว่ยหลง" "คำสอนของฮวงโป" ทั้งสองเล่มเป็นพระสูตรที่สำคัญของพุทธศาสนานิกายเซ็น เป็นต้น

เกี่ยวกับงานหนังสือนี้ ท่านเคยให้สัมภาษณ์กับพระประชา ปสนนธมโม ว่า"เราได้ทำสิ่งที่มันควรจะทำ ไม่เสียค่าข้าวสุกของผู้อื่นแล้ว เชื่อว่ามันคุ้มค่า อย่างน้อยผมกล้าพูดได้อย่างหนึ่งว่าเดี๋ยวนี้ไม่มีใครในประเทศไทยบ่นได้ว่าไม่มีหนังสือธรรมะอ่านก่อนนี้ได้ยินคนพูดจกติดปากว่า ไม่มีหนังสือธรรมะจะอ่าน เรายังติดปากไม่มีหนังสือธรรมะจะอ่านตอนนี้บ่นไม่ได้อีกแล้ว"

พระธรรมโกศาจารย์ (พุทธทาสภิกขุ) ได้ละสังขารกลับคืนสู่ธรรมชาตอย่างสงบ ณ สวนโมกขพลาราม เมื่อวันที่ ๘ กรกฎาคม ๒๕๓๖ สิริรวม อายุ ๘๗ ปี นับได้ ๖๗ พรรษา คงเหลือไว้แต่

^{๗๙} อรรถศรี งามวิทยาพงศ์, อนุทินภาพ ๖๐ ปีสวนโมกข์: ประทีปธรรมแห่งสยาม, (กรุงเทพมหานคร: อัมรินทร์พริ้นติ้ง กรุ๊ป จำกัด, ๒๕๓๕), หน้า ๑๒๕.

ผลงานที่ทรงคุณค่าแทนตัวท่านให้อนุชนคนรุ่นหลังได้สืบสานปณิธานของท่าน รับมรดกความเป็น "พุทธทาส" เพื่อพุทธทาสจะได้ไม่ตายไปจากพระพุทธศาสนา ดังบทประพันธ์ของท่านที่ว่า

“พุทธทาส จักอยู่ไป ไม่มีตาย
 แม้ร่างกาย จะดับไป ไม่ฟังเสียง
 ร่างกายเป็น ร่างกายไป ไม่ล่าเอียง
 นั้นเป็นเพียง สิ่งเปลี่ยน ไปในเวลา
 พุทธทาส คงอยู่ไป ไม่มีตาย
 ถึงดีร้าย ก็จะไม่อยู่ คู่ศาสนา
 สมกับมอบ ภายใจ รับใช้มา
 ตามบัญญัติ องค์กรพุทธ ไม่หยุดเลย
 พุทธทาส ยังอยู่ไป ไม่มีตาย
 อยู่รับใช้ เพื่อนมนุษย์ไม่หยุดเฉย
 ด้วยธรรมโฆษณ์ ตามที่วาง ไว้อย่างเคย
 โอ้เพื่อนเอ๋ย มองเห็นไหม อะไรตายๆ
 แม้อันตาย ภายหลัง ไปหมดแล้ว
 แต่เสียงสั่ง ยังแจ้ว แว่วหูสหาย
 ว่าเคยพลอดกันอย่างไรไม่เสื่อมคลาย
 ก็เหมือนฉัน ไม่ตาย กายธรรมยัง
 ทำกับฉัน อย่างกะฉัน นั้นไม่ตาย
 ยังอยู่กับ ท่านทั้งหลาย อย่างหนหลัง
 มีอะไรมา เชื้อได้ ให้กันฟัง
 เหมือนฉันนั่ง ร่วมด้วย ช่วยชี้แจง
 ทำกับฉัน อย่างกะฉัน ไม่ตายเกิด
 ย่อมจะเกิด ผลสนอง หลายแขนง
 ทุกวันนัด สนทนา อย่าเลิกแล้ง
 ทำให้แจ่ม ที่สุดได้ เลิกตายกันๆ
 พุทธทาส อินทปัญญา^{๕๐}

๒.๔.๕ ที่มาของชื่อ "พุทธทาส"

พระธรรมโกศาจารย์ (พุทธทาสภิกขุ) เล่าว่า เราเกิดความรู้สึกที่จะรับใช้พระพุทธศาสนา ขึ้นมา โดยเริ่มที่เราเข้าใจพระพุทธเจ้า และเริ่มเข้าใจพุทธศาสนาว่า เป็นสิ่งที่มีประโยชน์สูงสุดสำหรับ มนุษย์ แต่แล้วมันก็ไม่ค่อยจะรับรู้จักกัน ฉะนั้น จึงอุทิศตั้งจิตว่าเราจะทำงานเผยแผ่พระพุทธศาสนา อย่างกับว่ารับใช้พระองค์ให้สมกับหน้าที่ของพระสาวก ที่นี้ทุกเย็น ไม่ว่าวัดไหนเขาก็สวดทำวัตร เย็น ในบททำวัตรเย็นมันก็มีคำชัดเลยว่า ข้าพเจ้าเป็นทาสของพระพุทธเจ้า พระพุทธเจ้าเป็นนายมี

^{๕๐} ธรรมทานมูลนิธิ, ประวัติพระธรรมโกศาจารย์ (พุทธทาสภิกขุ), วารสารพุทธศาสนา, ปีที่ ๖๗ เล่ม ๒, พ.ศ.๒๕๔๒, [ออนไลน์], แหล่งที่มา: <http://www.buddhadasa.com> [๓ ม.ค.๒๕๕๙].

อิสระเหนือข้าพเจ้า ข้าพเจ้ามอบกายถวายชีวิตนี้แด่พระพุทธเจ้า มันก็ยังเข้ารูปกันกับเราที่ตั้งใจอยู่ ว่า จะรับใช้พระพุทธเจ้าในฐานะที่เป็นทาส จึงสมกับที่เรียก ตัวเองว่า "พุทธทาส"

นี่คือความหมายของคำว่า "พุทธทาส" เกิดขึ้นจากความรู้สึกว่าไม่มีอะไรดีกว่าชีวิตของเรา จะอยู่ต่อไปอีกก็ปีก็ตามใจ ถ้าจะใช้ให้เป็นประโยชน์ที่สุด และสูงสุดก็ควรจะทำงานนี้ คือ รับใช้พระพุทธเจ้า ด้วยการทำให้พระพุทธศาสนาแพร่หลายไป มีประโยชน์แก่ทุกคนในโลกก็แล้วกัน แล้วอาตมายังคิดด้วยความรู้สึกบริสุทธิ์ใจว่า พุทธบริษัททุกคนเป็นพุทธทาสอยู่แล้วในตัว ไม่ใช่แต่เรา แต่เขาทำงานอย่างพุทธทาสอยู่แล้วทุกคน ช่วยรักษา บำรุงเผยแผ่พระพุทธศาสนา ฉะนั้น เราก็ก็นึกตัวไม่อวดดี ไม่จองหองพองพองว่า เป็นพุทธทาส แต่เราคนเดียวเท่านั้น^{๕๑}

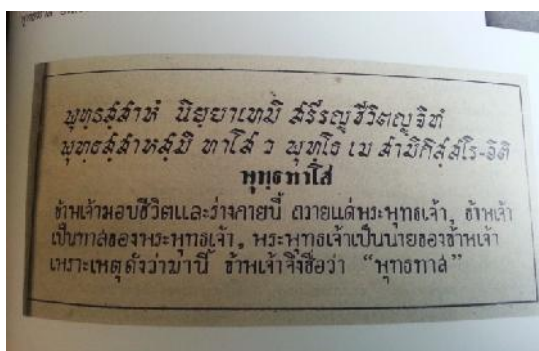

แผนภาพที่ ๒.๓ ป้ายแสดงที่มาของชื่อพุทธทาส

๒.๔.๖ สรุปแนวคิดเรื่องสันติภาพผ่านหนังสือ “สันติภาพของโลก”

ผู้วิจัยได้ศึกษาหนังสือที่รวบรวมคำบรรยายของพระธรรมโกศาจารย์ (พุทธทาสภิกขุ) เรื่อง “สันติภาพของโลก”^{๕๒} ท่านได้แสดงทัศนะเรื่องสันติภาพไว้อย่างกว้างขวาง ผู้วิจัยรวบรวมและนำมาสรุปได้ ดังนี้

“มีความสำคัญอยู่ในตัวมันเอง คือจำเป็นสำหรับชีวิตทุกชนิด ไม่ว่าชีวิตระดับไหน ล้วนแต่ต้องการสันติภาพ ทั้งสันติภาพส่วนบุคคล สันติภาพของสังคม ของหมู่คณะเมื่อมีสันติภาพหมู่คณะแล้วก็จะอยู่กันอย่างมีความสุข เป็นสันติภาพของทั้งหมด คือของทั้งโลก”

“เมื่อแต่ละคนมีสันติภาพ หมู่คณะมีสันติภาพ คณะทุกคณะมีสันติภาพ โลกทั้งโลกมีสันติภาพ มันเนื่องกันอยู่อย่างนี้”

“ถ้าไม่มีสันติภาพ สิ่งมีชีวิตก็เดือดร้อน อยู่ไม่ได้”

“สันติภาพ ตามปรกติไม่มีอะไรบงกชความสงบสุขจะเรียกว่าสันติสุขก็ได้ มันเป็นภาวะของสิ่งที่มีชื่ออย่างนั้น”

^{๕๑} ธรรมปราโมทย์, ตามรอยชีวิตพุทธทาสภิกขุ, (กรุงเทพมหานคร: ธรรมสภาบันสื่อธรรม, ๒๕๕๒), หน้า ๕๒.

^{๕๒} พุทธทาสภิกขุ, สันติภาพของโลก, (โรงพิมพ์ธรรมทานมูลนิธิ: ไชยา สุราษฎร์ธานี, ๒๕๓๑), หน้า ๒-๑๓.

“สันติภาพ คือภาวะแห่งความมีสันติ หรือมีความสุข เรียกว่าสันติภาวะ หรือสันติภาพ”

“ทำไมจะต้องพูดเรื่องสันติภาพ เพราะโลกกำลังไร้สันติภาพมากยิ่งขึ้นทุกที มิใช่ยิ่งเจริญแล้วยังมีสันติภาพ แต่กลายเป็นว่า ยิ่งเจริญแล้วยิ่งวุ่นวาย”

“เพราะเหตุว่าโลกไม่มีสันติภาพยิ่งขึ้น เราจึงทนไม่ได้ เพราะเราเป็นพุทธบริษัท เป็นสาวกของพระพุทธเจ้า จึงมีหน้าที่ที่จะปรึกษาหารือ จึงต้องมาปรึกษาหารือกัน”

“พระพุทธเจ้าทรงเป็นผู้รู้ ผู้ตื่น ผู้เบิกบาน ผู้รู้ก็รู้เรื่องสันติภาพโดยเฉพาะอย่างยิ่งเรื่องความทุกข์”

“เราเป็นสาวกของพระพุทธเจ้า ต้องเป็นผู้รู้ ผู้ตื่น ผู้เบิกบาน”

“ปัญหาใหม่ของมนุษย์ คือ เรื่องไม่มีสันติภาพ เป็น วิกฤตการณ์ดังนั้น เราจึงต้องรู้เรื่องของสันติภาพและสิ่งตรงกันข้าม ว่า วิกฤตการณ์มันมีอยู่อย่างไร มันเกิดมาเพราะเหตุไร เราจะมีความสำเร็จในการมีสันติภาพได้อย่างไร ตื่นจากความไม่รู้ ตื่นเสียจากความผิดพลาด จนละความผิดพลาดได้ มีแต่ความถูกต้อง มาเป็นผู้เบิกบานตามอย่างพระพุทธเจ้า”

“ช่วยกันสร้างสันติภาพออกไปจากจิตใจของมนุษย์ โดยมีจิตใจของมนุษย์นี้เป็นรากฐานของสันติภาพ”

“เราทุกคนควรพูดเรื่องสันติภาพ”

“ความก้าวหน้า เป็นเหตุให้เกิดความขัดแย้งอย่างยิ่ง”

“ปัญหาทางเศรษฐกิจ กำลังทำให้โลกปั่นป่วนวุ่นเร ไม่มีใครจะหาความสงบสุขได้ ใช้เศรษฐกิจเป็นเครื่องมือบีบคั้นหรือทำลาย หรือกลืนประเทศอื่นที่สู้ไม่ได้ มันก็มีแต่เรื่องทำสงคราม

“การพูด คือ เป็นเรื่องหาหนทางวิธีที่จะเอาเปรียบ หรือเอาชนะอยู่ตลอดเวลา อยู่กันด้วยความหลอกลวง ปากพูดจาอย่างมิตรไมตรี เจริญสัมพันธไมตรี ในใจมีแผนการลึกลับวางแผนเอาประโยชน์ของผู้อื่นตลอดเวลา”

“ครูอาจารย์ ควรเป็นผู้ที่พูดคุยทำความเข้าใจเรื่องนี้ แนะนำสั่งสอนลูกศิษย์ลูกหา”

“พุทธบริษัทแท้ ต้องสนใจ รู้จักสันติภาพ”

“ความเห็นแก่ตัว ทำให้เกิดกิเลสครบทุกอย่าง”

“เกิดโลภะ อยากได้ด้วยความโง่เขลาในสิ่งที่มีควรจะได้”

“เกิดโทสะ โกรธเคืองขัดแค้นอย่างโง่เขลาในสิ่งที่ไม่จำเป็นต้องไปโกรธแค้นให้เสียเวลา”

“เกิดโมหะ หลงใหลในสิ่งที่ยังไม่จำเป็นต้องไปโกรธไปแค้นให้เสียเวลา”

“โลกทั้งโลกมันมีกิเลส ถ้าช่วยกันให้มีกิเลสน้อย สันติภาพก็จะรักษาไว้ได้”

“สัจธรรมคือความจริงของธรรมชาติ เป็นหน้าที่ของทุกคนที่ต้องรู้จักและช่วยกันรักษาไว้ รู้จักสัจธรรม คือ กฎเกณฑ์อันเฉียบขาดของธรรมชาติปฏิบัติและช่วยกันรักษาไว้ให้ถูกต้องคือ อยู่ในทางที่จะไม่เกิดทุกข์แก่มนุษย์นั่นเอง”

“พุทธบริษัท ก็ต้องรู้จักและสนใจในเรื่องสันติภาพอันเป็นความมุ่งหมายอย่างยิ่งของพระพุทธเจ้าหรือของพระพุทธานุชา”

๒.๔.๗ แนวคิดเรื่องการเผยแพร่ธรรมของพระธรรมโกศาจารย์ (พุทธทาสภิกขุ)

(๑) ผลงานหนังสือ-เสียงธรรม

พระธรรมโกศาจารย์ (พุทธทาสภิกขุ) ภิกขุ น่าจะเป็นพระสงฆ์รูปเดียวในประเทศไทยและในโลก ที่มีการบรรยายธรรมะ เทศนาธรรมในวาระต่างๆ ที่สวนโมกขพลาราม เป็นจำนวนมากที่สุด ตลอดช่วงอายุของท่าน ที่ได้เผยแพร่ธรรมเพื่อสืบต่อพระพุทธศาสนา ท่านอุทิศตัวรับใช้พระพุทธเจ้าตั้งชื่อ "พุทธทาส" มีบุคคลและหน่วยงานนำธรรมบรรยายของท่านมาถอดเป็นเทปเสียงและจัดพิมพ์เป็นหนังสือหนังสือที่จัดพิมพ์จากการรวบรวมการเทศนาธรรมจากการบรรยายธรรมประจำทุกวันเสาร์ การบรรยายธรรมแก่หน่วยงานต่างๆ และการบรรยายธรรมในวันสำคัญทางพระพุทธศาสนา เช่น วันวิสาขบูชา วันมาฆบูชา วันออกพรรษา เป็นต้น เพื่อเป็นประโยชน์สำหรับผู้ที่จะเริ่มศึกษาของท่าน และผู้ที่จะศึกษาเพิ่มเติมข้อธรรมะของพระพุทธองค์ผ่านงานของพระธรรมโกศาจารย์ (พุทธทาสภิกขุ) ดังนั้น ผู้วิจัยจึงได้พยายามรวบรวมผลงานอันทรงคุณค่าแก่พระพุทธศาสนาของท่านพุทธทาส ไว้เป็น ๓ กลุ่มใหญ่ ๆ ดังต่อไปนี้

๑) หนังสือชุด "ธรรมโฆษณ์ของพุทธทาส" เท่าที่ได้จัดพิมพ์ขึ้นไว้ในพระพุทธศาสนา เรียงตามลำดับ^{๘๓}



^{๘๓} ธรรมทานมูลนิธิ, ประวัติพระธรรมโกศาจารย์ (พุทธทาสภิกขุ), วารสารพุทธศาสนา, ปีที่ ๖๗ เล่ม ๒, พ.ศ.๒๕๔๒, [ออนไลน์], แหล่งที่มา: <http://www.buddhadasa.com> [๓ ม.ค.๒๕๕๙].



แผนภาพที่ ๒.๔ แสดงภาพหนังสือชุดธรรมโฆษณบางส่วน และหนังสือที่จัดพิมพ์จากการถอดเทปการบรรยายธรรมของพระธรรมโกศาจารย์ (พุทธทาสภิกขุ)

หนังสือชุด ธรรมโฆษณของพุทธทาส		
เล่มที่ ๑-๑๘	เล่มที่ ๑๙-๓๖	เล่มที่ ๓๗-๕๑
๑. พุทธประวัติจากพระโอษฐ์ ๒. อิททัปปัจจตา ๓. สันตัสเสตัพพธรรม ๔. ธรรมบรรยายสำหรับมหาวิทยาลัย เล่ม ๑ ๕. พุทธจริยธรรม ๖. ชุมทรัพย์จากพระโอษฐ์ ๗. ไอสารัตถ์พพธรรม ๘. พุทธจริยา ๙. ตูลากาวิกกรรม เล่ม ๑ ๑๐. มหิตลธรรม ๑๑. บรมธรรม ภาคต้น ๑๒. บรมธรรม ภาคปลาย ๑๓. อานาปานสติภาวนา ๑๔. ธรรมปาฏิโมกข์ เล่ม ๑ ๑๕. สุธัญญาปริทรรณ เล่ม ๑ ๑๖. ค่ายธรรมบุตร ๑๗. ฆราวาสธรรม ๑๘. ปรมัตถสภาวธรรม	๑๙. ปฏิปทาปริทรรณ ๒๐. ธรรมบรรยายระยะกับมหาวิทยาลัย เล่ม ๒ ๒๑. สุธัญญาปริทรรณ เล่ม ๒ ๒๒. เตกัจฉกกรรม ๒๓. โมกขธรรมประยุกต์ ๒๔. ศาตทกาลิกเทศนา ๒๕. ศิลธรรม กับ มนุษย์โลก ๒๖. อริยศีลธรรม ๒๗. การกลับมาแห่งศีลธรรม ๒๘. ธรรมสังฆสงเคราะห์ ๒๙. ปฏิจจสมุปปาทจากพระโอษฐ์ ๓๐. ธรรมะกับการเมือง ๓๑. เยวชนกับศีลธรรม ๓๒. เมื่อธรรมครองโลก ๓๓. ไกวัลยธรรม ๓๔. อาสาฬหบูชาเทศนา เล่ม ๑ ๓๕. มาฆบูชาเทศนา เล่ม ๑ ๓๖. พระพุทธคุณบรรยาย	๓๗. วิสาขบูชาเทศนา เล่ม ๑ ๓๘. ชุมนมล้ออายุ เล่ม ๑ ๓๙. ธรรมบรรยายต่อทางสุนัษ ๔๐. เทคนิคการมีธรรมะ ๔๑. อะไรคืออะไร ? ๔๒. ใครก็ใคร ? ๔๓. อริยสังจากพระโอษฐ์ ๔๔. ราชภักฎาวาท ๔๕. กขกกา ของการศึกษาพระพุทธศาสนา ๔๖. ธรรมะเล่มน้อย ๔๗. ใจความแห่งคริสต์ธรรมเท่าที่พุทธบริษัทควรทราบ ๔๘. ธรรมปาฏิโมกข์ เล่ม ๒ ๔๙. หัวข้อธรรมในคาคกลอน และบทประพันธ์ ของ "สิริยवास" ๕๐. ฟ้ำสาธระหว่าง ๕๐ ปีที่มีสวนโมกข์ ตอน ๑ ๕๑. ฟ้ำสาธระหว่าง ๕๐ ปีที่มีสวนโมกข์ ตอน ๒

ตารางที่ ๒.๑ แสดงรายชื่อหนังสือหนังสือชุด "ธรรมโฆษณของพุทธทาส" เรียงตามลำดับ^{๘๔}

^{๘๔} ธรรมทานมูลนิธิ, ประวัติพระธรรมโกศาจารย์ (พุทธทาสภิกขุ), วารสารพุทธศาสนา, ปีที่ ๖๗ เล่ม ๒, พ.ศ.๒๕๔๒, [ออนไลน์], แหล่งที่มา: <http://www.buddhadasa.com> [๓ ม.ค.๒๕๕๙].

๒) หนังสือจัดพิมพ์จากการบรรยายธรรมของพระธรรมโกศาจารย์ (พุทธทาสภิกขุ) ทุกวันเสาร์ ในวาระหรือเทศกาลต่างๆ และในสวนที่ผู้อื่นรวบรวมจัดทำเกี่ยวข้องกับท่านกว่า ๓๐๐ เรื่อง ^{๘๕}ได้แก่

รวมหนังสือจากการบรรยายธรรมของพระธรรมโกศาจารย์ (พุทธทาสภิกขุ)	
๑. แก่นพุทธศาสนา (ฉบับสมบูรณ์)	๓๑. ความมีจิตปกติ คือ ยาวพิเศษ
๒. กชกกา ของการศึกษาพุทธศาสนา	๓๒. ความลับของชีวิต
๓. กฎแห่งกรรมตามหลักแห่งพระพุทธศาสนา	๓๓. ความว่าง จิตว่าง
๔. กรรมเหนือกรรม	๓๔. ความถูกต้องของการศึกษา
๕. กระแสชีวิต	๓๕. ความวิเวก
๖. การกลับมาแห่งศีลธรรม	๓๖. ความสุขในการทำงาน การทำงานทุกชนิดด้วยจิตว่าง
๗. การฝึกจิต การพัฒนาจิตเพื่อจะละกิเลส และตัวกู	๓๗. ความสุขสามระดับ
๘. การดำรงชีวิตที่ถูกต้อง	๓๘. ความหมดทุกข์
๙. การดูนพุทธประวัติสำหรับยุวชน ภาคประสูติ	๓๙. ความหลุดพ้น
๑๐. การดูนพุทธประวัติสำหรับยุวชน ภาคตรัสรู้	๔๐. ความหมายและคุณค่าของคำว่า "ล้ออายุ"
๑๑. การดูนพุทธประวัติสำหรับยุวชน ภาคประกาศธรรม	๔๑. ค่ายธรรมบุตร
๑๒. การดูนพุทธประวัติสำหรับยุวชน ภาคปรินิพพาน	๔๒. กุศของชีวิต
๑๓. การทำวิปัสสนา	๔๓. คุณค่าของชีวิต ส่วนประกอบและโครงสร้างของชีวิต
๑๔. การทำสมาธิวิปัสสนา	๔๔. คุณพระช่วย
๑๕. การบวชอยู่ที่บ้าน ระบบการใช้ชีวิตที่สมบูรณ์แบบ	๔๕. คุณพระไม่ตาย
๑๖. การบวชอยู่ที่บ้าน หลักและวิธีปฏิบัติเพื่อการ	๔๖. คู่มือการศึกษาพระพุทธรูปศาสนา
ประพฤติพรหมจรรย์	๔๗. คู่มือที่จำเป็นในการศึกษาและปฏิบัติธรรม
๑๗. การปรุงเป็นทุกอย่างยิ่ง	๔๘. คู่มือมนุษย์
๑๘. การมีอายุครบรอบปี...เป็นเช่นนั้นเอง	๔๙. ใครคือใคร ?
๑๙. การศึกษาคืออะไร	๕๐. ฆราวาสคืออะไร
๒๐. การให้ทานที่ไม่ต้องเสียเงิน แล้วยังได้นิพพาน	๕๑. ฆราวาสธรรม
๒๑. การให้ทาน วิธีแก้ไขในการสูญเสียอย่างถูกต้อง	๕๒. จิตภาวนา เพื่อการพัฒนาจิต
๒๒. การอยู่เหนือกรรม	๕๓. จุดหมายของการบวช
๒๓. กิเลสพุงฉา ปัญญาเฉลย	๕๔. ใจความแห่งศีลธรรมเท่าที่พุทธบริษัทควรทราบ
๒๔. แก่นของความว่าง	๕๕. ชาตกาล ๑๐๐ ปี ประวัติชีวิต การงาน หลักธรรม
๒๕. ไกวัลยธรรม	พุทธทาสภิกขุ
๒๖. ของวิเศษในพระไตรปิฎก	๕๖. ชีวิตคือขั้น ๕
๒๗. ขั้น ๕ ที่ตั้งแห่งความเห็นแก่ตัว	๕๗. ชีวิตคือการต่อสู้
๒๘. ขุมทรัพย์จากพระโอษฐ์	๕๘. ชีวิตเยือกเย็น
๒๙. เขียนมา ตอบไป	
๓๐. คริสตธรรม พุทธธรรม	

^{๘๕} ธรรมทานมูลนิธิ, ประวัติพระธรรมโกศาจารย์ (พุทธทาสภิกขุ), วารสารพุทธศาสนา, ปีที่ ๖๗ เล่ม ๒, พ.ศ.๒๕๔๒, [ออนไลน์], แหล่งที่มา: <http://www.buddhadasa.com> [๓ ม.ค.๒๕๕๙].

รวมหนังสือจากการบรรยายธรรมของพระธรรมโกศาจารย์ (พุทธทาสภิกขุ)

<p>๕๙. ชุมนุมข้อคิดอิสระ ของพุทธทาสภิกขุ</p> <p>๖๐. ชุมนุมปาฐกถาธรรม ชุดพุทธธรรม</p> <p>๖๑. ชุมนุมเรื่องสั้น พุทธทาสภิกขุ</p> <p>๖๒. ชุมนุมล้ออายุ เล่ม ๑</p> <p>๖๓. ชุมนุมหัวข้อธรรมในคำกลอนของท่านพุทธทาสภิกขุ และบทประพันธ์ของ "สิริยาวาส"</p> <p>๖๔. เช่นนั่นเอง</p> <p>๖๕. ดับไม่เหลือ ธรรมะเตือนใจเนื่องในงานศพ</p> <p>๖๖. ตัวกู - ของกู "I" and "MINE"</p> <p>๖๗. ตามรอยพระยุคลบาท ด้วยทศพิธราชธรรม</p> <p>๖๘. ตามรอยพระอรหันต์</p> <p>๖๙. ตายก่อนตาย</p> <p>๗๐. ตำราดูพระและวินัยของพระภิกษุ</p> <p>๗๑. ตุลาการิกธรรม เล่ม ๑</p> <p>๗๒. ตุลาการิกธรรม เล่ม ๓</p> <p>๗๓. เตกกิจฉกธรรม</p> <p>๗๔. มรรคมืองค์ ๘ ทางสายเดียวที่ทุกคนต้องเดิน</p> <p>๗๕. ทานทำอะไรจึงจะได้บุญมาก</p> <p>๗๖. เทคนิคการแสดงธรรม ๕ ดี สู่ความเป็นมนุษย์ที่สมบูรณ์</p> <p>๗๗. เทคนิคของการมีธรรมะ (ศีลธรรมกลับมา)</p> <p>๗๘. ธรรมบรรยาย ระดับมหาวิทยาลัย</p> <p>๗๙. ธรรมบรรยาย ระดับมหาวิทยาลัย เล่ม ๒</p> <p>๘๐. ธรรมบรรยายต่อทางสุนัข</p> <p>๘๑. ธรรมปาฏิโมกข์ เล่ม ๑</p> <p>๘๒. ธรรมปาฏิโมกข์ เล่ม ๒</p> <p>๘๓. ธรรมะเป็นคู่ชีวิต</p> <p>๘๔. ธรรมะสำหรับผู้สูงอายุ</p> <p>๘๕. ธรรมศาสตร์ เล่ม ๑</p> <p>๘๖. ธรรมสังฆสงเคราะห์</p> <p>๘๗. ธรรมสังฆะ</p> <p>๘๘. ธรรมโอสถ</p> <p>๘๙. ธรรมะ ๒๔ เหลี่ยม</p> <p>๙๐. ธรรมะกับการเมือง</p> <p>๙๑. ธรรมะกับสัญชาติญาณ</p> <p>๙๒. ธรรมะกับสุขภาพ ความมีสุขภาพอนามัยทางจิตที่ดี</p> <p>๙๓. ธรรมะคือเรื่องของธรรมชาติ</p> <p>๙๔. ธรรมะคุ้มครองโลก</p>	<p>๙๕. ธรรมะคู่ชีวิต</p> <p>๙๖. ธรรมะคู่ชีวิตกันนินรันดร</p> <p>๙๗. ธรรมะในฐานะวิทยาศาสตร์</p> <p>๙๘. ธรรมะลานอโศก</p> <p>๙๙. ธรรมะเล่มน้อย</p> <p>๑๐๐. ธรรมะสำหรับคนเกลียดวัด</p> <p>๑๐๑. ธรรมะสำหรับสังคม</p> <p>๑๐๒. ธรรมานุภาพ</p> <p>๑๐๓. อัมมิกสังคมนิยมของพุทธทาสภิกขุ</p> <p>๑๐๓. นวกาณูสรณ์ เล่ม ๑</p> <p>๑๐๔. นิพพาน</p> <p>๑๐๕. แนวการปฏิบัติธรรมในสวนโมกข์</p> <p>๑๐๖. บรมธรรม ภาคต้น</p> <p>๑๐๗. บรมธรรม ภาคปลาย</p> <p>๑๐๘. บุตร...ที่ประเสริฐที่สุด</p> <p>๑๐๙. ปฏิจสงมุปบาทจากพระโอรส</p> <p>๑๑๐. ปฏิปทาปริทรรศน์</p> <p>๑๑๑. ปณิธาน ๓ ประการของพุทธทาสภิกขุ</p> <p>๑๑๒. ปรมัตถสภาพธรรม</p> <p>๑๑๓. ปาฏิหาริย์ที่ดับทุกข์ได้</p> <p>๑๑๔. พบชีวิตจริง</p> <p>๑๑๕. พบพระธรรม</p> <p>๑๑๖. พระไตรลักษณ์</p> <p>๑๑๗. พระธรรมคติ</p> <p>๑๑๘. พระพุทธคุณบรรยาย</p> <p>๑๑๙. พระคุณแม่ คือ สันติภาพของโลก</p> <p>๑๒๐. พระพุทธศาสนา</p> <p>๑๒๑. พ่อแม่สมบูรณ์แบบ บุตรที่ประเสริฐที่สุด</p> <p>๑๒๒. พัสสิกไตรเทศนา</p> <p>๑๒๓. พื้นฐานชีวิต</p> <p>๑๒๔. พุทธจริยา</p> <p>๑๒๕. พุทธทาส หัวใจนิพพาน เทศนาชุดสุดท้ายของพุทธทาส</p> <p>๑๒๖. พุทธทาสกับสวนโมกข์ ประวัติการทำงานของท่านพุทธทาส</p> <p>๑๒๗. พุทธทาสตอบปัญหา</p> <p>๑๒๘. พุทธทาสธรรม เล่มที่ ๑ การพระศาสนา</p> <p>๑๒๙. พุทธทาสธรรม เล่มที่ ๒ การพระศาสนา ๒</p> <p>๑๓๐. พุทธทาสธรรม เล่มที่ ๓ ฟาสางทางคณะสงฆ์</p>
--	---

รวมหนังสือจากการบรรยายธรรมของพระธรรมโกศาจารย์ (พุทธทาสภิกขุ)	
๑๓๑. พุทธทาสธรรม เล่มที่๔ ศาสนากับสังคม	๑๖๓. มาร - นิเวศน์
๑๓๒. พุทธทาสธรรม เล่มที่๕ ปัญหาของมนุษย์	๑๖๔. เมื่อธรรมครองโลก
๑๓๓. พุทธทาสธรรม เล่มที่๖ การศึกษากับศีลธรรม	๑๖๕. แม่ที่ท่านรู้จัก
๑๓๔. พุทธทาสธรรม เล่มที่๗ เยาวชนกับความรอดของสังคม	๑๖๖. โหมกขธรรมประยุกต์
๑๓๕. พุทธทาสธรรม เล่มที่ ๘ คู่มือพุทธบริษัท	๑๖๗. ยาระงับสรรพโรค
๑๓๖. พุทธทาสธรรม เล่มที่๙ ความมั่นคงของสังคมโลก	๑๖๘. เยาวชนกับศีลธรรม
๑๓๗. พุทธทาสธรรม เล่มที่๑๐ เศรษฐศาสตร์พุทธศาสนา	๑๖๙. โรงเรียนที่ท่านยังไม่รู้จัก
๑๓๘. พุทธทาสธรรม เล่มที่ ๑๑ ความสุข	๑๗๐. ราชนิกโฆวาท
๑๓๙. พุทธทาสธรรม เล่มที่๑๒ ความทุกข์	๑๗๑. เล่าไว้เมื่อวัยสนหย่า
๑๔๐. พุทธทาสธรรม เล่มที่๑๓ ความตาย	๑๗๒. โลกมีสันติได้
๑๔๑. พุทธทาสธรรม เล่มที่ ๑๔ สิ่งที่เป็นคู่ชีวิต	๑๗๓. โลกอาจรอดได้ เพราะกตัญญูทุกเวที
๑๔๒. พุทธทาสธรรม เล่มที่๑๕ การทำงาน	๑๗๔. วิธีแห่งการเข้าถึงพุทธธรรม
๑๔๓. พุทธทาสธรรม เล่มที่๑๖ สุขภาพทางจิตวิญญาณ	๑๗๕. วิธีแห่งการบรรเทาทุกข์
๑๔๔. พุทธทาสธรรม เล่มที่๑๗ ปล่อยวาง	๑๗๖. วิธีแห่งชีวิต
๑๔๕. พุทธทาสสอนธรรม	๑๗๗. วิธีชนะความตาย
๑๔๖. พุทธธรรมประยุกต์	๑๗๘. วิธีปฏิบัติธรรมทางลัด
๑๔๗. พุทธประวัติจากพระโอษฐ์	๑๗๙. วิธีระดับดับทุกข์
๑๔๘. พุทธศาสนาคืออะไร	๑๘๐. วิปัสสนาในการทำงาน
๑๔๙. พุทธจริยธรรม	๑๘๑. วิปัสสนาลัดสั้น
๑๕๐. โฟธิปักขียประยุกต์	๑๘๒. วิปัสสนาแบบลัดสั้นสำหรับประชาชนทั่วไป
๑๕๑. ฟ้ำสางทางธรรม	๑๘๓. เวลา ที่มีอิทธิพลให้อายุสั้น อายุยืน
๑๕๒. ฟ้ำสางระหว่าง ๕๐ ปี ที่มีสวนโมกข์ ตอน ๒	๑๘๔. ศาตรทกาลิกเทศนา เล่ม ๑
๑๕๓. ฟ้ำสางระหว่าง ๕๐ ปี ที่มีสวนโมกข์ ตอน ๒	๑๘๕. ศาสนาคืออะไร
๑๕๔. ภาษาคน ภาษาธรรม(เรามากินเวลาที่เหลือ)	๑๘๖. ศาสนาสำหรับปัญญาชน
๑๕๕. ภาษาคน ภาษาธรรม	๑๘๗. ศิลปะ และสุนทรียภาพทางจิตวิญญาณ
๑๕๖. ภาษาคน ภาษาธรรม เรา "กิน" เวลาเกิด	๑๘๘. ศิลปะครองชีวิต
๑๕๔. ภิกขุณี	๑๘๙. ศิลปะสำหรับการมีชีวิตอยู่ในโลก
๑๕๕. ภูเขาแห่งวิถีพุทธธรรม	๑๙๐. ศิลปะแห่งการใช้ สติ ในทุกกรณี
๑๕๖. มนุษย์ศูนัย	๑๙๑. ศิลธรรม กับ มนุษย์โลก
๑๕๗. มนุสสธรรม	๑๙๒. สมถวิปัสสนาแห่งยุคปรมาณู
๑๕๘. มรดกที่ขอฟากไว้	๑๙๓. สรรนิพนธ์พุทธทาสภิกขุว่าด้วย เต่า
๑๕๙. มรดกธรรม	๑๙๔. สรรนิพนธ์พุทธทาสภิกขุว่าด้วยสตรี ในฐานะมารดาโลก
๑๖๐. มหิตลธรรม	๑๙๕. สันติภาพของโลก
๑๖๑. มองโลก มองชีวิต	๑๙๖. สันตัสเสตัพพธรรม
๑๖๒. มาเป็นพุทธทาสกันเถิด	๑๙๗. สันตัญญิกธรรม
	๑๙๘. สัมมัตตานุภาพ
	๑๙๙. สัมมาทิฐิ
	๒๐๐. สาสน์สมเด็จฯ กับพุทธทาส และดุลยพากย์ สุวมันต์

รวมหนังสือจากการบรรยายธรรมของพระธรรมโกศาจารย์ (พุทธทาสภิกขุ)	
๒๐๑. สืบสานปณิธานพุทธทาส เล่ม ๒	๒๓๕.๑๐๐ ปีพุทธทาส เล่ม ๑ ชีวิตและการทำงาน
๒๐๒. สื่อมวลชนบนวิถีศีลธรรม ตามทัศนะของพุทธทาส	๒๓๖.๑๐๐ ปีพุทธทาส เล่ม ๒ สืบสานปณิธานพุทธทาส
๒๐๓. สุขภาพอนามัยทางจิต	๒๓๗.๑๐๐ ปีพุทธทาส เล่ม ๓ พุทธธรรม พุทธทาส
๒๐๔. สุขุมหัตถ์จรรยาจากลมหายใจ	๒๓๘. รายชื่อหนังสือทั้งหมด
๒๐๕. สุขแท้เมื่อสิ้นสุดแห่งความสุข	๒๔๒. การทำบุญสามแบบ
๒๐๖. สุธัญญา หัวใจแห่งพุทธศาสนา	๒๔๓. ธรรมะ ๔ เกลอปุทธวิธีชนะความทุกข์
๒๐๗. สุธัญญาปริทรรศน์ เล่ม ๑	๒๔๔. ดับไม่เหลือ และ ตายเสร็จสิ้นแล้วในตัวแต่หัวที่
๒๐๘. สุธัญญาปริทรรศน์ เล่ม ๒	๒๔๕. อนุทินภาพ ๖๐ ปี สวนโมกข์
๒๐๙. แสงธรรมในดวงตา	๒๔๖. สัจจสาร จาก สวนโมกข์
๒๑๐. หนทางอันประเสริฐ สำหรับดำเนินชีวิต	๒๔๗. สัมมาทิฎฐิช่วยโลกได้อย่างไร
๒๑๑. หลักและวิธีปฏิบัติเกี่ยวกับ ทานศีล สมาธิ	๒๔๘. สิ่งที่พระพุทธเจ้าทรงนำมาสอน
๒๑๒. หลุดพ้นเสียจากความหลุดพ้น	๒๔๙. รักผู้อื่นแก้ปัญหาได้หมดทุกเรื่อง
๒๑๓. หัวใจธรรมในคำกลอน	๒๕๐. พระพุทธศาสนาช่วยเราได้อย่างไร
๒๑๔. หัวใจของธรรมะ	๒๕๑. ศิลปะการดำเนินชีวิต
๒๑๕. หัวใจนิพพาน เทศนาชุดสุดท้ายของพุทธทาส	๒๕๒. การหมดความเห็นแก่ตัวคือหมดทุกข์
๒๑๖. เห็นธรรมชาติ	๒๕๓. การศึกษาและการรับปริญญาในพระพุทธศาสนา
๒๑๗. เห็นอภิปรัชญา ใครเป็นเจ้าโลก เห็นโลกเหนือทุกข์	๒๕๔. ศิลปะแห่งการทำงาน
๒๑๘. อติมมยตาประทีป	๒๕๕. ความสุขนิรันดร์
๒๑๙. อติมมยตาปริทัศน์	๒๕๖. เรื่องเกี่ยวกับปาฏิหาริย์ (ชุดลอยปทุม อันดับ ๙๓)
๒๒๐. อติมมยตาสำหรับชาวบ้าน	๒๕๗. ฎีกาพุทธบริษัท
๒๒๑. อภิปรัชญาคืออะไร	๒๕๘. บรรลุถึงจุดหมายสูงสุดของชีวิต ด้วยปริศนาธรรมคำกลอน
๒๒๒. อริยศีลธรรม	๒๕๙. ตามรอยชีวิตพุทธทาสภิกขุ
๒๒๓. อริยศีลธรรม ๑ ศีลธรรม	๒๖๐. ฟังทางทางสุภาวิตที่ข้าพเจ้าชอบ
๒๒๔. อริยศีลธรรม ๒ มนุษย์กับศีลธรรม	๒๖๑. ยิ่งฉลาด ยิ่งทุกข์
๒๒๕. อริยศีลธรรม ๓ ปัญหาและทางออกของศีลธรรม	๒๖๒. ปฏิจจสมุบบาทในชีวิตประจำวัน
๒๒๖. อริยสังจากพระโอษฐ์ ภาคปลาย	๒๖๓. พุทธศาสตร์ กับ ไสยศาสตร์
๒๒๗. อะไรคืออะไร	๒๖๔. คำบรรยาย "โลกุตตรธรรม" จากภาพปริศนาธรรมในโรงมหรสพทางวิญญาน
๒๒๘. อานาปานสติ การเจริญภาวนาที่ดับทุกข์ได้ด้วยลมหายใจ	๒๖๕. น้ำสำหรับดับไฟในชีวิต
๒๒๙. อานาปานสติบรรยาย - อภิปราย - สัมมนา - สาธิต	๒๖๖. คำสอนของพุทธทาสภิกขุว่าด้วยตัวตน
๒๓๐. อานาปานสติการหายใจที่ดับทุกข์ได้	๒๖๗. กรรม การเกิดใหม่ในสังสารวัฏ
๒๓๑. อานาปานสติภาวนา	๒๖๘. ปฏิจจสมุบบาท กับ อานาปานสติ
๒๓๒. อาสาฬหบูชาภาวนา	๒๖๙. ป่วย ๓ เดือนเกิดสมุดเล่มนี้
๒๓๓. อิทปิปัจยตา	๒๗๐. มรดกที่ขอฝากไว้
๒๓๔. โอสาเรตัพพธรรม	๒๗๑. เมื่อธรรมครองโลก

รวมหนังสือจากการบรรยายธรรมของพระธรรมโกศาจารย์ (พุทธทาสภิกขุ)	
๒๗๒. อตัมมยตาใช้หย่าอะไรได้บ้าง	๒๙๑. ธรรมะเป็นสิ่งที่ไม่มีวิธีทำให้กลับมา
๒๗๓. พระพุทธเจ้าตรัสรู้ เรื่อง อิทปปัจจยตา	๒๙๒. ปลายทางของชีวิต สิ่งที่ดีที่สุดในมนุษย์ทุกคนควรจะได้รับ
๒๗๔. ชีวิตใหม่ และ มรรคาสู่ชีวิตใหม่	๒๙๓. ความดับไม่เหลือด้วยสติและปัญญา
๒๗๕. เรื่องที่ต้องรู้ หรือควรรู้	๒๙๔. พุทธศาสตร์กับไสยศาสตร์โหราศาสตร์กับพุทธศาสนา
๒๗๖. กรรม การเกิดใหม่ สังสารวัฏ	๒๙๕. ทำไหนโลกจะสดใส โชติช่วง
๒๗๗. อิทปปัจจยตาในฐานะหัวใจแห่งพระพุทธศาสนา	๒๙๖. นิเวศน์ สิ่งที่ต้องรู้จักก่อนสิ่งอื่นใดในชีวิตประจำวัน
๒๗๘. ความวิเวกเป็นสุข ความไม่เบียดเบียนเป็นสุข	๒๙๗. กตัญญูทศเวทเป็นร่มโพธิ์ร่มไทรของโลก
๒๗๙. การส่งเสริมปฏิบัติธรรม และ หลักแห่งพระพุทธศาสนา	๒๙๘. ยอดแห่งความสุข
๒๘๐. กฎธรรมชาติคลายทุกข์	๒๙๙. ธรรมพระปีใหม่
๒๘๑. การทำความเข้าใจระหว่างศาสนา	๓๐๐. มีธรรมะสี่เกลอให้มากกว่าปีเก่า
๒๘๒. ความเกิด-ความตาย สิ้นสงสัยเมื่อใจบริสุทธิ์	๓๐๑. อาหารของอวิชชา
๒๘๓. พุทธวิธีสุขชีวิตในยามตกอับ	๓๐๒. สอนโมกข์ทำไม ทำไมสอนโมกข์
๒๘๔. วิธีทำสมาธิเบื้องต้น	๓๐๓. ข้อปฏิบัติทั้งหมด สรุปลงในคำเพียงคำเดียว คือความไม่ยึดมั่น
๒๘๕. มรดกทางปัญญาเพื่อเยาวชนไทย	๓๐๔. ทศพิธราชธรรม การตามรอยพระยุคลบาทโดยทศพิธราชธรรม
๒๘๖. การทำงานด้วยจิตว่างเพื่อสังคม	
๒๘๗. ทำไมวิปัสสนาจึงล้มเหลว	
๒๘๘. กข ศีลธรรม	
๒๘๙. ความถูกต้อง ๔ ประการ	
๒๙๐. การทำชีวิตให้มีธรรมะ	

ตารางที่ ๒.๒ แสดงรายชื่อหนังสือจากการบรรยายธรรมของพระธรรมโกศาจารย์ (พุทธทาสภิกขุ) เรียงตามลำดับ

๓) เสียงธรรม (เทพหรือซีดีบันทึกเสียงการบรรยายธรรม ปาฐกถาธรรม)^{๕๖} กว่า ๕๐๐ เรื่อง ดังต่อไปนี้
สันติศาสตร์พหุธรรม

รวมเสียงการบรรยายธรรมของพระธรรมโกศาจารย์ (พุทธทาสภิกขุ)	
ฟ้าสาगरระหว่าง ๕๐ ปีที่มีสวนโมกข์ ตอน ๑	๙. ไกวัลยธรรมในฐานะที่เป็นหลักฐานเพื่อทำความเข้าใจอันดีระหว่างศาสนา๑๐. ไกวัลยธรรมในฐานะที่เป็นหลักฐานเพื่อทำความเข้าใจอันดีระหว่างศาสนา (ต่อ)
๑. ไกวัลยธรรมคือสิ่งที่มีอยู่ก่อนสิ่งทั้งปวง	๑๑. ไกวัลยธรรมในฐานะที่เป็นเพื่อทำความเข้าใจอัน
๒. ไกวัลยธรรมในฐานะเป็นสิ่งที่ควรแก่นามว่าธรรมทั้งปวง	
๓. ไกวัลยธรรมในฐานะเป็นกฎแห่งสามัญญลักษณะ	

^{๕๖} ธรรมทานมูลนิธิ, ประวัติพระธรรมโกศาจารย์ (พุทธทาสภิกขุ), วารสารพุทธศาสนา, ปีที่ ๖๗ เล่ม ๒, พ.ศ.๒๕๕๒, [ออนไลน์], แหล่งที่มา: <http://www.buddhadasa.com> [๓ ม.ค.๒๕๕๙].

๔. ไกวัลยธรรมในฐานะเป็นกฎแห่งอทิปปัจจยา ๕. ไกวัลยธรรมในฐานะที่เป็นธาตุ ๖. ไกวัลยธรรมในฐานะที่เป็นธรรมชาติแห่งพุทธภาวะ ๗. ไกวัลยธรรมในฐานะที่เป็นกฎชีวพัฒนาการ ๘. ไกวัลยธรรมในฐานะที่เป็นสิ่งคงกระพันชาตรี	ตีระหว่างศาสนา (ต่อ) ๑๒. ไกวัลยธรรมในฐานะที่เมื่อมนุษย์ยอมรับเอามา เป็นเครื่องคุ้มครองโลก
---	---

รวมเสียงการบรรยายธรรมของพระธรรมโกศาจารย์ (พุทธทาสภิกขุ)	
<p style="text-align: center;">กขกกา ในพุทธศาสนา</p> <p>๑. อารัมภกถาเกี่ยวกับ กขกกา ในพุทธศาสนา ๒. เรื่องเกี่ยวกับธาตุ ๓. ความเข้าใจเกี่ยวกับธาตุเป็นต้นเหตุแห่งมัจฉาภิรมฐิอันร้ายแรง ๔. การเกิดขึ้นของทุกสิ่งทั้งสิ้นที่ผัสสะเพียงสิ่งเดียว ๕. ปัญหาในวิถีชีวิตตั้งต้นด้วยกามธาตุ ๖. อารมณคือปัจจัยแห่งเหตุการณ์ทุกอย่างในโลก ๗. ความแตกต่างระหว่างศีลธรรมกับปรมาตถธรรม ๘. กขกกา ของนิพพาน ๙. ผู้รู้ กขกกา ของนิพพาน ๑๐. การเรียน กขกกา ของนิพพาน ๑๑. กขกกา เกี่ยวกับการถึงพระรัตนตรัย ๑๒. ประมวลเรื่องเกี่ยวกับ กขกกา ทั้งปวง</p> <p style="text-align: center;">ธรรมบรรยายต่อทางสุนัข</p> <p>๑. ปฐมนิเทศ ๒. สิ่งที่เป็นคู่ชีวิต ๓. ทิศทั้งหก ๔. นรกกับสวรรค์ ๕. นิพพานที่นี่และเดี๋ยวนี้ ๖. โภธิหรือกิเลส ๗. ตัดต้นเหตุทันเวลา ๘. มัชฌิมาคือหนทาง ๙. ความสะอาด สว่าง สงบ ๑๐. พบชีวิตจริง ๑๑. ทุกสิ่งอยู่เหนือปัญหา ๑๒. ปัจฉิมนิเทศ</p>	<p style="text-align: center;">ธรรมปาฏิโมกข์ ๒๕๑๓</p> <p>๑. ตัวกูกับความเป็นปฏิปักษ์ ๒. ความสมดุคคือความไม่เกิด ๓. ความสมดุคคือความไม่เกิด(ต่อ) ๔. ภาษาของผู้รู้ธรรมทำให้เรากลายเป็นโง่ ๕. ควายสองตัว ๖. ควายสองตัวอีกคู่หนึ่ง ๗. ยิ่งฉลาดยิ่งโง่ ๘. ตัวกูเกิดจากรสของเนื้อหนัง ๙. ตัวกูกับจริตของกู ๑๐. เมื่อตัวกูอยากนิพพาน ๑๑. ตัวกูอยากไปนิพพานเพราะอะไร ๑๒. การไต่เต้าไปตามลำดับของตัวกูเพื่อไปสู่นิพพาน ๑๓. การละตัวกูอยู่ในป่า ๑๔. การตายของตัวกูก่อนการตายของร่างกาย ๑๕. ประโยชน์หรืออานิสงส์ของความไม่มีตัวกู - ของกู ๑๖. ตัวกู - ของกูที่เกี่ยวกับบารวนา ๑๗. โมหะคือตัวกูที่รู้จักอยากที่สุด ๑๘. ความสุขเป็นสิ่งที่เนื่องอยู่กับตัวกู - ของกู (ไม่จบ) ๑๙. ความสุขเป็นสิ่งที่เนื่องอยู่กับตัวกู - ของกู (ความบริสุทธิ์ใจ) ๒๐. ความสุขเป็นสิ่งที่เนื่องอยู่กับตัวกู - ของกู (มิตรภาพ) ๒๑. ความสุขเป็นสิ่งที่เนื่องอยู่กับตัวกู - ของกู (ต่อ) ๒๒. ศิลปะของความสุขมี ๔ ตอน</p>

ตารางที่ ๒.๓ แสดงภาพเสียงการบรรยายธรรมของพระธรรมโกศาจารย์ (พุทธทาสภิกขุ) เรียงตามลำดับ

รวมเสียงการบรรยายธรรมของพระธรรมโกศาจารย์ (พุทธทาสภิกขุ)	
<p style="text-align: center;">ธรรมปาฏิโมกข์ ๒๕๑๔</p> <p>๑. ความจริงไม่มีบวก - ลบ ๒. ความหลอกลวงของบวกและลบ ๓. จากคุณไปสู่โทษ ๔. คำว่าเกิด มี ๒ ตอน ๕. ปฏิสนธิวิญญานกับตัวกู - ของกู ๖. การแก้ตนที่เป็นตัวกูให้กลายเป็นตนที่เป็นธรรม ๗. ภาษาพูดของตัวกู - ของกู ๘. อีที่ปปัจจยา ๙. การลอยของตัวกู - ของกู ๑๐. การไม่ตกรนรกของตัวกู ๑๑. การใช้ตัวกูให้เป็นประโยชน์ ๑๒. อารุธลสำหรับฆ่าตัวกู ๑๓. การฆ่าตัวกูคือการฆ่าผี ๑๔. เพราะสิ่งนี้มี - สิ่งนี้จึงมี ๑๕. สิ่งที่เราเรียกว่าตัวกู - ของกูเป็นเพียงอีที่ปปัจจยา ๑๖. การเกิดและการดับแห่งตัวกู - ของกู ๑๗. ความถูกต้องสำหรับตัวกู - ของกู ๑๘. ตัวกูเกิดเมื่อไร</p> <p style="text-align: center;">บรรยายภาพปริศนาธรรม</p> <p>๑. อธิบายภาพจับบัว ๒. ธรรมะจากเซอร์แมน ๓. โทเรเลซจากเซ็น</p>	<p style="text-align: center;">ธรรมปาฏิโมกข์เล่ม ๒</p> <p>๑. ธรรมะเข้ามา ตัวกูออกไป, ตัวกูเข้ามา ธรรมะออกไป ๒. ธรรมชาติดีห่างจากตัวกู- ของกู ๓. ตัวกูของกูเกิดก็มีวิญญูสงสาร, ตัวกูดับก็มีนิพพาน ๔. สังสาระมีอยู่ในนิพพาน นิพพานก็มีอยู่ในสังสาระ ๕. ปรียติ, ปฏิบัติสำคัญที่ดับตัวกู - ของกู ๖. สร้างนรกในอากาศ ๗. เรื่องการให้ทาน ๘. ธรรมเพียงคำเดียว ๙. ปัญหาตั้งต้นเมื่อมีความเจริญ</p> <p style="text-align: center;">พุทธคุณบรรยาย</p> <p>๑. อุบาสีพุทธคุณวรรคที่ ๔ ๒. อุบาสีพุทธคุณวรรคที่ ๕ ๓. อุบาสีพุทธคุณวรรคที่ ๖ (บทที่ ๕๑-๕๗) ๔. อุบาสีพุทธคุณวรรคที่ ๖ (บทที่ ๕๘-๕๙-๖๐) ๕. อุบาสีพุทธคุณวรรคที่ ๗ ๖. อุบาสีพุทธคุณวรรคที่ ๘ ๗. อุบาสีพุทธคุณวรรคที่ ๙ ๘. อุบาสีพุทธคุณวรรคที่ ๑๐ ๙. อารัมภกถา ข้อควรทราบเบื้องต้นของพระพุทธานุ ๑๐. พุทธนพวารคุณ บทที่ ๑-๔ ๑๑. พุทธนพวารคุณ บทที่ ๕-๗ ๑๒. พุทธนพวารคุณ บทที่ ๘-๙ ๑๓. อุบาสีพุทธคุณ วรรคที่ ๑ ๑๔. อุบาสีพุทธคุณ วรรคที่ ๒ ๑๕. อุบาสีพุทธคุณ วรรคที่ ๓</p>

รวมเสียงการบรรยายธรรมของพระธรรมโกศาจารย์ (พุทธทาสภิกขุ)	
มนุสสธรรม	
<p>๑. ปฐมนิเทศ</p> <p>๒. ธรรมะในฐานะที่เป็นมนุษยธรรม</p> <p>๓. มนุษยธรรมนั้นแหละคือหลักสูตรสอบไล่ทางธรรม</p> <p>๔. มนุษยธรรม ไม่ใช่ความวิปริตของมนุษย์</p> <p>๕. มนุษยธรรมเป็นปัจจัยที่ห้า</p> <p>๖. ความกำกวมระหว่างมนุษยธรรมกับอารยธรรม</p> <p>๗. ปัญหาที่แตกต่างระหว่างมนุษยธรรมกับอารยธรรม</p> <p>๘. ศาสนาทั้งหลายอยู่ในฐานะที่เป็นมนุษยธรรม</p> <p>๙. วิวัฒนาการของมนุษยธรรมในรูปของสิ่งที่เรียกว่า ศาสนา</p> <p>๑๐. ความดิ่งถ่วงกันระหว่างมนุษยธรรมกับอารยธรรม</p> <p>๑๑. ดูให้ดีมีอนารยธรรมอยู่สองชนิด</p> <p>๑๒. มนุษยธรรมตามทัศนะของพุทธบริษัท</p> <p>๑๓. มนุษยธรรมถึงจุดสูงสุดอยู่ที่พุทธภาวะ</p> <p>๑๔. มนุษยธรรมขั้นสุดยอดกับอารยธรรมขั้นได้กอมมือ</p> <p>๑๕. ปัญหาสับสนเกี่ยวกับคำว่า ตน</p> <p>๑๖. ปัญหาสับสนเกี่ยวกับคำว่า ตน(ต่อ)</p> <p>๑๗. มันไม่ใช่ตนทำไมจึงเกิดความรู้สึกว่าตน</p> <p>๑๘. ความรู้สึกว่าคุณเกิดขึ้นได้อย่างไร</p>	<p>๑๙. สิ่งที่เราเรียกว่าจิตนั้นคืออะไร</p> <p>๒๐. สิ่งที่เราเรียกว่ากิเลสนั้นคืออะไร</p> <p>๒๑. สิ่งที่เราเรียกว่าทิวณินนั้นคืออะไร</p> <p>๒๒. สิ่งที่เราเรียกว่าทิวณินนั้นคืออะไร(ต่อ)</p> <p>๒๓. สังสารวัฏฏ์คืออะไร</p> <p>๒๔. การเผชิญกรรมในแง่ของมนุษยธรรม</p> <p>๒๕. อัญมณีคัมภีร์ในแง่มนุษยธรรม</p> <p>๒๖. มัชฌิมาปฏิปทาในพุทธศาสนา</p> <p>๒๗. มัชฌิมาปฏิปทาที่อยู่ในรูปของศีลธรรม</p> <p>๒๘. ศีลธรรมในฐานะที่เป็นรากฐานของมนุษยธรรม</p> <p>๒๙. ศีลธรรมหรือมนุษยธรรมในฐานะที่เป็น วัฒนธรรม</p> <p>๓๐. มนุษยธรรมกับมนุษยชน</p> <p>๓๑. โลกกำลังมีอะไรๆ เพื่อจุดจบของมนุษยธรรม๓๒. โลกที่ไร้มนุษยธรรมจักอยู่ในภาวะอย่างไร</p> <p>๓๓. จะช่วยกันอย่างไรโลกจึงจะยังคงมีมนุษยธรรม</p> <p>๓๔. จะช่วยกันอย่างไรโลกจึงจะยังคงมีมนุษยธรรม (ต่อ)</p> <p>๓๕. จะช่วยกันอย่างไรโลกจึงจะยังคงมีมนุษยธรรม (ต่อ)</p> <p>๓๖. พุทธบริษัทรับผิดชอบในเรื่องนี้อย่างไรและเพียงไร</p>

รวมเสียงการบรรยายธรรมของพระธรรมโกศาจารย์ (พุทธทาสภิกขุ)	
<p style="text-align: center;">วิชาธรรมสำคัญกว่าวิชาชีพ</p> <p>๑. วิชาธรรมจำเป็นกว่าวิชาชีพ ๒. ความมุ่งหมายของวิชาธรรมต่างจากวิชาชีพ ๓. หลักตัดสิ้นความผิดถูกในวิชาธรรม ๔. คำบัญญัติเฉพาะในวิชาธรรม ๕. สิ่งที่เรียกว่า คน ในวิชาธรรม ๖. ประโยชน์ของอนัตตาและสุญญตา ๗. ภาษาวิชาธรรมล้ำลึกกว่าภาษาวิชาชีพ ๘. ธรรมคือคำพูดที่ประหลาดที่สุดในโลก ๙. อานาปานสติสำหรับเด็ก</p> <p style="text-align: center;">ศีลธรรมกับมนุษยโลก</p> <p>๑. ความหมายอันสมบูรณ์ของคำว่าศีลธรรม ๒. อภิปราย ถาม - ตอบ ๓. ไม่มีปัญหาอะไรที่ไม่เกี่ยวกับปัญหาทางศีลธรรม ๔. อภิปราย ถาม - ตอบ ๕. วิฤตการณ์ทั้งหลายคือภาวะไร้ศีลธรรม ๖. โลกกำลังจมลงสู่ภาวะไร้ศีลธรรม ๗. อภิปราย ถาม - ตอบ ๘. กระแสแห่งความเสื่อมศีลธรรมตามลำดับ ๙. ต้นเหตุแห่งความตกต่ำเสื่อมทรามทางศีลธรรม ๑๐. มูลเหตุชั้นรากฐานแห่งการผิดพลาด ๑๑. สถาบันผู้มีพระคุณเป็นรากฐานของศีลธรรม ๑๒. สถาบันที่ทรงอำนาจกับปัญหาทางศีลธรรม ๑๓. สถาบันที่ทรงอำนาจกับปัญหาทางศีลธรรม (ต่อ) ๑๔. สถาบันแห่งมิตรภาพคือจุดเด่นแห่งความมีศีลธรรม ๑๕. คละความรับผิดชอบทางศีลธรรมเป็นไปเพื่อความมีอยู่ของศีลธรรมอย่างมั่นคง ๑๖. สัมมาทิฐิคือรากแก้วของศีลธรรม ๑๗. อภิปราย ถาม - ตอบ ๑๘. ศีลธรรมเพื่อมนุษยโลกและมนุษยโลกเพื่อศีลธรรม</p>	<p style="text-align: center;">อติมมยตาประทีป</p> <p>๑. อติมมยตา ความที่ไม่สำเร็จมาจากสิ่งนั้น ๒. อติมมยตามนตราสำหรับชีวิต ๓. อติมมยตาความสำเร็จมาจากสิ่งนั้นอีกต่อไป (อีกที) ๔. อติมมยตาประยุกต์ ๕. อติมมยตาใช้อย่างอะไรได้บ้าง ๖. อติมมยตากับอริยสังขันธ์ ๗. อติมมยตากับธรรมจักร ๘. อติมมยตาเท่าที่ควรทราบกันไว้บ้าง ๙. เลิกอายุแล้วมาอยู่กับอติมมยตา ๑๐. อติมมยตาช่วยได้ในทุกกรณี</p> <p style="text-align: center;">ปาฐกถาธรรมทางโทรทัศน์ อบรมข้าราชการ ๓ ครั้ง</p> <p>๑. ปาฐกถาธรรมทางโทรทัศน์ อบรมข้าราชการ ๑ ๒. ปาฐกถาธรรมทางโทรทัศน์ อบรมข้าราชการ ๒ ๓. ปาฐกถาธรรมทางโทรทัศน์ อบรมข้าราชการ ๓</p> <p style="text-align: center;">มนุษยธรรมปริทรรศน์</p> <p>๑. ความกำกวมของวัฒนธรรม ๒. ภาวะปัจจุบันแห่งวัฒนธรรมทางวัฒนธรรม ๓. ข้อระวังเกี่ยวกับวัฒนธรรม ๔. ธรรมะในฐานะที่เป็นวิวัฒนาการทางวัฒนธรรม ๕. มนุษยธรรมสัมพันธ์กับความปลอดภัยของธรรมชาติ ๖. มนุษยธรรมสมบูรณ์แบบของพุทธบริษัท ๗. ความมีมนุษยธรรมสมบูรณ์แบบ ๘. ความมีมนุษยธรรมสมบูรณ์แบบในทางฝ่ายวิญญูญาณ ๙. ความประยุกต์วัฒนธรรมให้เต็มความหมาย ๑๐. มนุษยธรรมในฐานะสิ่งที่ต้องรู้จัก ๑๑. วิวัฒนาการของมนุษย์ เป็นสิ่งที่เราต้องรู้เท่าทัน ๑๒. วัฒนธรรมไทยกับพุทธศาสนา</p>

รวมเสียงการบรรยายธรรมของพระธรรมโกศาจารย์ (พุทธทาสภิกขุ)	
สุญญาตาปริทรรศน์	
๑. การบวชคือการฝึกกระทำเพื่อผู้อื่น	๒๓. การเป็นอยู่ด้วยจิตว่างสำเร็จประโยชน์ได้โดยวิธีใด
๒. การบวชคือการพักผ่อนทางวิญญาณ	๒๔. การเป็นอยู่ด้วยจิตว่างสำเร็จประโยชน์ได้โดยวิธีใด(ต่อ)
๓. ความว่างจากตัวกูคือการพักผ่อนทางวิญญาณ	๒๕. ธรรมะในฐานะเป็นเครื่องมือพื้นฐานต่างๆ ไป
๔. พักผ่อนทางวิญญาณคือความหมายของนิพพาน	๒๖. ธรรมะในฐานะเป็นเครื่องมือ (อิทธิบาทข้อ น้ำมันตะ)
๕. ความว่างจากตัวกูคือความเต็มของสติปัญญา	๒๗. ธรรมะในฐานะเป็นเครื่องมือ (อิทธิบาทข้ออวิริยะ)
๖. ความไม่ยึดมั่นถือมั่นเป็นสติปัญญาสุดยอดอยู่ในตัวมันเอง	๒๘. ธรรมะในฐานะเป็นเครื่องมือ (อิทธิบาทข้อจิตตะและวิมังสา)
๗. ความกำกวมของภาษาเป็นสิ่งที่ควรระวัง	๒๙. ธรรมะในฐานะเป็นเครื่องมือ(สัมมัมปปธาน)
๘. ผลการค้นคว้าเกี่ยวกับการยึดมั่นถือมั่น	๓๐. ธรรมะในฐานะเป็นเครื่องมือ(สติปัญฐานสี่)
๙. ขอบเขตของการค้นคว้าทางวิญญาณ	๓๑. ธรรมะในฐานะเป็นเครื่องมือ(อินทรีย์ ๕ พละ ๕)
๑๐. การค้นคว้าทางวิญญาณมีจุดมุ่งหมายตรงไปยังความว่างจากตัวกู	๓๒. ธรรมะในฐานะเป็นเครื่องมือ(โพชฌงค์ ๗ และมรรคมีองค์ ๘)
๑๑. ยูโตทางวิญญาณ	๓๓. ธรรมะในฐานะเป็นเครื่องมือ (จะปฏิบัติธรรมให้ครบถ้วนได้อย่างไร)
๑๒. การทำงานทุกชนิดด้วยจิตว่าง	๓๔. ธรรมะในฐานะที่เป็นตัวชีวิต
๑๓. ปัญหาเกี่ยวกับทำงานด้วยจิตว่าง	๓๕. ธรรมประยุกต์
๑๔. ปัญหาเกี่ยวกับทำงานด้วยจิตว่าง (ต่อ)	๓๖. ธรรมประยุกต์ (ต่อ)
๑๕. การยกผลลงมาให้แก่ความว่าง	๓๗. อานาปานสติประยุกต์
๑๖. กินอาหารของความว่าง	๓๘. ธรรมประยุกต์ในลักษณะที่เป็นการสรุปความ
๑๗. ตายเสร็จสิ้นแล้วในตัวแต่หัวที่	๓๙. การจำพรรษาและออกพรรษาที่เป็นธรรมประยุกต์
๑๘. รู้จักความตายให้ถูกต้อง	
๑๙. รู้จักความตายให้ถูกต้อง (ต่อ)	
๒๐. ความหมายอันสับสนระหว่างความตายกับความอยู่	
๒๑. โวหารพูดเกี่ยวกับความว่างหรือความตายที่สำคัญที่สุด	
๒๒. การเป็นอยู่ด้วยจิตว่าง	

รวมเสียงการบรรยายธรรมของพระธรรมโกศาจารย์ (พุทธทาสภิกขุ)	
<p style="text-align: center;">สันติภูมิจิตธรรม</p> <p>๑. สันติภูมิจิโก ๗ มี.ค.๒๔มี ๔ ตอน ๒. สันติภูมิจิโกแห่งตัวกู ๓. สันติภูมิจิตธรรมของจตุรารัยสังข์ ๔. สันติภูมิจิตธรรมของนิพพาน ๕. สันติภูมิจิตธรรมของพระรัตนตรัย ๖. สันติภูมิจิตธรรมของไตรสิกขา ๗. สันติภูมิจิตธรรมของธรรมสโมธาน ๘. สันติภูมิจิตธรรมของสัมปรายภาพ ๙. สันติภูมิจิตธรรมเกี่ยวกับกิเลส ๑๐. สันติภูมิจิตธรรมในอะไรๆ ในตัวเราเอง ๑๑. สันติภูมิจิตธรรมในผลของศาสนา ๑๒. สันติภูมิจิตธรรมต่อสนามรบบนตัวเรา ๑๓. สันติภูมิจิตธรรมต่อธรรมและรสของธรรม</p> <p style="text-align: center;">อบรมพระนิสิตมหาวิทยาลัยธรรมศาสตร์ ปี ๒๕๑๗</p> <p>๑. การฝึกคือการฝึกเพื่อใช้ธรรมศาสตร์ ๒. ธรรมศาสตร์ในความหมายที่กว้างออกไป ๓. ธรรมศาสตร์ในขั้นที่จะสามารถช่วยโลกได้ ๔. สัมมาทิฐิช่วยโลกได้อย่างไร ๕. ธรรมศาสตร์ที่อยู่ในรูปของศีลธรรมและในรูปของศาสนา ๖. ธรรมศาสตร์มีเมื่อมีการปฏิบัติ ๗. การปฏิบัติธรรมที่สมควรแก่ธรรม ๘. หัวใจธรรมศาสตร์ในพระพุทธศาสนา ๙. (แก้ไข) ธรรมศาสตร์ในการปิดอบาย ๑๐. ธรรมศาสตร์ในการปิดอบาย ๑๑. (แก้ไข) ธรรมศาสตร์ในการเปิดสวรรค์ ๑๒. ธรรมศาสตร์ในการเปิดสวรรค์ ๑๔. การทำลายฐานทัพของกิเลส ๑๕. สรุปผลของการใช้ธรรมศาสตร์ ๑๖. ลักษณะแห่งธรรมิกภาพ คือลักษณะที่ประกอบด้วยธรรม</p>	<p style="text-align: center;">อบรมพระธรรมทูต ๒๕๑๐</p> <p>๑. กล่าวเปิดการอบรมบนเขาพุทธทอง ๑๒ เมษายน ๒๕๑๐ ๒. ทำวัตรคืออะไร ๓. ความอดทน ๑๔ เมษายน ๒๕๑๐ ๔. การประกาศพระศาสนา ๑๔ เมษายน ๒๕๑๐ ๕. การฉันอาหาร ๑๕ เมษายน ๒๕๑๐ ๖. การชี้โทษ ๑๕ เมษายน ๒๕๑๐ ๗. การเดินจงกรม ๑๖ เมษายน ๒๕๑๐ ๘. การประหยัด ๑๗ เมษายน ๒๕๑๐ ๙. เรื่องธรรมชาติ ๑๗ เมษายน ๒๕๑๐ ๑๐. ชีวิตของนักเผยแผ่ ๑๘ เมษายน ๒๕๑๐ ๑๑. ภาษาคน ภาษาธรรม ๑๘ เมษายน ๒๕๑๐ ๑๒. การช้อนเพชรพลอย ๑๙ เมษายน ๒๕๑๐ ๑๓. เราเป็นคนรวย ๑๙ เมษายน ๒๕๑๐ ๑๔. เราไม่เป็นอะไรเลย ๒๐ เมษายน ๒๕๑๐ ๑๕. หมอนไม้ ๒๑ เมษายน ๒๕๑๐ ๑๖. งานธรรมทูตคืองานต่อต้านผู้อื่น ๒๑ เมษายน ๒๕๑๐ ๑๗. วัตถุนิยม ๒๒ เมษายน ๒๕๑๐ ๑๘. การทำวัตรสวดมนต์ ๒๒ เมษายน ๒๕๑๐ ๑๙. ธรรมะต้องชนะวัตถุนิยม ๒๓ เมษายน ๒๕๑๐ ๒๐. ชาตินี้ชาติหน้า ๒๔ เมษายน ๒๕๑๐ ๒๑. เรื่องผีๆ สางๆ ๒๔ เมษายน ๒๕๑๐ ๒๒. ความนิยมในของแพง ๒๕ เมษายน ๒๕๑๐ ๒๓. คำกล่าวปิดการอบรม ๒๔. เรื่องที่ควรทราบก่อนลงมือปฏิบัติ ๑๔ ตุลาคม ๒๕๓๑ ๒๕. ผู้ที่มีความสมควรแก่การทำจิตภาวนา ๑๕ ตุลาคม ๒๕๓๑ ๒๖. ข้อเร้นลับเกี่ยวกับอานาปานสติ ๑๖ ตุลาคม ๒๕๓๑ ๒๗. การปฏิบัติอานาปานสติหมวดที่ ๑ ภาคทฤษฎี ๑๘ ตุลาคม ๒๕๓๑</p>

รวมเสียงการบรรยายธรรมของพระธรรมโกศาจารย์ (พุทธทาสภิกขุ)	
<p style="text-align: center;">อบรมพระธรรมทูต ๒๕๑๐</p> <p>๒๙. การปฏิบัติเพื่อมีสติในอิริยาบถ ภาคผนวก ๒๐ ตุลาคม ๒๕๓๑</p> <p>๓๐. การปฏิบัติอานาปานสติหมวดที่ ๒ เวหนานุปัสสนา ๒๑ ตุลาคม ๒๕๓๑</p> <p>๓๑. การปฏิบัติอานาปานสติหมวดที่ ๓ จิตตานุปัสสนา ๒๒ ตุลาคม ๒๕๓๑</p> <p>๓๒. การปฏิบัติอานาปานสติหมวดที่ ๔ ธัมมานุปัสสนา ๒๓ ตุลาคม ๒๕๓๑</p> <p>๓๓. สรุปการปฏิบัติอานาปานสติ ๒๔ ตุลาคม ๒๕๓๑</p> <p>๓๔. ทำไมจึงต้องมีจิตตภาวนา</p> <p>๓๕. ข้อควรทราบก่อนลงมือปฏิบัติ</p> <p>๓๖. วิปัสสนาลัดสั้น สำหรับคนทั่วไป</p> <p>๓๗. การปฏิบัติในอิริยาบถเดิน</p> <p>๓๘. การปฏิบัติในอิริยาบถยืน</p> <p>๓๙. การปฏิบัติในอิริยาบถนอน และอื่นๆ</p> <p>๔๐. สรุปโครงสร้างและการปฏิบัติในผลนั้น</p> <p>๔๑. การปฏิบัติเพื่อความมีจิตว่าง</p> <p>๔๒. การปฏิบัติเพื่อเห็นตถตา</p> <p>๔๓. การเห็นเป็นสัจว่าธาตุ</p> <p>๔๔. การเห็นความเป็นอทิปปัจจตา</p> <p>๔๕. ธรรมะสังขจะของสมถวิปัสสนาแห่งยุคปรมาณู</p> <p>๔๖. วิธีฝึกจิต</p> <p>๔๗. วิธีทำอานาปานสติ ว่างตาม ๒๗ มีนาคม ๒๕๑๗</p> <p>๔๘. อารมณ์ทั้งหลายเป็นเพียงมโนภาพของจิต ๑๙ สิงหาคม ๒๕๓๒</p> <p>๔๙. อานาปานสติสำหรับคนทั่วไป</p> <p>๕๐. การศึกษาภายใน</p> <p>๕๑. ทุกอย่างขึ้นอยู่กับจิต</p> <p>๕๒. การปรุงแต่งจิต</p> <p>๕๓. ความอโรยเป็นต้นเหตุของปัญหา</p> <p>๕๔. อธิบายอานาปานสติ นศ.ธรรมศาสตร์ ๔ พฤษภาคม ๒๕๒๓</p> <p>๕๕. อธิบายอานาปานสติ นศ.ธรรมศาสตร์ (ต่อ) ๕ พฤษภาคม ๒๕๒๓</p> <p>๕๖. สติ และการฝึกสติ</p>	<p style="text-align: center;">คู่ธรรมเทศนา ชุด ๑</p> <p>๑. สิ่งที่พระพุทธเจ้าทรงเคารพ</p> <p>๒. สิ่งที่มีคุณอนันต์ก็มีโทษมหันต์ได้</p> <p>๓. สวรรค์ในหน้าที่การงาน</p> <p>๔. ธรรมสำหรับคนเจ็บไข้</p> <p>๕. อย่าสร้างนิสัยหาทางออกให้กิเลส</p> <p>๖. อานาปานสติสำหรับคนทั่วไป</p> <p>๗. อิสรภาพหรือเสรีภาพในทางธรรม</p> <p>๘. อุดมคติของโพธิสัตว์</p> <p>๙. กามารมณ์ การสมรส การสัมพันธ์ การสืบสกุล</p> <p>๑๐. การชนะโลก</p> <p>๑๑. การดับทุกข์เป็นหน้าที่ของทุกคน</p> <p>๑๒. การดำรงจิตไว้อย่างถูกต้อง</p> <p>๑๓. การตั้งจิตไว้ถูก</p> <p>๑๔. การงานที่ท่านทั้งหลายยังไม่รู้จัก</p> <p>๑๕. การทำงานคือการปฏิบัติธรรม</p> <p>๑๖. การมีชีวิตด้วยจิตว่าง</p> <p>๑๗. การทำบุญสุนทานคืออะไร</p> <p>๑๘. การบวชคืออะไร</p> <p>๑๙. การบริหารธุรกิจแบบพุทธ</p> <p>๒๐. การประพาศธรรมให้สุจริต</p> <p>๒๑. การเป็นพุทธบริษัทที่ถูกต้อง</p> <p>๒๒. การพักผ่อน</p> <p>๒๓. การมีนิพพานในชีวิตประจำวัน</p> <p>๒๔. การรับใช้ผู้อื่นเป็นลักษณะของมหาบุรุษ</p> <p>๒๕. การระลึกถึงบรรพบุรุษ</p> <p>๒๖. การเวียนว่ายตายเกิดคืออะไร</p> <p>๒๗. การศึกษาและการรับปริญญาในพระพุทธศาสนา</p> <p>๒๘. การสังฆคืออะไร</p> <p>๒๙. การเห็นและการมีพระพุทธเจ้าอยู่กับเนื้อกับตัว</p> <p>๓๐. สนทนาปัญหาบ้านเมือง</p> <p>๓๑. ความประสงค์อันแท้จริงเกี่ยวกับการจัดงานวันล้ออายุ</p> <p>๓๒. ความกระหายต่อธรรม : ธัมมกามยตา</p> <p>๓๓. ความเป็นหนึ่งและไม่เป็นหนึ่ง</p> <p>๓๔. ความมีจุดหมายปลายทาง</p> <p>๓๕. ความรักดี</p>

รวมเสียงการบรรยายธรรมของพระธรรมโกศาจารย์ (พุทธทาสภิกขุ)	
<p style="text-align: center;">คู่ธรรมเทศนา ชุด ๑</p> <p>๓๖. ความรักผู้อื่น</p> <p>๓๗. ความสุขแท้มีอยู่แต่ในการทำงาน</p> <p>๓๘. คุณค่าของชีวิต</p> <p>๓๙. ชมรมศีลธรรม : ชมราวาสธรรม</p> <p>๔๐. จิตตภาวนาในพระพุทธศาสนา</p> <p>๔๑. ชีวิตคืออะไร ?</p> <p>๔๒. ชีวิตเป็นสิ่งที่ต้องพัฒนา</p> <p>๔๓. ทรัพย์สมบัติคืออะไร ?</p> <p>๔๔. ทำงานให้สนุกได้อย่างไร ?</p> <p>๔๕. ทำอย่างไรจึงจะไม่เป็นทุกข์</p> <p>๔๖. ทุกข์และความดับไม่เหลือแห่งทุกข์</p> <p>๔๗. ทุกอย่างเป็นเช่นนั้นเอง</p> <p>๔๘. ธรรมะช่วยสร้างความเป็นมนุษย์ที่ถูกต้อง</p> <p>๔๙. ธรรมะกลับมาปัญหาหมด</p> <p>๕๐. ธรรมะกับปัญหาปากท้อง</p> <p>๕๑. ธรรมะคือหน้าที่</p> <p>๕๒. ธรรมะคืออะไร ? จะมีธรรมะได้อย่างไร ?</p> <p>๕๓. ธรรมะที่ควรรู้จักเพื่อทำงานให้สนุก</p> <p>๕๔. ธรรมะในฐานะเป็นเครื่องดำเนินชีวิต</p> <p>๕๕. การทำงานให้สนุกเหมือนกับการเล่นกีฬา</p> <p>๕๖. ธรรมะสำหรับผู้สูงอายุ</p> <p>๕๗. บุตรที่ประเสริฐที่สุด</p> <p>๕๘. ประมวลเรื่องที่เป็นประโยชน์สำหรับชมราวาส</p> <p>๕๙. ประโยชน์ของการทำวัตรสวดมนต์</p> <p>๖๐. เป้าหมายของชีวิต</p> <p>๖๑. ผัสสะเป็นสิ่งที่ต้องรู้จักและควบคุม</p> <p>๖๒. ต้นเหตุของปัญหาทุกปัญหาในโลก</p> <p>๖๓. หน้าที่กับคุณธรรม</p> <p>๖๔. พ่อแม่สมบูรณ์แบบ</p> <p>๖๕. ฟังตน ฟังธรรม</p> <p>๖๖. หน้าที่ของพุทธบริษัท</p> <p>๖๗. แม่ พระคุณของแม่</p> <p>๖๘. หลักพื้นฐานการมีธรรมะและการบำเพ็ญหน้าที่</p> <p>๖๙. โลกพระศรีอารีย์อยู่แค่ปลายจมูก</p> <p>๗๐. โลกอื่น</p>	<p>๗๑. วิธีทำสมาธิเบื้องต้น</p> <p>๗๒. วิเวกเป็นสิ่งที่ควรรู้จักและควรมี</p> <p>๗๓. เศรษฐกิจคืออะไร</p> <p>๗๔. สติและการฝึกสติ</p> <p>๗๕. สนทนาเรื่อง "ธรรม" คำเดียว</p> <p>๗๖. สมาธิภาวนาในพุทธศาสนา</p> <p>๗๗. สมาธิและการพัฒนาของระบบสมาธิ</p> <p>๗๘. ส่วนประกอบและโครงสร้างของชีวิต</p> <p>๗๙. สวรรค์ในทุกอริยาบถ</p> <p>๘๐. สิ่งทั้งปวงเป็นอนัตตาในฐานะเป็นหัวใจของพระพุทธศาสนา</p> <p>๘๑. สิ่งที่ดีที่สุดสำหรับมนุษย์คืออะไร</p> <p style="text-align: center;">คู่ธรรมเทศนา ชุด ๒</p> <p>๑. ไตรรัตน์ : พุทธรัตนะ - ธรรมรัตนะ - สังฆรัตนะ</p> <p>๒. ไตรสิกขา : ศีลสิกขา - สมาธิสิกขา - ปัญญาสิกขา</p> <p>๓. ไตรโลกุตตรธรรม : มรรค - ผล - นิพพาน</p> <p>๔. ไตรลักษณ์ : อนิจจลักษณ์ - ทุกขลักษณ์ - อนัตตลักษณ์</p> <p>๕. ไตรวิภวัญญู : กิเลสวิภวัญญู- กรรมวิภวัญญู- วิบากวิภวัญญู</p> <p>๖. ไตรภพ : กามภพ - รูปภพ - อรูปภพ</p> <p>๗. ไตรตัมहा : กามตัมहा - ภวตัมहा - วิภวตัมहा</p> <p>๘. ไตรทวาร : กายทวาร - วจิตวาร - มโนทวาร</p> <p>๙. ไตรเหตุ : โลกเหตุ - โทสเหตุ - โมหเหตุ</p> <p>๑๐. ไตรกรรม : กุศลกรรม - อกุศลกรรม - อัพยากตกรรม</p> <p>๑๑. ไตรมาส : ศีลมาส - สมาธิมาส - ปัญญามาส</p> <p>๑๒. ออกพรรษา</p> <p>๑๓. การอยู่ประพฤติพรหมจรรย์</p> <p>๑๔. ความเป็นผู้ฉลาดในฐานะ ๗ ประการ</p> <p>๑๕. การปฏิบัติที่ไม่ผิด</p> <p>๑๖. สิ่งที่ทำได้ยาก ๔ อย่าง</p> <p>๑๗. อาหารของอวิชา</p> <p>๑๘. อาหารของอวิชาและวิมุตติ</p> <p>๑๙. นโม ไตรสรณคัมภ์</p> <p>๒๐. ความวิเวกเป็นสุข</p>

รวมเสียงการบรรยายธรรมของพระธรรมโกศาจารย์ (พุทธทาสภิกขุ)	
<p style="text-align: center;">คุธรรมเทศนา ชุด ๒</p> <p>๒๑. ความไม่เบียดเบียนเป็นสุข ๒๒. ความคลายกำหนดเป็นสุข ๒๓. การนำอสมิมานะออกเสียได้เป็นสุข ๒๔. ความรักเสมอนไม่มี, สุขอื่นยิ่งกว่าความสงบไม่มี ๒๕. การทำบุญสามแบบ ๒๖. การบำรุงพระศาสนา ๒๗. การมีสติสัมปชัญญะต่อสู่ความเจ็บไข้ ๒๘. กัณฑ์ที่ ๔ หาสุขได้จากทุกข์ ๒๙. ภาษาคน - ภาษาธรรม ๓๐. ทางแห่งความไม่ประมาท ๓๑. มาตาปิตุภคณา : คุณของมารดา บิดา ๓๒. สัญญา ๔ ประการ : ขาดทุน เสมอตัว กำไร แทนทะลุ ๓๓. หิริโอตตัมปะ : ความละอายและเกรงกลัวต่อความทุกข์ ๓๔. เพราะความไม่ยึดมั่นถือมั่นย่อมหลุดพ้น ๓๕. เข้าพรรษาด้วยธรรมะชีวิต ๓๖. การจำพรรษา ๓๗. การจำพรรษาดำรงจิตที่มีธรรมะ ๓๘. ออกพรรษาดำรงจิตด้วยสมาธิ ๓๙. การออกพรรษาอย่างบัณฑิต ๔๐. ประโยชน์ของวันปวารณาและเทโวโรหณะ ๔๑. ความหมายของวันปวารณาออกพรรษา ๔๒. การสืบอายุพระศาสนา ๔๓. การออกจากสิ่งที่ทำให้เป็นทุกข์ ๔๔. โอวาทปาฏิโมกข์ ๔๕. ความเป็นพระอรหันต์ ๔๖. พระไตรลักษณ์ ๔๗. อนุโมทนาผ้าป่า ๔๘. พระอรหันต์อย่าลืม ๔๙. จิตนี้ประภัสสร ๕๐. การทำจิตให้ประภัสสรชนิดถาวร ๕๑. ไม่มีตนแล้วของตนจะมีได้อย่างไร</p>	<p>๕๒. การวางของหนักคือการดับทุกข์ ๕๓. การทำลายซึ่งตัวกู - ของกู ๕๔. พระอรหันต์คือใคร? ๕๕. ปุถุชนคือใคร? ๕๖. ลักษณะของพระอรหันต์ ๕๗. พุทธศาสนาไม่สอนให้หยุดหรือติดอยู่เพียงแต่ความดี ๕๘. รู้จักพระอรหันต์ คือ รู้จักว่าตนเองมีความทุกข์อยู่อย่างไร ๕๙. การมีชีวิตอยู่เหนือความชั่ว - ดี ๖๐. การเคารพหน้าที่ ๖๑. อตัมมยา ความที่ไม่สำเร็จมาจากสิ่งนั้น ๖๒. อตัมมยา มนตราสำหรับชีวิต ๖๓. พระรัตนตรัยที่ท่านทั้งหลายยังไม่รู้จัก ๖๔. พระพุทธเจ้ายังไม่ตาย ๖๕. คาถาเยี่ยต้นหา ๖๖. อิทูปัจจยา ๖๗. ความสำคัญของวันวิสาขบูชา ๖๘. พระพุทธเจ้าสามความหมาย ๖๙. การมีชีวิตอยู่ด้วยธรรมะ ๗๐. ทางเดินของชีวิต ๗๑. ลักษณะ ความหมาย และคุณค่าของวันวิสาขบูชา ๗๒. พระคุณของพระพุทธเจ้าในแบบต่างๆ กัน ๗๓. จงรู้จักพระพุทธเจ้าให้มากกว่าปีเก่ากันเถิด ๗๔. พระพุทธเจ้าท่านอยู่ในฐานะที่เป็นอะไรกับพวกเรา ๗๕. พระพุทธเจ้าที่ท่านไม่รู้จัก ๗๖. รู้จักพระพุทธเจ้าให้มากกว่าก่อนเถิด ๗๗. ทำลายเหตุแห่งความทุกข์กันเถิด ๗๘. ความสุขสามระดับ : การไม่เบียดเบียน ๗๙. การคลายความกำหนดยึดถือ ๘๐. โลกเราจะได้อะไรในวันอาสาฬหบูชา ๘๑. พระรัตนตรัยนั้นแหละตัวพุทธศาสนา ๘๒. หลักการปฏิบัติเกี่ยวกับอิตูปัจจยา</p>

รวมเสียงจากการบรรยายธรรมของพระธรรมโกศาจารย์ (พุทธทาสภิกขุ)	
<p style="text-align: center;">คู่ธรรมเทศนา ชุด ๒</p> <p>๘๓. สิ่งทั้งหลายเป็นไปตามเหตุตามปัจจัย</p> <p>๘๔. การเกิดขึ้นของอุปาทานคือการเกิดขึ้นแห่งความทุกข์</p> <p>๘๕. การดับลงของอุปาทานคือการดับลงแห่งความทุกข์</p> <p>๘๖. ของขวัญวันอาสาฬหบูชา</p> <p>๘๗. วันแห่งพระธรรม ความถูกต้อง ทางสายกลาง</p> <p>๘๘. ลักษณะและวิธีปฏิบัติธรรมซีวี</p> <p>๘๙. ประโยชน์อันสูงส่งของธรรมซีวี</p> <p>๙๐. นิพพานเกี่ยวกับความตายหรือไม่</p> <p>๙๑. ความสำคัญของวันอาสาฬหบูชา</p> <p>๙๒. พระธรรมในทุกแห่งทุกมุม</p> <p>๙๓. พระธรรมในทุกแห่งทุกมุม(ต่อ)</p> <p>๙๔. มัชฌิมาปฏิบัติปา</p> <p>๙๕. อริยสัจจ์</p> <p>๙๖. ความทุกข์</p> <p>๙๗. ความเห็นแก่ตัว และการทำลายความเห็นแก่ตัว</p>	<p>๙๘. อตัมมยตากับอริยสัจจ์</p> <p>๙๙. อตัมมยตากับธรรมจักร</p> <p>๑๐๐. พระธรรมจักรซึ่งไม่มีใครต้านได้</p> <p>๑๐๑. พระพุทธเจ้ามีอยู่ในทุกหนทุกแห่ง (ปฏิัจจสมุปบาท)</p> <p>๑๐๒. พระทำวัตรสวดมนต์ เช้า - แพล</p> <p>๑๐๓. พระทำวัตรสวดมนต์ เย็น - แพล</p> <p>๑๐๔. พระทำวัตรสวดมนต์ บทพิเศษ - แพล</p> <p>๑๐๕. ธรรมจักรคืออะไรและทำไมกัน และมีความสูงสุดถึงไหน</p> <p>๑๐๖. ขอบคุณผู้นำพระพุทธศาสนามาให้เรา</p> <p>๑๐๗. หัวใจและความลับของธรรมจักร</p> <p>๑๐๘. พระธรรมที่เกี่ยวกับพระพุทธเจ้าและมนุษย์</p> <p>๑๐๙. หลักการที่จะช่วยโลกให้อยู่รอดได้</p> <p>๑๑๐. อนุโมทนาและธรรมปฏิสันถารการถวายปริญญา</p> <p>๑๑๑. หัวข้อธรรมที่ต้องรู้และควรรู้</p> <p>๑๑๒. ความถูกต้องกับอาการตลิ่งไหล - ลำธารหยุด</p>

(๒) ผลงานด้านการสร้างวัดสันติสุข

พระธรรมโกศาจารย์ (พุทธทาสภิกขุ) และคณะธรรมทาน ได้ออกสำรวจสถานที่แห่งใหม่เพื่อสร้างสโมสรธรรมทาน และได้พบที่ดิน เรียกว่า ด่านน้ำไหล ซึ่งเป็นช่องแคบ เดิมเป็นที่ดักจับโจร เพราะด้านหนึ่งเป็นเขานางเอ อีกด้านหนึ่งเป็นพรุสีก และเจ้าของได้บอกขายในราคาถูก ท่านจึงขอซื้อที่ดิน ในบริเวณใกล้เคียง และมีผู้บริจาคให้อีก รวมเนื้อที่ได้ประมาณ ๓๑๐ ไร่^{๘๗} จึงจัดตั้งสวนโมกขพลารามแห่งใหม่นี้ขึ้น ชาวบ้านเรียกวัดแห่งใหม่นี้ตามชื่อภูเขากลางวัดว่า “วัดเขาพุทธทอง” แต่ท่านพุทธทาสได้จดทะเบียนเป็นวัดใช้ชื่อว่า “วัดธารน้ำไหล” เพราะมีห้วยธารน้ำไหลจากเขานางเอ ไหลผ่านมาทางด้านทิศใต้ของวัดและต้องการให้สวนโมกข์ เป็นองค์กรอิสระ แยกกันตามกฎหมายกับวัดธารน้ำไหล เพื่อความสะดวกในการดำเนินงานที่ไม่ต้องทำตามระเบียบ ของวัด ภายหลังจึงมอบกิจการของสวนโมกขพลารามให้เป็นของวัดธารน้ำไหลทั้งหมด เพราะไม่มีปัญหาในการดำเนินการในระยะแรกๆ

^{๘๗} พระมหาจรัส อุปสนโต, ผู้ช่วยเจ้าอาวาส, ๔ ธันวาคม ๒๕๕๗, อ่างใน พระวิระศักดิ์ ชยธมโม (สุวรรณวงศ์), “แนวทางการจัดการวัดสันติสุขตามหลักสัปปายะ ๗: กรณีศึกษาวัดธารน้ำไหล (สวนโมกขพลาราม) ตำบลเลม็ด อำเภอลำปาง จังหวัดสุราษฎร์ธานี”, วิทยานิพนธ์พุทธศาสนมหาบัณฑิต, (บัณฑิตวิทยาลัย: มหาวิทยาลัยมหาจุฬาลงกรณราชวิทยาลัย, ๒๕๕๗), หน้า ๗๒-๗๓

กล่าวโดยสรุป สนวนโมกข์หรือเรียกปัจจุบันว่าวัดธารน้ำไหล มีหลักการสร้างวัดเพื่อให้คนได้เข้าถึงธรรมะ ธรรมะที่เป็นธรรมชาติสากลไม่เลือกชาติศาสนาไหน ทุกคนทุกศาสนาสามารถเข้าถึงได้ สนวนโมกข์จึงได้ชื่อว่าเป็นแดนธรรม ที่มีคำอธิบายว่า

“สวนที่จิตพักเพื่อมรรคผลโมกข์ เครื่องพ้อกิเลสผอง
แดน แห่งพุทธทาสครองธรรม ทั้งผองแสดงล้วนแก่นจริง”

วัดธารน้ำไหลมีการบริหารจัดการตามหลักธรรมวินัย คือ หลักไตรสิกขา ได้แก่ ศีล สมาธิ ปัญญา สภาพโดยทั่วไปจึงมีลักษณะ ๓ ส. คือ สะอาด สว่าง สงบ และที่สำคัญการนำเอาหลักสัปปายะมาช่วยเกื้อหนุน เกื้อกูล และส่งเสริมในการบริหารจัดการวัดให้น่าอยู่ เป็นที่เกิดศรัทธาของญาติโยม ทำให้การเป็นอยู่ร่วมกันเพื่อฝึกฝนพัฒนาตนเองของพุทธบริษัท ๔ เกิดความผาสุกร่วมเย็นตามแนวทางของหลวงพ่อกุศลที่วางเอาไว้^{๘๘}

ทั้งนี้วัดธารน้ำไหล เป็นวัดที่มีชาวพุทธ สถานศึกษา ราชการ นักท่องเที่ยวต่างชาติ ผู้ที่สนใจในการศึกษาเรียนรู้การสร้างวัดสไตล์ของพระธรรมโกศาจารย์ (พุทธทาสภิกขุ) ที่มีแนวคิดในการใช้วัดและอุปกรณ์สถานที่ทุกสิ่งในวัดเป็นการสอนธรรม ผู้วิจัยได้ยกตัวอย่างสถานที่สำคัญในวัดไว้ดังนี้

๑. **โรงมหรสพทางวิญญาน** ภายในมีภาพวาดจากทั้งในประเทศและต่างประเทศ มีบทกวีประกอบในบางภาพ ทุกภาพสื่อธรรมะได้อย่างลึกซึ้ง ส่วนใหญ่จะสื่อถึงปรมัตถธรรม เป็นสิ่งที่เราสัมผัสได้ด้วยตนเอง ที่โดดเด่นก็มี ภาพชุดของเอ็มมานูเอลเซอร์แมน พร้อมบทกวีประกอบของอาจารย์พุทธทาสอยู่ชั้นล่างพร้อมด้วยภาพปริศนาธรรมของไทยจำนวนมาก ส่วนชั้นบนมีภาพปฏิจสมุปบาทจากทิเบต ภาพชุดแสวงหาวัฏปริศนาธรรมซึ่งสัมพันธ์ ก้องสมุทร คัดลอกไว้ในขณะที่เป็นพระภิกษุ เมื่อปีพุทธศักราช ๒๕๐๙ ชั้นบนด้านตะวันตกเป็นภาพที่วิทย์ พิณคันเงิน เขียนไว้ ซึ่งให้ข้อคิดในระดับศีลธรรม^{๘๙}

^{๘๘} พระวีระศักดิ์ ขยธมโม (สุวรรณวงศ์), “แนวทางการจัดการวัดสันติสุขตามหลักสัปปายะ ๗ : กรณีศึกษาวัดธารน้ำไหล (สวนโมกขพลาราม) ตำบลเลม็ด อำเภอไชยา จังหวัดสุราษฎร์ธานี”, **วิทยานิพนธ์พุทธศาสตร์มหาบัณฑิต**, หน้า ๗๒-๗๓.

^{๘๙} สัมพันธ์ ก้องสมุทร, **พุทธทาส นาคารชนแห่งเถรวาท**, (กรุงเทพมหานคร: โอเดียนสโตร์, ๒๕๓๐), หน้า ๒๙๓-๒๙๔.



แผนภาพที่ ๒.๕ แสดงภาพปริศนาสอนธรรมในโรงมหรสพทางวิทยุญาณ

๒. ยอดเขาพุทธทอง เป็นโบสถ์ธรรมชาติแบบสวนโมกข์ มีลานทรายสีขาวเรียบขนาดใหญ่ มีกิ่งไม้ ใบไม้เป็นหลังคา และมีพระพุทธรูปสีขาวสวยงามมาก เป็นฝีมือท่านอาจารย์ทองสุข ธรรมวโร ที่ได้หล่อไว้ บริเวณไหล่เขาพุทธทองก็มีโรงเรียนหิน ซึ่งให้ความเย็นตาไปอีกแบบหนึ่ง



แผนภาพที่ ๒.๖ แสดงภาพยอดเขาพุทธทอง^{๙๐}

^{๙๐} อรศรี งามวิทยาพงศ์, อนุทินภาพ ๖๐ ปีสวนโมกข์: ประทีปธรรมแห่งสยาม, (กรุงเทพมหานคร: อัมรินทร์พริ้นติ้ง กรุ๊ป จำกัด, ๒๕๓๕), หน้า หน้า ๑๔๒.

๓. **โรงปั้น** เป็นจุดกำเนิดของภาพพุทธประวัติหินสลักยุคก่อนมีพระพุทธรูป ปัจจุบันมีรูปปั้นที่หลากหลาย เช่น ภาพพระหัวเราะ ภาพหินสลักจากถ้ำอชันตะ เป็นภาพวางสี่ตัวแต่หัวเดียว เป็นต้น และมีตุ๊กตาสอนธรรมะ

๔. **สนามหญ้าอวโลกิตศวร** เป็นสนามหญ้าซึ่งมีรูปปั้นครึ่งตัวของพระโพธิสัตว์อวโลกิตศวร ซึ่งแสดงคุณธรรมทั้ง ๔ ประการ เต็มเปี่ยมอยู่ในใบหน้าคือ สุทธิ ปัญญา เมตตา ชันติ



แผนภาพที่ ๒.๗ ภาพสนามหญ้าอวโลกิตศวร

๕. **สระมะพร้าวนาฬิกา** เป็นสัญลักษณ์ของพระนิพพาน มีต้นมะพร้าวเดี่ยวยืนต้นอยู่เกาะกลางสระน้ำ พระธรรมโกศาจารย์ (พุทธทาสภิกขุ) สร้างตามอย่างเพลงกล่อมลูกของท้องถิ่นไชยาที่ว่า มะพร้าวเหอ มะพร้าวนาฬิกา ต้นเดียวโนเน อยู่กลางทะเลซี้ฝั่ง ฝนตกไม่ต้อง พ้าร่องไม่ถึง อยู่กลางทะเลซี้ฝั่ง ถึงได้แต่ผู้พันบุญเอย

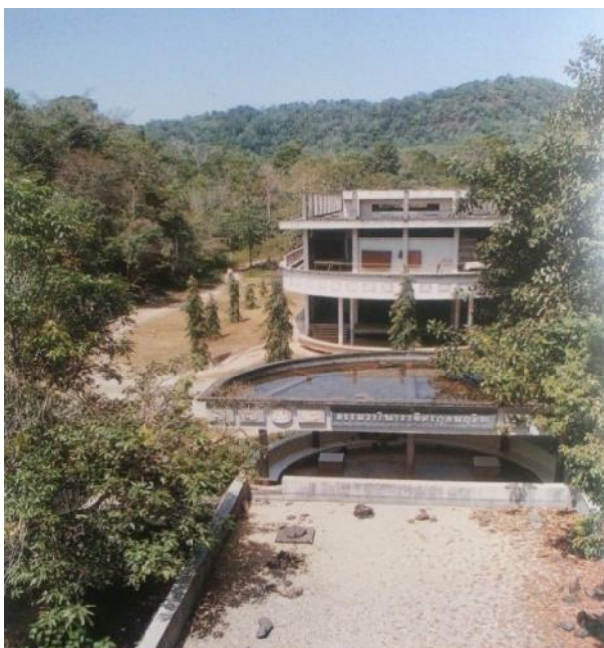

แผนภาพที่ ๒.๘ แสดงภาพธรรมวารินาวา^{๙๑}

๖. **ธรรมวารินาวา** เป็นอาคารรูปเรือ ๒ หลังอยู่ติดกัน ลำเล็กชื่อว่า ธรรมวารินาวาอิสรกุลณมิตร ด้านหลังเป็นที่สนทนาธรรม ตรงกลางเป็นสวนหินแบบเซ็น ชั้นล่างเป็นที่เก็บน้ำฝน หัวเรือเป็นหอรระฆัง รูปทรงเจดีย์แบบสาญจี ลำใหญ่ใช้เป็นหอประชุมใหญ่สำหรับแสดงธรรม ในวันที่ฝนตกมาก พระภิกษุสามเณรอุบาสิกอุบาสิกาจะใช้ที่นี่เป็นที่สวดมนต์ ชั้นบนเป็นที่พักพระอาคันตุกะในบางครั้ง หัวเรือเป็นห้องสมุดของสวนโมกข์ ชื่อสวนโมกข์พลบรรณาลัย เรือทั้ง ๒ ลำ มีความหมายถึงเรือที่ขนส่งข้าววัฏฏสงสาร หรือขนส่งสัตว์ให้พ้นทุกข์ ซึ่งเป็นอุดมคติของพระโพธิสัตว์ทุกพระองค์

๗. **ซุ้มประตูของสวนโมกข์** มีรูปนกกอยู่ด้านบน ขาเดินเข้าวัด มีรูปนกก ๒ ตัว ขาเดินออกจากวัด มีรูปนกก ๘ ตัว แสดงถึงปริศนาธรรม เมื่อก่อนสวนโมกข์ไม่ตั้งใจจะสร้างซุ้มประตู เพราะมีต้นไม้เป็นประตูอยู่แล้ว เยาวรัตน์ พงษ์ไพบูลย์ เคยกล่าวถึงไว้ว่า เป็นประตูที่ไร้ประตู แต่ต่อมามีถนนใหญ่ตัดผ่าน เลยมีการสร้างซุ้มประตูขึ้นมาในที่สุด หลวงตาไสวอธิบายไว้ว่า นกสูกนั้นบางถิ่นอาจมองว่าเป็นนกผี นกอุบาทว์ แต่สวนโมกข์สอนให้เลิกม่งาย สอนทวนกระแสว่าเป็นนักปราชญ์ เพราะยกหู ขึ้นตา ตาโต และปากแหลม นักปราชญ์นั้นต้องฟังให้เต็มตา พูดจาให้แหลมคม^{๙๒}

๘. **เสาทั้งห้าบนหลังคากุฏิ** เสาห้าเสาบนหลังคากุฏิหลายหลังเกือบทั่วสวนโมกข์ก็แสดงถึงปริศนาธรรม ธรรมะที่มี ๕ อย่างนั้น มีอยู่เป็นจำนวนมาก แต่ที่พระอาจารย์พุทธทาสเน้นหนัก คือธรรมที่เป็นพลัง ๕ ประการ ได้แก่ ศรัทธา วิริยะ สติ สมาธิ ปัญญา

^{๙๑} อรศรี งามวิทยาพงศ์, อนุทินภาพ ๖๐ ปีสวนโมกข์: ประทีปธรรมแห่งสยาม, (กรุงเทพมหานคร: อัมรินทร์พริ้นติ้ง กรุ๊ป จำกัด, ๒๕๓๕), หน้า ๑๑๔.

^{๙๒} สมทรง บุญฤทธิ และคณะ, ชีวิตและงานของหลวงตาไสว สิวญาโณ, (กรุงเทพมหานคร: สำนักพิมพ์เฟื่องฟ้า, ๒๕๔๐), หน้า ๑๐๘.

๙. **ปริศนาโครงกระดูก** ที่โรงธรรมมีโครงกระดูกสามโครง ผู้ใหญ่สองเด็กหนึ่งกลายเป็นครอบครัวแขวนอยู่บนที่สูง มีคำอธิบายด้านล่างว่า

เราเคยเป็นเช่นท่านมาแล้ว
ความงามอยู่ที่ซากผี
พระอยู่ที่จริง

ไม่นานท่านก็เป็นเช่นเรา
คืออยู่ที่ละ
นิพพานอยู่ที่ตายก่อนตาย

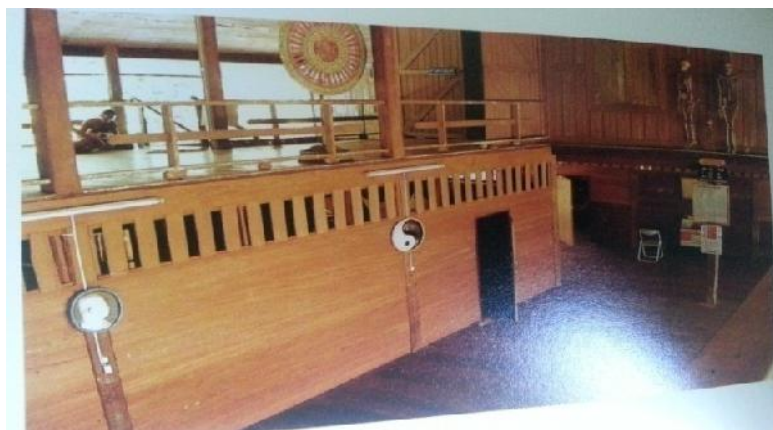

แผนภาพที่ ๒.๙ แสดงภาพปริศนาโครงกระดูก^{๙๓}

นอกจากนี้บริเวณโดยทั่วของวัดธารน้ำไหล หากใครได้ไปเยี่ยมชมจะพบว่า ทุกสิ่งทุกอย่างของวัดพระธรรมโกศาจารย์ (พุทธทาสภิกขุ) ได้นำมาเป็นเครื่องมือสอนธรรม แบบเรียบง่าย เห็นหรืออ่านแล้วต้องสะดุดความคิด

(๓) ผลงานด้านค่ายพุทธบุตร

ค่ายลูกเสือ (Boy Scout Camp) เป็นสถานที่ติดกับสวนโมกข์ สำหรับใช้เป็นสถานที่อบรมศีลธรรมจริยธรรมแก่เยาวชน หรือกลุ่ม คณะ ที่สนใจ ที่จะใช้จัดกิจกรรมต่างๆ ตามความเหมาะสมแก่สถานที่ ซึ่งเป็นบริเวณกว้างล้อมรอบด้วยป่าไม้ ธรรมชาติ มีศาลากลางใช้เป็นศาลาเอนกประสงค์ และมีที่พักภายในค่าย มีห้องน้ำรวม และโรงอาบน้ำรวมอย่างเพียงพอจากการศึกษาแนวคิด วิถีปฏิบัติในเรื่องการศึกษาเพื่อพัฒนาเยาวชนพบว่า พระธรรมโกศาจารย์ (พุทธทาสภิกขุ) ให้ความสำคัญกับการศึกษาเพื่อพัฒนาเยาวชนมาก ดังที่ท่านได้กล่าวไว้ในการบรรยายธรรมหลายๆ ครั้งและครั้งสุดท้ายก่อนท่านจะละสังขารเมื่อปี ๒๕๓๖ ดังคำที่ว่า "ศีลธรรมของเยาวชน คือสันติภาพของโลก" แสดงให้เห็นถึงแนวคิดของท่านต่อสันติภาพของโลกว่า ผู้ใหญ่นับตั้งแต่พ่อแม่ ครูบาอาจารย์ คนใกล้ชิดจะต้องใส่ใจที่จะปลูกฝังให้เด็ก เยาวชนเป็นผู้มีศีลธรรม ผู้มีศีลธรรมเท่านั้นจะสามารถช่วยกันสร้างสันติภาพ สันติสุขให้แก่โลกได้

^{๙๓} อรศรี งามวิทยาพงศ์, **อนุทินภาพ ๖๐ ปีสวนโมกข์: ประทีปธรรมแห่งสยาม**, (กรุงเทพมหานคร: อัมรินทร์พริ้นติ้ง กรุ๊ป จำกัด, ๒๕๓๕), หน้า ๘๔.

พระธรรมโกศาจารย์ (พุทธทาสภิกขุ) ให้ความสำคัญกับการอบรมสั่งสอนเยาวชน ดังเช่น เมื่อมีเยาวชนจากสถาบันการศึกษาต่างๆ มาเข้าค่ายปฏิบัติธรรมที่สวนโมกข์ **อาจารย์ยงยุทธ โรจนวรเกียรติ** หัวหน้างานแนะแนวโรงเรียนเตรียมอุดมศึกษา พญาไท ได้ให้สัมภาษณ์ว่า^{๙๔} ได้นำนักเรียนชั้นม.ปลายมาเข้าค่ายปฏิบัติธรรมที่สวนโมกข์ตั้งแต่ปี ๒๕๓๔ และได้พบกับพระธรรมโกศาจารย์ (พุทธทาสภิกขุ) ท่านให้ความสำคัญมากโดยท่านจะจัดหลักสูตรในการเข้าค่ายให้ด้วยตัวท่านเอง และท่านเมตตาบรรยายธรรมให้แก่นักเรียน ๑ ครั้งในระหว่างการปฏิบัติธรรม ๗ วัน ที่นั่นอาจารย์ยงยุทธก็เป็นผู้หนึ่งที่เกิดแรงบันดาลใจในการปฏิบัติธรรมตั้งแต่นั้นเป็นต้นมา เพราะได้อ่านหนังสือพระธรรมโกศาจารย์ (พุทธทาสภิกขุ) พอเป็นครูก็จึงจัดทำโครงการนำนักเรียนมาปฏิบัติธรรมที่สวนโมกข์ต่อเนื่องทุกปีกว่า ๒๐ ปีจนถึงปัจจุบัน

แนวคิด วิธีปฏิบัติในการสร้างสวนโมกข์พลารามของพระธรรมโกศาจารย์ (พุทธทาสภิกขุ) และจากการลงพื้นที่จริงพบว่า ท่านอาจารย์ให้ความสำคัญกับการรักษาธรรมชาติอันประกอบด้วยต้นไม้ สัตว์ที่อาศัยอยู่ในบริเวณนั้นเป็นอย่างมาก หากท่านใดเคยไปสวนโมกข์หรือเห็นจากรูปภาพจะพบว่า ที่นี่ไม่มีโบสถ์ที่เป็นตัวอาคารเหมือนวัดต่างๆ ไป มีเพียงโบสถ์ธรรมชาติที่บริเวณลานหินโค้ง ซึ่งเป็นที่แสดงธรรมของพระธรรมโกศาจารย์ (พุทธทาสภิกขุ) ที่นั่งฟังธรรมของญาติโยมก็จะนั่งบนพื้นทราย ขณะฟังธรรมก็อาจจะได้ยินเสียงนก เสียงไกร้องอยู่ในบริเวณนั้น

พระภวานาโพธิคุณ (โพธิ์ จนฺตโร) อดีตเจ้าอาวาสวัดธารน้ำไหล เล่าให้ผู้วิจัยฟังว่า ท่านอาจารย์มีแนวคิดการสร้างวัดแบบโบราณคือสร้างแบบอาราม เป็นแบบวัดป่าอย่างเช่นที่เวฬุวนาราม ประเทศอินเดีย^{๙๕}

เมื่อพิจารณาจากสิ่งก่อสร้างต่างๆ ในวัด เช่น โรงมหรสพทางวิญญูณ โรงปั้น ธรรมวารินาวา โบสถ์ธรรมชาติที่ยอดเขาพุทธทอง เป็นต้น ล้วนแล้วแต่มีแนวคิดที่จะสร้างสวนโมกข์ให้กลมกลืนกับธรรมชาติ รบกวณธรรมชาติและสัตว์ที่อาศัยอยู่น้อยที่สุด แต่ก่อให้เกิดประโยชน์ในการศึกษาเรียนรู้ การปฏิบัติธรรมของผู้ที่มาปฏิบัติธรรม มาเยี่ยมชมเยียน กล่าวได้ว่าพระธรรมโกศาจารย์ (พุทธทาสภิกขุ) เป็นวิศวกรสันติภาพที่ออกแบบสื่อธรรมในการสอนไว้อย่างเป็นยอดมงกุฎธรรม เป็นมรดกให้กับผู้ที่สนใจใฝ่หาสันติภาพภายนอกและสันติสุขภายในได้มาเรียนรู้และนำไปเป็นแนวทางในการดำเนินชีวิต โดยเฉพาะอย่างยิ่งชีวิตของบรรพชิตหรือพระภิกษุสงฆ์ที่เป็นดังเสาหลักของชาวพุทธที่จะประคับประคองสังคมให้เดินถูกทางและถูกธรรม

^{๙๔} สัมภาษณ์ อ.ยงยุทธ โรจนวรเกียรติ หัวหน้างานแนะแนวโรงเรียนเตรียมอุดมศึกษา พญาไท, ๑๘ กุมภาพันธ์ ๒๕๕๙.

^{๙๕} สัมภาษณ์ พระภวานาโพธิคุณ (โพธิ์ จนฺตโร) อดีตเจ้าอาวาสวัดธารน้ำไหล, ๙ กุมภาพันธ์ ๒๕๕๙.

๒.๕ งานวิจัยที่เกี่ยวข้อง

งานวิจัยเกี่ยวกับแนวคิดเรื่องสันติภาพและสันติสุข

ไอศูรย์ พยัฆศิริ ศึกษาแนวความคิดเรื่องสันติภาพของพระธรรมปิฎก (ป.อ.ปยุตโต) พบว่า แนวคิดเรื่องสันติภาพของพระพรหมคุณาภรณ์ (ป.อ. ปยุตโต) และมาร์ตินลูเธอร์คิง จูเนียร์ มีความคล้ายคลึงกันในด้านทัศนะที่มีต่อสันติภาพ รวมทั้งจุดมุ่งหมายและการศึกษาที่จะพัฒนามนุษย์ไปสู่สันติภาพ แต่อาจมีความแตกต่างกันในบางมุมและรายละเอียด เช่น วิธีการและกระบวนการของการศึกษาในการพัฒนามนุษย์ และทัศนะที่มีต่อสันติภาวะภายนอกของมาร์ตินลูเธอร์คิง จูเนียร์ ครอบคลุมถึงความสัมพันธ์ระหว่างมนุษย์กับพระเจ้า เป็นต้น ซึ่งโดยภาพรวมแล้วทัศนะที่มีต่อสันติภาพของพระธรรมปิฎก (ป.อ.ปยุตโต) และมาร์ตินลูเธอร์คิง จูเนียร์ มีความคล้ายคลึงกัน ความมุ่งหมายที่จะให้มนุษย์อยู่ร่วมกันได้อย่างสันติสุขในสังคมโดยปราศจากการแบ่งแยกผิวพรรณ เชื้อชาติ ศาสนา และการอยู่ร่วมกันอย่างประสานกลมกลืน ทั้งสองท่านมีความเห็นสอดคล้องว่า สันติภาพที่แท้จริงเริ่มมาจากสันติภาวะภายในจิตใจของมนุษย์แล้วส่งผลแสดงออกมาทางการกระทำที่เป็นประโยชน์สุขแก่ประชาชนส่วนร่วม^{๕๖}

วรารภรณ์ วงษ์แสงจันทร์ ได้ศึกษาวิจัยเรื่อง แนวคิดสันติในเรื่องสั้นของนักเขียนกลุ่มกบฏสันติภาพ พบว่า ความขัดแย้งระหว่างมนุษย์เป็นปรากฏการณ์ปกติ นักทฤษฎีสันติภาพจึงไม่ได้มองว่าเป็นความขัดแย้งเป็นสิ่งที่ทำลายสันติภาพ แต่มองว่าสันติภาพจะเกิดขึ้นได้จากการแก้ไขความขัดแย้งโดยไม่ใช้ความรุนแรง การศึกษาแนวคิดสันติภาพในเรื่องสั้นจึงมุ่งศึกษาถึงวิธีการแก้ไขความขัดแย้งในเรื่องสั้น ด้วยการให้หลักการแก้ไขความขัดแย้งโดยปฏิเสธความรุนแรงของ ยีน ชาร์ป จากการศึกษาวิเคราะห์เรื่องสั้นกลุ่มนี้พบว่า นักเขียนกลุ่มกบฏสันติภาพใช้การคลี่คลายความขัดแย้งในรูปแบบเดียวกับ ยีน ชาร์ป อยู่ ๕ วิธี คือ การปฏิบัติแบบไร้ความรุนแรง การใช้ความรุนแรงเป็นบางเรื่อง การต่อต้านทางศีลธรรมการประนีประนอม และการไม่ต่อต้าน ส่วนหลักการแก้ไขความขัดแย้งด้วยการปฏิเสธความรุนแรงโดยใช้สัจยเคราะห์ซึ่งเป็นหลักการของคานธี ไม่พบในเรื่องสั้นที่นำมาศึกษา^{๕๗}

ชวลี ไชยธีรพันธ์ ได้ศึกษาวิจัยเรื่อง อหิงสาในความคิดของมหาตมา คานธี พบว่า คานธียอมรับว่าสัจยธรรมและอหิงสาสัมบูรณ์เป็นสิ่งที่มนุษย์ในภาวะของชีวิตระดับโลกียะไม่อาจเข้าถึงได้ ในด้านจริยธรรม คานธีถือหลักอหิงสาเป็นหลักการสูงสุด แต่ในทางปฏิบัติก็ยอมรับว่าความรุนแรงเป็นสิ่งที่ไม่อาจหลีกเลี่ยงได้ คานธีจึงถือเจตนาของผู้กระทำเป็นมาตรการหรือหลักเกณฑ์ในการตัดสิน ความดี ชั่ว ถูก ผิด อหิงสาเป็นวิธีการที่ดีที่สุดในการเผชิญหน้ากับเหตุการณ์เฉพาะหน้าหรือความรุนแรงของฝ่ายตรงข้าม แต่ในกรณีที่หลีกเลี่ยงไม่ได้ คานธีก็เสนอแนะให้ใช้วิธีการรุนแรงแทนวิธีการชี้ขาด ในทางการเมืองคานธีนำหลักอหิงสามาเป็นวิธีการต่อต้านผู้ปกครองที่ไม่ชอบธรรม แม้ในบางครั้งจะประสบความล้มเหลว แต่คานธีก็ยึดมั่นในหลักการไม่รุนแรงกลับมาศึกษาวิเคราะห์จุดบกพร่องเพื่อแก้ไข และทดสอบใหม่ในครั้งต่อไป อหิงสาจึงเป็นวิธีการต่อสู้ที่ดำเนินไป

^{๕๖} ไอศูรย์ พยัฆศิริ, “การศึกษาแนวความคิดเรื่องสันติภาพของพระธรรมปิฎก (ป.อ.ปยุตโต), *วิทยานิพนธ์อักษรศาสตรมหาบัณฑิต*, (บัณฑิตวิทยาลัย: มหาวิทยาลัยมหิดล, ๒๕๔๖), บทคัดย่อ.

^{๕๗} วรารภรณ์ วงษ์แสงจันทร์, “แนวคิดสันติในเรื่องสั้นของนักเขียนกลุ่มกบฏสันติภาพ”, *วิทยานิพนธ์อักษรศาสตรมหาบัณฑิต*, (บัณฑิตวิทยาลัย: มหาวิทยาลัยเชียงใหม่, ๒๕๔๐), บทคัดย่อ.

อย่างมีแบบแผน ขั้นตอน ระเบียบวินัยภายใต้ผู้นำที่มีประสิทธิภาพ ด้วยวิธีการดังกล่าว คานธี จึงประสบความสำเร็จในการนำประเทศอินเดียไปสู่ความเป็นเอกราชจากอังกฤษในที่สุด^{๙๘}

งานวิจัยที่เกี่ยวข้องกับท่านพุทธทาสภิกขุ

พระมหานครินทร์ แก้วโชติรุ่ง ศึกษาวิจัยเรื่อง สันติภาพตามแนวคิดของท่านพุทธทาสภิกขุ : ประยุกต์ใช้ในโลกรปัจจุบัน พบว่า แนวคิดเรื่องสันติภาพของพระธรรมโกศาจารย์ (พุทธทาสภิกขุ) ท่านได้รับอิทธิพลมาจากปัจจัย ๓ ประการ ได้แก่ ๑) การศึกษาของท่าน ๒) ปรากฏการณ์ทางสังคม การเมือง และเศรษฐกิจของไทย ๓) ปณิธานชีวิตของท่าน แนวคิดสันติภาพของท่านพุทธทาสนี้สามารถนำไปประยุกต์ใช้ในการแก้ไขปัญหาบุคคลและปัญหาสังคมไทยในโลกรปัจจุบันได้ทุกด้าน^{๙๙}

พระมหาบุญจิตร กนตสีโล (คำมา) ได้ศึกษาวิจัยเรื่อง วิธีการแก้ปัญหาศีลธรรมของเยาวชนตามทัศนะพุทธทาสภิกขุ โดยมีจุดมุ่งหมายเพื่อศึกษาสภาพปัญหาของเยาวชนวิธีการแก้ปัญหาศีลธรรมของเยาวชนและประยุกต์แนวคิดของพุทธทาสภิกขุในการแก้ปัญหาศีลธรรมของเยาวชนในสังคมปัจจุบันจากการศึกษาพบว่านโยบายการพัฒนาประเทศที่มุ่งหวังความเจริญด้านเศรษฐกิจส่งผลกระทบต่อพฤติกรรมคนในสังคมคือ การย่อหย่อนในศีลธรรมจริยธรรมจนก่อให้เกิดปัญหาสังคมหลายด้าน เช่น ปัญหาเรื่องค่านิยม ยาเสพติด อาชญากรรมทางเพศ และความรุนแรง เป็นต้น เพราะขาดการอบรมสั่งสอนที่ดีงามจากครอบครัวซึ่งเป็นพื้นฐานของสังคม ท่านพุทธทาสภิกขุมองว่าการแก้ปัญหาศีลธรรมของเยาวชน สิ่งสำคัญคือครอบครัวผู้ปกครองต้องให้เยาวชนได้รับการศึกษาอบรมที่ถูกต้อง และร่วมมือกันสร้างโอกาสให้เยาวชนได้พัฒนาสติปัญญาให้มีชีวิตอยู่ด้วยอุดมคติคือความเป็นมนุษย์ที่เต็มเปี่ยมบริบูรณ์ด้วยคุณธรรมเพื่อการปฏิบัติหน้าที่อย่างถูกต้อง ปัจจุบันสังคมกำลังบูชาวัตถุ ท่านพุทธทาสภิกขุแนะนำให้ถอยหลังเข้าไปหาความถูกต้อง คือสังคมธรรมที่มาจากการปฏิบัติทางศีลธรรม ยึดหลัก “ธัมมิกสังคมนิยม” คือสังคมที่ประกอบด้วยธรรมะไม่มีใครเอาเปรียบใครไม่มีใครกอบโกยส่วนเกิน เป็นสังคมนิยมที่ถูกต้องเหมาะสมทั้งทางวัตถุและจิตใจ เป็นสังคมน่าปรารถนาอันดำรงไว้ซึ่งความถูกต้องคือศีลธรรมและวัฒนธรรมสืบไป^{๑๐๐}

จิราภรณ์ คงเหล่ ได้วิจัยเรื่อง “ศึกษาบทบาทของสวนโมกขพลารามอำเภอไชยาจังหวัดสุราษฎร์ธานี” ผลการวิจัยพบว่าบทบาทของสวนโมกขพลารามสามารถจำแนกรายละเอียดออกได้ ๒ ด้านคือบทบาทด้านการปฏิบัติธรรมและบทบาทด้านการเผยแผ่พระพุทธศาสนาในด้านการปฏิบัติธรรมนั้นจะต้องอยู่ในพระธรรมวินัยและยึดคติธรรมที่ว่า “กินข้าวจานแมวอาบน้ำในคุนอนกุฏิเล่าหมู

^{๙๘} ซวลี ไชยธีระพันธ์, “อหิงสาในความคิดของมหาตมคานธี”, *วิทยานิพนธ์อักษรศาสตรมหาบัณฑิต*, (บัณฑิตวิทยาลัย: จุฬาลงกรณ์มหาวิทยาลัย, ๒๕๒๒), หน้า บทคัดย่อ.

^{๙๙} พระมหานครินทร์ แก้วโชติรุ่ง, “สันติภาพตามแนวคิดของท่านพุทธทาสภิกขุ: ความหมายและการประยุกต์ใช้ในโลกรปัจจุบัน”, *วิทยานิพนธ์ศิลปศาสตรมหาบัณฑิต*, (บัณฑิตวิทยาลัย: มหาวิทยาลัยธรรมศาสตร์ ๒๕๔๘), บทคัดย่อ.

^{๑๐๐} พระมหาบุญจิตร กนตสีโล, “ศึกษาวิธีการแก้ปัญหาศีลธรรมของเยาวชนตามทัศนะของพุทธทาสภิกขุ”, *วิทยานิพนธ์พุทธศาสตรมหาบัณฑิต*, (บัณฑิตวิทยาลัย: มหาวิทยาลัยมหาจุฬาลงกรณราชวิทยาลัย, ๒๕๕๑), บทคัดย่อ.

ฟังยูริ่งเพลง” พระภิกษุสามเณรจะปฏิบัติกิจกรรมเพื่อการปฏิบัติธรรมคือใช้หลัก “การทำงานคือ การปฏิบัติธรรม”

พระมหาสวนทรา ธมมจารี(สุจารี) ได้วิจัยเรื่อง "การศึกษาวิเคราะห์หลักปรัชญาศิลปะตามทัศนะของพุทธทาสภิกขุ" พบว่า ศิลปะเป็นวัตถุที่ถูกตกแต่งสร้างสรรค์ด้วยฝีมือของมนุษย์ เพื่อให้มีผลต่อการรับรู้ของประสาทสัมผัส ความสวยงามงาม เป็นสิ่งที่ถูกสร้างขึ้นจากวัตถุ ด้วยฝีมือของศิลปิน ความงามกับวัตถุจึงแยกจากกันไม่ได้ ความเป็นศิลปะคือวัตถุที่ถูกจัดแต่งตกแต่งด้วยรูปร่างหรือทรวดทรงขนาดและด้านปริมาตร ซึ่งคำนวณได้วัดได้ด้วยหลักทางคณิตศาสตร์และวิทยาศาสตร์ ดังนั้น เกณฑ์มาตรฐานวัดความเป็นศิลปะ จึงเป็นเกณฑ์มาตรฐานของวัตถุเพื่อใช้กับวัตถุศิลปะเป็นวัตถุแห่งการพิจารณา โดยใช้คณิตศาสตร์และวิทยาศาสตร์เป็นเกณฑ์มาตรฐานวัดความเป็นศิลปะ^{๑๐๑}

พระมหาสมบุรณ์ วุฑฒิกโร ได้ศึกษาถึงแนวคิดพระพุทธศาสนาเพื่อสังคม โดยสะท้อนถึงแนวคิดเรื่อง "ขบวนการพระพุทธศาสนาในสังคมยุคใหม่ : พระพุทธศาสนาเพื่อสังคม (Socially Engaged Buddhism) พบว่าแนวคิดเกี่ยวกับมิติทางสังคมของพระพุทธศาสนาที่พุทธทาสภิกขุนำเสนอขึ้นมาตั้งอยู่บนฐานของแนวคิดเรื่องธรรมหรือกฎธรรมชาติดั้งเดิม (อิทัปปัจจยตา) ซึ่งท่านมองว่าธรรมหรือกฎธรรมชาตินี้มีเจตนารมณ์เชิงสังคมอยู่ (ธัมมิกสังคมนิยม) เหตุที่ท่านมองอย่างนี้เพราะสรรพสิ่งในจักรวาลล้วนดำรงอยู่โดยการอิงอาศัยกันตามกฎอิทัปปัจจยตาไม่มีสิ่งใดเลยที่สามารถดำรงอยู่ได้อย่างโดดเดี่ยวเป็นอิสระการที่มนุษย์อยู่ร่วมกันเป็นสังคมหรือยึดถือประโยชน์ส่วนรวมเป็นที่ตั้งถือว่าดำเนินตามเจตนารมณ์สังคมนิยมของธรรมชาติ (ท่านโต้แย้งลัทธิปัจเจกนิยมและบริโศคนิยมว่าไม่ดำเนินเจตนารมณ์ของธรรมชาติ) ดังนั้น การที่พระพุทธเจ้าบัญญัติพระวินัยขึ้นมาที่ดี การตั้งคณะสงฆ์ขึ้นมาที่ดีหรือสอนให้ช่วยเหลือผู้อื่นด้วยเมตตาธรรมที่ดีล้วนแต่ทรงดำเนินเจตนารมณ์เชิงสังคมนิยมทั้งสิ้น^{๑๐๒}

พระมหาสง่า สุโร (ณ ระนอง) ได้ศึกษาวิจัยเรื่อง "การศึกษาเชิงวิเคราะห์ปรัชญาการศึกษาของพุทธทาสภิกขุเพื่อพัฒนาสังคมไทย" ผลการวิจัยพบว่า ตามคำสอนของพุทธทาสภิกขุ ระบบการศึกษาที่ถูกต้องสามารถทำให้นักศึกษามีความรู้ ๓ ประเภทได้คือ ความรู้ทางวิชาการ (พุทธศาสตร์) ความรู้ทางจริยธรรม (ธรรมศาสตร์) และความรู้ของการอยู่ร่วมกัน (สังคมศาสตร์) ปรัชญาของท่านพุทธทาสพยายามประสานพุทธธรรมเข้าไปในการศึกษาไทย เพื่อให้ นักศึกษามีความรู้และความประพฤติที่ถูกต้อง โดยที่พระสงฆ์มีบทบาทช่วยสั่งสอน อบรมพุทธศาสนิกชนของไทยอยู่เสมอทั้งโดยทางตรงและทางอ้อม การศึกษาของพระสงฆ์จึงจำเป็นต้องเดินตามแนวปรัชญาของท่านพุทธทาส และจำเป็นต้องได้รับการสนับสนุนจากรัฐเพิ่มขึ้น พระสงฆ์ผู้มีวินัยเคร่งครัดและมีความรู้

^{๑๐๑} พระมหาสวนทรา ธมมจารี, "การศึกษาวิเคราะห์หลักศิลปะตามทัศนะของพุทธทาสภิกขุ", *วิทยานิพนธ์พุทธศาสตรมหาบัณฑิต*, (บัณฑิตวิทยาลัย: มหาวิทยาลัยมหาจุฬาลงกรณราชวิทยาลัย, ๒๕๕๐). บทคัดย่อ

^{๑๐๒} พระมหาสมบุรณ์ วุฑฒิกโร, พระพุทธศาสนาเพื่อสังคม, [ออนไลน์], แหล่งที่มา: http://www.mcu.ac.th/site/articlecontent_desc.php?article_id=437&articlegroup_id=102, [๑ ก.ค.๒๕๕๘].

ทางวิชาการเป็นอย่างดี ย่อมเป็นแบบอย่างอันดีต่อสังคมและมีคุณสมบัติเหมาะสมพอที่จะสอนผู้อื่นได้^{๑๐๓}

พระมหานันทกฤต ทีปงฺกโร (ปทุมมารัชเชษปณณ) ได้ศึกษาวิจัย เรื่อง “บทบาทพระสงฆ์กับการสร้างสันติสุขโดยพุทธสันติวิธี: กรณีชุมชนบ้านห้วยน้ำขาว ตำบลบ้านเก่า อำเภอเมือง จังหวัดกาญจนบุรี” ผลการวิจัยพบว่า ถึงแม้จะมีความแตกต่างกันด้านชาติพันธุ์ แต่มีสิ่งหนึ่งที่ทุกคนให้ความสำคัญในเรื่องเดียวกันคือพระพุทธศาสนา ดังนั้น พระสงฆ์จึงมีบทบาทสำคัญในการแก้ปัญหาให้กับชุมชนด้วยการนำหลัก “พุทธสันติวิธี” มาประยุกต์ใช้ในการทำให้ชุมชนเข้ามามีส่วนร่วมในการทำกิจกรรมต่าง ๆ กับทางวัด ด้วยการนำให้ชาวบ้านเริ่มประพุดติติ ทำเพื่อส่วนรวมทำให้ชาวบ้านเกิดความสุขทางใจแล้วส่งผลในการที่จะพัฒนาความสัมพันธ์อันดีของชาวชุมชนให้มากขึ้น และบทบาทพระสงฆ์อีกประการหนึ่งคือ การจัดการประชุมหมู่บ้านเพื่อให้ชาวชุมชนได้มีการเจรจากัน โดยมีประชุมด้วยการมีคนกลางไกล่เกลี่ย และมีส่วนร่วมในการทำกิจกรรมทางศาสนา การสร้างเจดีย์ที่เป็นศูนย์รวมใจของชุมชน ซึ่งพระสงฆ์ได้นำหลักสาราณียธรรม ที่เป็นหัวใจหลักในการปรับทัศนคติของชาวบ้านเพื่อนำไปสู่ความสามัคคี พร้อมกันนี้พระสงฆ์ยังนำหลักสังคหวัตถุ ๔ เข้ามาประยุกต์ใช้ในการสร้างความสงบสุข โดยมีพระสงฆ์ทำหน้าที่เหนี่ยวนำใจคนทั้งชุมชนให้มีความสามัคคีกันเกิดขึ้นได้^{๑๐๔}

พระวีระศักดิ์ ชยธมฺโม (สุวรรณวงศ์) ได้ศึกษาเรื่อง “แนวทางการจัดการวัดสันติสุขตามหลักสัปปายะ ๗ : กรณีศึกษาวัดธารน้ำไหล (สวนโมกขพลาราม) ตำบลเลม็ด อำเภอไชยา จังหวัดสุราษฎร์ธานีวัดธารน้ำไหล(สวนโมกขพลาราม)” ผลการศึกษาพบว่า วัดได้มีการจัดระบบการบริหารและการจัดการได้ให้ความสำคัญและเห็นด้วยกับแนวคิดการบริหารจัดการวัดตามหลักสัปปายะ ๗ ทั้งนี้ทางวัดได้ดำเนินการทั้ง ๗ แนวทาง กล่าวคือ ด้านอवास วัดได้เน้นสร้างเสนาสนะที่แฝงไปด้วยปริศนาธรรม มีรูปภาพ เป็นต้น ด้านโคจร วัดอยู่ติดกับถนนสายหลักของภาคใต้คือถนนสายเอเชีย การสัญจรไปมาจึงสะดวกสบาย มีหลายช่องทางในการเดินทางมาถึงวัด ด้านบุคคล วัดมีต้นแบบที่มีได้แก่มีหลวงพ่อบุญรอดเป็นผู้นำในการพัฒนาตนเองให้เข้าถึงหลักธรรมทางพระพุทธศาสนา ด้านการพูดคุย วัดยึดหลักการพูดน้อยๆปฏิบัติเยอะๆ และมีการเผยแพร่ธรรมะอย่างกว้างขวางหลายรูปแบบ มีเสียงและหนังสือ เป็นต้น ด้านอาหาร วัดมีโรงครัวที่จัดการเรื่องอาหาร ไม่มีการจัดทำอาหารพิเศษเพื่อบุคคลใดบุคคลหนึ่ง เพื่อเป็นการไม่ยึดติดในอาหาร ด้านอากาศ วัดมีลักษณะอากาศไม่ร้อนมาก ไม่หนาวมาก เหมาะสมแก่นักปฏิบัติอย่างยิ่ง ด้านอิริยาบถ วัดมีที่สำหรับปฏิบัติธรรมเฉพาะและยึดผู้ปฏิบัติเป็นสำคัญ เน้นเรื่องการเป็นอยู่แบบธรรมชาติ ตามความเหมาะสมของ

^{๑๐๓} พระมหาสง่า สุภโร (ณ ระนอง), "การศึกษาเชิงวิเคราะห์ปรัชญาการศึกษาของพุทธทาสภิกขุเพื่อพัฒนาสังคมไทย", *วิทยานิพนธ์พุทธศาสตรมหาบัณฑิต*, (บัณฑิตวิทยาลัย: มหาวิทยาลัยมหาจุฬาลงกรณราชวิทยาลัย, ๒๕๓๖), บทคัดย่อ.

^{๑๐๔} พระมหานันทกฤต ทีปงฺกโร (ปทุมมารัชเชษปณณ), “บทบาทพระสงฆ์กับการสร้างสันติสุขโดยพุทธสันติวิธี: กรณีชุมชนบ้านห้วยน้ำขาว ตำบลบ้านเก่า อำเภอเมือง จังหวัดกาญจนบุรี”, *วิทยานิพนธ์พุทธศาสตรมหาบัณฑิต*, (บัณฑิตวิทยาลัย: มหาวิทยาลัยมหาจุฬาลงกรณราชวิทยาลัย, ๒๕๕๗), บทคัดย่อ.

แต่ละบุคคล ดังนั้น จึงยืนยันได้ว่าวัดที่ประสบความสำเร็จ เป็นที่ศรัทธาของชาวพุทธและนักท่องเที่ยวที่สนใจท่องเที่ยววัด^{๑๐๕}

จากการทบทวนวรรณกรรมที่เกี่ยวข้องผู้วิจัยพบว่า มีผู้สนใจศึกษาเกี่ยวกับผลงานของ พระธรรมโกศาจารย์ (พุทธทาสภิกขุ) หลากหลายแนวทาง ทั้งในเรื่องของการจัดการวัด ในเรื่องของการศึกษาอบรม ในเรื่องของอิทธิพลทางสังคม ซึ่งยังไม่มีการวิจัยใดที่จะศึกษาถึงบทบาทแนวคิดเรื่อง สันติภาพและสันติสุขที่พระธรรมโกศาจารย์ (พุทธทาสภิกขุ) ได้ทิ้งไว้เป็นมรดกแผ่นดิน ผู้วิจัยจึงสนใจที่จะศึกษาถอดบทเรียนแนวคิดและวิถีปฏิบัติในการสร้างสันติภาพและสันติสุขให้เกิดขึ้นกับสังคมไทย ทั้งนี้เพื่อเป็นแนวทางในการปลูกฝังอบรมพระหรือสามเณรรุ่นใหม่ให้มีแนวทาง การวางตัวและการปฏิบัติตัว ที่สามารถเป็นที่ยึดเหนี่ยวจิตใจและสร้างสันติภาพและสันติสุขให้กับสังคมสืบต่อไป

^{๑๐๕} พระวีระศักดิ์ ชยธมโม (สุวรรณวงศ์), “แนวทางการจัดการวัดสันติสุขตามหลักสัปปายะ ๗ : กรณีศึกษาวัดธารน้ำไหล (สวนโมกขพลาราม) ตำบลเลม็ด อำเภอไชยา จังหวัดสุราษฎร์ธานี”, วิทยานิพนธ์พุทธศาสตร์มหาบัณฑิต), บทคัดย่อ.

บทที่ ๓

วิธีดำเนินการวิจัย

การศึกษาวิจัยเรื่อง "บทบาทของพระธรรมโกศาจารย์ (พุทธทาสภิกขุ) ต่อการเสริมสร้างสันติภาพและสันติสุขในสังคมไทย" มีระเบียบวิธีดำเนินการวิจัยที่มุ่งวิเคราะห์ผลของการศึกษาโดยมีวิธีการศึกษาดังต่อไปนี้

๓.๑ รูปแบบการวิจัย

ใช้รูปแบบการวิจัยเชิงคุณภาพ (Qualitative Research) แบบภาคสนาม ผู้วิจัยได้ทำการศึกษาด้านเอกสาร (Document Research) ที่เกี่ยวข้องประกอบกับการสัมภาษณ์เชิงลึก (In-depth Interview) เพื่อนำข้อมูลมาวิเคราะห์และนำเสนอในลำดับแรกศึกษาค้นคว้าข้อมูลจากคัมภีร์พระไตรปิฎก (ภาษาไทย) ฉบับมหาจุฬาลงกรณราชวิทยาลัย ข้อมูลผ่านผลงานเขียน งานเทศน์ ตำรา เทป ซีดีคำสอนที่เกี่ยวข้องของพระธรรมโกศาจารย์ (พุทธทาสภิกขุ) และเอกสารชั้นรองคือบทความ ผลงานการวิจัย วิทยานิพนธ์ จากนั้นจึงเป็นการเก็บข้อมูลภาคสนามโดยการสัมภาษณ์บุคคลใกล้ชิดพระธรรมโกศาจารย์ (พุทธทาสภิกขุ) พระนักเทศน์ฆราวาสที่ทำงานเพื่อพระพุทธศาสนาและสังคม โดยผู้วิจัยได้กำหนดขอบเขตการวิจัยตามวัตถุประสงค์ของงานวิจัยที่ตั้งไว้เป็นหลักสำคัญ มีขั้นตอนดำเนินการวิจัย ดังนี้

๓.๒ กลุ่มผู้ให้ข้อมูลหลัก (Key informants)

ผู้ให้ข้อมูลสำคัญ (Key Informants) ในการศึกษาครั้งนี้ ได้แก่ กลุ่มศิษย์ พระภิกษุที่ทำงานใกล้ชิดท่านอาจารย์พุทธทาสภิกขุและทำงานเพื่อสังคม รวมทั้งสิ้น ๘ รูป/คน แบ่งเป็น ๒ กลุ่ม โดยผู้วิจัยคัดเลือกกลุ่มเป้าหมายเพื่อทำการสัมภาษณ์เชิงลึก (In-Depth Interview) ด้วยวิธีการคัดเลือกแบบเจาะจง (Purposive Sampling) เป็นผู้ให้ข้อมูลสำคัญ (Key Informants) กำหนดคุณสมบัติและรายนามของผู้นำข้อมูลสำคัญดังนี้

- ๑) เป็นผู้ทำงานใกล้ชิดและเคยมีประสบการณ์ร่วมงานกับท่านอาจารย์พุทธทาส
- ๒) เป็นผู้ศึกษาติดตามงานของท่านอาจารย์พุทธทาสจนเกิดความเข้าใจและถ่ายทอดได้
- ๓) นำแนวคิดที่ได้เรียนรู้จากท่านอาจารย์พุทธทาสไปสืบสานอุดมการณ์ทำงานเพื่อประโยชน์แก่พระพุทธศาสนา

รายนามของผู้ให้ข้อมูลสำคัญ ดังนี้

กลุ่มที่ ๑ ศิษย์ฝ่ายพระภิกษุ จำนวน ๖ รูป

- ๑) พระภิกษุโพธิคุณ (โพธิ์ จนทสโร) อดีตเจ้าอาวาสวัดธารน้ำไหล (สวนโมกขพลาราม)
- ๒) พระปัญญาบัณฑิต เจ้าอาวาสวัดชลประทานรังสฤษฎ์ จ.นนทบุรี
- ๓) พระอาจารย์สิงห์ทอง เขมियो อดีตพระอุปัชฌาย์พระธรรมโกศาจารย์ (พุทธทาสภิกขุ)
- ๔) พระราชธรรมนิเทศ (พระพยอม กลฺยาโณ) เจ้าอาวาสวัดสวนแก้ว จ.นนทบุรี
- ๕) พระมหาเมธา จันทสาโร,ดร. ผู้อำนวยการส่วนธรรมนิเทศ มหาวิทยาลัยมหาจุฬาลงกรณราชวิทยาลัย

๖) พระมหาชาติรี เหมพนโธ, ศ.,ดร. อาจารย์ประจำ สาขาการทูต มหาวิทยาลัยเซนต์ปีเตอร์สเบิร์ก พระธรรมทูตและเจ้าอาวาสวัดไทย ประเทศรัสเซีย

กลุ่มที่ ๒ ฝ่ายฆราวาส จำนวน ๒ คน

- ๗) เกสัชกร สุรพล ไกรสรารุติ ผู้อำนวยการธรรมสถาน จุฬาลงกรณ์มหาวิทยาลัย
- ๘) อาจารย์ยงยุทธ โรจนวรเกียรติ หัวหน้างานแนะแนวโรงเรียนเตรียมอุดมศึกษา พญาไท

๓.๓ เครื่องมือที่ใช้ในการวิจัย

เครื่องมือที่ใช้ในการเก็บรวบรวมข้อมูล

ผู้วิจัยใช้แบบสัมภาษณ์ชนิดมีโครงสร้าง (Structure Interview) โดยร่างแนวคำถามที่ใช้สัมภาษณ์ให้ผู้ทรงคุณวุฒิจำนวน ๓ ท่านได้ตรวจสอบความเหมาะสมและความถูกต้องเชิงเนื้อหา เพื่อให้มั่นใจว่าแบบสอบถามที่ผู้วิจัยได้สร้างขึ้นนั้น สามารถใช้ในการสัมภาษณ์ข้อมูลตามแบบสัมภาษณ์ที่ถูกต้องและวัดผลการวิจัยได้จริง (รายงานผู้ตรวจแบบสัมภาษณ์อยู่ในภาคผนวก ก)

การตรวจสอบเครื่องมือ ใช้กระบวนการ Index of Objective Congruence (IOC) ผ่านการพิจารณาของคณะกรรมการผู้เชี่ยวชาญ ๓ คน โดยเครื่องมือที่จะนำไปใช้ต้องได้รับการให้น้ำหนักความน่าเชื่อถือจากคณะกรรมการร้อยละ ๖๐ ขึ้นไป (รายงานผู้ตรวจแบบสัมภาษณ์อยู่ในภาคผนวก ก)

ประเด็นคำถามผู้ให้ข้อมูลสำคัญ

๑) พระธรรมโกศาจารย์ (พุทธทาสภิกขุ) ได้แสดงทัศนะเกี่ยวกับคำว่า “สันติภาพ” และ “สันติสุข” ไว้อย่างไร

๒) ท่านคิดว่า แนวคิด หรือวิถีชีวิตของพระธรรมโกศาจารย์ (พุทธทาสภิกขุ) มีบทบาทต่อการสร้างสันติภาพและสันติสุขในสังคมไทยหรือไม่ อย่างไร ทำไมท่านจึงคิดเช่นนั้น

๓) ท่านคิดว่า พระธรรมโกศาจารย์ (พุทธทาสภิกขุ) ในฐานะพระภิกษุ มีบทบาทอย่างไรในด้านการปกครองคณะสงฆ์ และส่งผลต่อสันติภาพและสันติสุขในสังคมอย่างไร

๔) สำหรับบทบาทในฐานะการสร้างพุทธบุตร พระธรรมโกศาจารย์ (พุทธทาสภิกขุ) ท่านมีแนวคิดหลักการ หรือเป้าหมายอย่างไร บทบาทดังกล่าวได้ส่งผลหรือมีความสำคัญอย่างไรต่อสังคม และสามารถสร้างสันติภาพและสันติสุขให้กับสังคมได้หรือไม่ อย่างไร

๕) ท่านคิดว่า แนวคิดในการสร้างวัดของพระธรรมโกศาจารย์ (พุทธทาสภิกขุ) สามารถเป็นต้นแบบของวัดที่สร้างสันติภาพและสันติสุขได้หรือไม่ อย่างไร

๖) ท่านคิดว่า พระธรรมโกศาจารย์ (พุทธทาสภิกขุ) ในฐานะนักเขียน กวี มีบทบาทในการสร้างสรรค์สันติสุขผ่านงานเขียนและบทกวีที่โดดเด่น ส่งผลกระทบต่อการเสริมสร้างสันติภาพและสันติสุขในสังคมไทยอย่างไร อะไรบ้าง

๗) ท่านคิดว่า พระธรรมโกศาจารย์ (พุทธทาสภิกขุ) มีบทบาทในการสร้างสังคมชาวพุทธให้มีลักษณะ รู้ ตื่น และเบิกบานมากน้อยเพียงใด ด้วยรูปแบบและวิธีการอย่างไร

๘) คุณลักษณะหรือคุณธรรมใดของพระธรรมโกศาจารย์ (พุทธทาสภิกขุ) ที่ท่านคิดว่าเป็นสิ่งที่นักสันติภาพควรนำมาเป็นตัวอย่างในการสร้างสันติภาพ

๓.๔ การเก็บรวบรวมข้อมูล

การศึกษาวิจัยเรื่อง "บทบาทของพระธรรมโกศาจารย์ (พุทธทาสภิกขุ) ต่อการเสริมสร้างสันติภาพและสันติสุขในสังคมไทย" ใช้รูปแบบการวิจัยเชิงคุณภาพ (Qualitative Research) แบบภาคสนาม โดยศึกษาผ่านผลงานเขียน งานเทศน์ ตำราที่เกี่ยวข้องของพระธรรมโกศาจารย์ (พุทธทาสภิกขุ) ประกอบกับการสัมภาษณ์บุคคลใกล้ชิดและแวดวงพระนักเทศน์และพัฒนาสังคม โดยมีขั้นตอนดำเนินการวิจัย ดังนี้

ขั้นที่ ๑ รวบรวมเนื้อหาทฤษฎีแนวคิดที่เกี่ยวข้อง โดยศึกษาหลักสันติภาพและสันติสุขในพระพุทธศาสนาเพื่อเป็นกรอบในการศึกษาวิเคราะห์เชิงเอกสาร

ขั้นที่ ๒ ผู้วิจัยได้นำข้อมูลที่ได้จากการศึกษาเชิงเอกสารเป็นแนวทางในการสร้างเครื่องมือที่ใช้ในการสัมภาษณ์เชิงลึกกับผู้ให้ข้อมูลสำคัญ ได้แก่ ผู้ใกล้ชิด พระภิกษุที่ทำงานเพื่อสังคม ฆราวาสผู้เกี่ยวข้อง โดยร่างแนวคำถามที่ใช้สัมภาษณ์ให้ผู้ทรงคุณวุฒิจำนวน ๓ ท่านได้ตรวจสอบความเหมาะสมและความถูกต้องเชิงเนื้อหาเพื่อให้มั่นใจว่าแบบสอบถามที่ผู้วิจัยได้สร้างขึ้นนั้นสามารถใช้ในการสัมภาษณ์ตามข้อมูลตามแบบสัมภาษณ์ที่ถูกต้องและวัตถุประสงค์การวิจัยได้จริง

ขั้นที่ ๓ ผู้วิจัยทำการสัมภาษณ์เชิงลึกผู้ให้ข้อมูลสำคัญ (Key Informants) ผู้วิจัยเลือกแบบเจาะจง (Purposeful Selection) เป็นการเลือกผู้ให้ข้อมูลสำคัญที่มีลักษณะเฉพาะเพื่อให้เป็นไปตามวัตถุประสงค์ของการวิจัย ผู้ให้ข้อมูลสำคัญที่เลือกมีลักษณะเป็น Information rich Case คือ มีข้อมูลให้ศึกษาในระดับลึกได้มาก และสามารถสะท้อนความจริงได้ดีที่สุด ซึ่งจะมีความหมายต่อจุดมุ่งหมายหลักของการศึกษาเพื่อให้ได้ผู้ให้ข้อมูลสำคัญที่เหมาะสมกับจุดมุ่งหมายและวัตถุประสงค์ของการวิจัยมากที่สุด ผู้วิจัยจึงได้เจาะจงผู้ให้ข้อมูลสำคัญ คือ กลุ่มพระภิกษุ แม่ชีที่ทำงานใกล้ชิดและได้รับอิทธิพลสืบสานแนวการเผยแผ่พระพุทธศาสนาจากพระธรรมโกศาจารย์ (พุทธทาสภิกขุ) จำนวน ๖ รูป กลุ่มฆราวาสที่ทำงานเพื่อพระพุทธศาสนาและสังคมจำนวน ๒ คน รวม ๘ รูป/คน

ขั้นที่ ๔ ผู้วิจัยได้ทำการรวบรวมข้อมูลจากการสัมภาษณ์เชิงลึกนำมาวิเคราะห์ จัดกลุ่มให้ความหมายและสรุปเป็นบทเรียนที่ได้จากการลงพื้นที่ศึกษาเพื่อนำข้อมูลที่นำมาประกอบกับข้อมูลเชิงเอกสารที่วิเคราะห์ไว้เกี่ยวกับหลักสันติภาพและสันติสุขในทางพระพุทธศาสนาการวิเคราะห์ข้อมูลดังกล่าวอิงหลักการวิเคราะห์ข้อมูลแบบอุปนัย ทำการวิเคราะห์หาข้อสรุปหรือคำอธิบายเชิงทฤษฎีจากลักษณะหรือบริบทโดยทั่วไปไปสู่ข้อสรุปเกี่ยวกับปรากฏการณ์นั้นๆ ในเชิงพรรณนาอย่างมีระบบระเบียบถูกต้องตรงประเด็นและความน่าเชื่อถือของข้อมูล

ขั้นที่ ๕ สรุปผลการวิจัยในเชิงพรรณนาโวหาร โดยนำเสนอบทบาทของพระธรรมโกศาจารย์ (พุทธทาสภิกขุ) ต่อการเสริมสร้างสันติภาพและสันติสุขในสังคมไทย

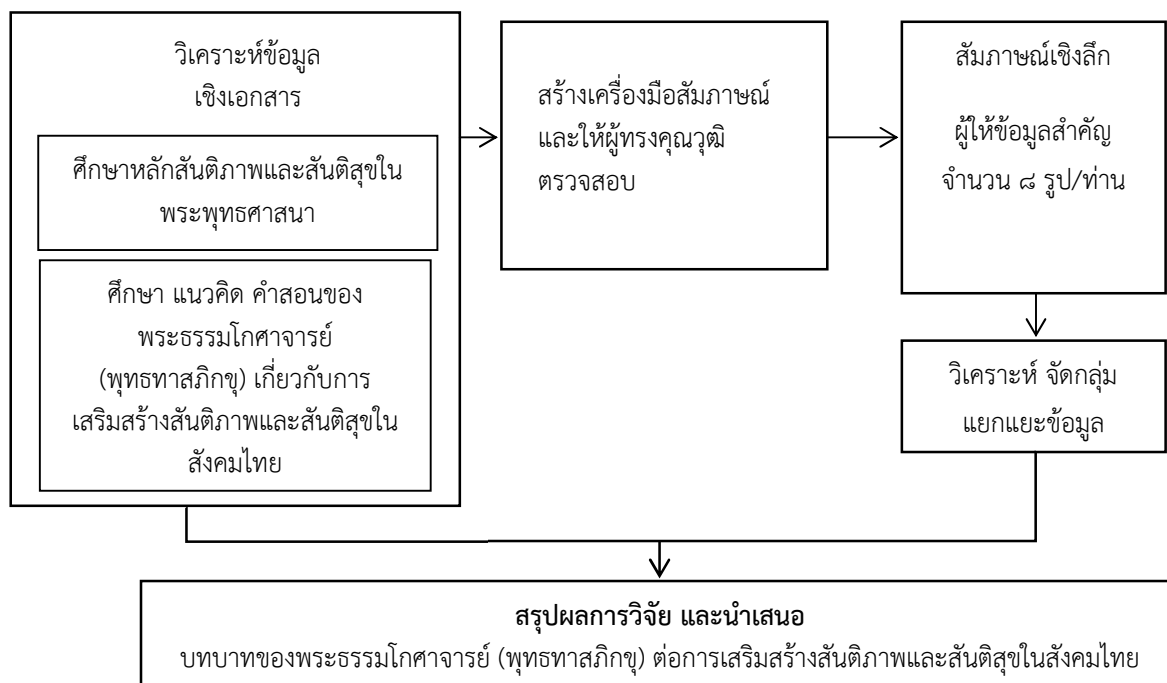

แผนภูมิที่ ๓.๑ แสดงขั้นตอนวิธีการดำเนินการวิจัย

๓.๕ การวิเคราะห์ข้อมูล

การวิเคราะห์ข้อมูลในการวิจัยครั้งนี้ใช้วิธีการวิเคราะห์แบบอุปนัยโดยการตีความสร้างข้อสรุปจากข้อมูลจากเอกสารที่เกี่ยวข้อง และที่ได้จากแบบสัมภาษณ์ ตามกรอบแนวคิดในการวิจัยดูความสมบูรณ์ของข้อมูลนั้น ว่าสามารถตอบคำถามตามวัตถุประสงค์ของการวิจัยได้ครบแล้วนำเสนอผลการวิเคราะห์ในรูปแบบการบรรยาย โดยมีขั้นตอน ดังนี้

๑. ข้อมูลที่ได้จากการศึกษาเอกสารต่างๆ ที่เกี่ยวข้อง นำมาจัดแยกประเด็นและจัดหมวดหมู่ตามความมุ่งหมายในการวิจัย

๒. ข้อมูลจากการสัมภาษณ์ นำมาวิเคราะห์เชิงพรรณนา(Descriptive and analytic Study) โดยการนำข้อมูลเบื้องต้นมาวิเคราะห์แยกประเภทหาข้อสรุป แล้วเก็บข้อมูลเพิ่มเติมเพื่อนำมาวิเคราะห์ขั้นสุดท้าย สำหรับการสร้างข้อสรุปต่อไป

๓. สรุปผลการวิจัยตามหลักอุปนัยวิธี ผู้วิจัยใช้แนวคิดทฤษฎีและกรอบวิจัยที่เสนอไว้ข้างต้น มาวิเคราะห์ตามหลักการสร้างข้อสรุปแบบอุปนัย

๓.๑ การใช้แนวคิดทฤษฎีและสร้างกรอบแนวคิดสำหรับการวิเคราะห์ โดยมี ๓ ขั้นตอน คือ ก่อนการรวบรวมข้อมูล เพื่อให้มีกรอบกว้างๆ และมีระบบในการศึกษาปรากฏการณ์ระหว่างการรวบรวมข้อมูล เพื่อให้สามารถสร้างสมมติฐานชั่วคราวหรือวัตถุประสงค์ได้อย่างมีทิศทาง

และขั้นวิเคราะห์ข้อมูลและการสร้างบทสรุป เพื่อตรวจสอบว่าสอดคล้องหรือไม่สอดคล้องกับทฤษฎีหรือไม่

๓.๒ การตรวจสอบข้อมูล เพื่อให้มั่นใจในความเชื่อถือได้และความครบถ้วนของข้อมูลและเพื่อประเมินคุณภาพของข้อมูลว่าอยู่ในระดับที่จะนำมาวิเคราะห์และตอบปัญหาการวิจัยได้

๓.๓ การสร้างข้อสรุปและพิสูจน์บทสรุป เป็นการนำข้อสรุปย่อยๆ เหล่านั้นเชื่อมโยงเป็นบทสรุป โดยทำเป็นระบบและค่อยๆ ทำอย่างประณีต

บทที่ ๔

ผลการวิจัย

ผลการวิเคราะห์ข้อมูลผู้วิจัยแบ่งการนำเสนอเป็น ๓ ส่วน ตามวัตถุประสงค์งานวิจัยซึ่งประกอบด้วย

- (๑) เพื่อศึกษาแนวคิดเรื่องสันติภาพและสันติสุขในพระพุทธศาสนา
- (๒) เพื่อศึกษาแนวคิดและวิธีการสร้างสันติภาพและสันติสุขตามทัศนะของพระธรรมโกศาจารย์ (พุทธทาสภิกขุ)
- (๓) เพื่อวิเคราะห์บทบาทของพระธรรมโกศาจารย์ (พุทธทาสภิกขุ) ต่อการเสริมสร้างสันติภาพและสันติสุขในสังคมไทย

๔.๑ แนวคิดเรื่องสันติภาพและสันติสุขในพระพุทธศาสนา

แนวคิดเรื่องสันติสุขในพระพุทธศาสนา ผู้วิจัยพบว่า คำว่า "สันติสุข" หมายถึง ความสงบเย็น ประณีต เป็นความสงบสุขระดับปัจเจกชนที่มนุษย์ทุกคนพึงมีได้ อย่างเช่น สันติสุขเกิดจากการมีครอบครัวที่ดี มีอาชีพการงานที่ดี มีมิตรสหายที่ดี อยู่ในชุมชนสิ่งแวดล้อมที่ดีอยู่ท่ามกลางบัณฑิตหรือผู้รู้ที่คอยแนะนำให้กระทำความดี เป็นต้นดังเช่นพระพุทธองค์ได้กล่าวไว้ว่า "ธรรมที่เราได้บรรลุแล้วนี้ลึกซึ้งเห็นได้ยากรู้ตามได้ยากสงบประณีต ไม่เป็นวิสัยแห่งตรรกะละเอียดบัณฑิตจึงจะรู้ได้ สำหรับหมู่ประชาผู้รับรมย์ด้วยอภายินดีในอภายินดีในอภายินดี ๒ ฐานะอันนี้ย่อมเป็นสิ่งที่เห็นได้ยากกล่าวคือหลักอภิตัจจยตา หลักปฏิบัติจนสงบมาถึงแม้ฐานะอันนี้ก็เห็นได้ยากนัก กล่าวคือความสงบแห่งสังขารทั้งปวงความสลัดอุปธิทั้งปวงความสิ้นตัณหา จะเห็นได้ว่าเราสามารถมีความสุขสงบในอีกมิติหนึ่งที่สูงขึ้นเป็นความสงบในระดับที่สลัดซึ่งตัณหาหรือกิเลสได้ผู้วิจัยพบว่า คำว่า "สันติสุข" หมายถึง ความสงบเย็น ประณีต เป็นความสงบสุขระดับปัจเจกชนที่มนุษย์ทุกคนพึงมีได้ อย่างเช่น สันติสุขเกิดจากการมี สันติสุขในแนวคิดของปราชญ์ในพระพุทธศาสนา ผู้วิจัยรวบรวมและสังเคราะห์ความหมายเกี่ยวกับสันติภาพและสันติสุข

สันติภาพในพระพุทธศาสนา ผลการศึกษาพบว่า มีความหมายใน ๒ นัยยะ กล่าวคือ ความสงบของใจที่เรียกว่านิพพาน: สันติสุขในมิติที่เป็นไปเพื่อความดับทุกข์ หมดจากกิเลสเครื่องเศร้าหมองใจทั้งหลายได้ เรียกว่านิพพาน ซึ่งเป็นความสุขสูงสุดในพระพุทธศาสนา สันติความสงบของใจนั้น ได้แก่ ความดับจากทุกข์ทั้งสิ้น และความดับจากทุกข์ทั้งสิ้นนั้น การปฏิบัติเพื่อวิสุทธคือความบริสุทธิ์จากเครื่องเศร้าหมองใจทั้งหมด จึงเป็นไปเพื่อความดับทุกข์ทั้งสิ้น นี้แหละคือสันติของใจ ความสงบของใจ ที่เรียกว่านิพพาน

ความสุขแท้และเป็นบรมสุข: จุดหมายสูงสุดของพระพุทธศาสนา คือ นิพพาน ก็เป็นความสุข และเป็นบรมสุขด้วย คือสูงสุดด้วย และจุดหมายสูงสุดของพระพุทธศาสนาที่เป็นบรมสุขหรือโพธิ์นั้น ก็พึงบรรลุได้ด้วยความสุข หรือด้วยข้อปฏิบัติที่มีความสุข มิใช่บรรลุด้วยความทุกข์ หรือด้วยข้อปฏิบัติที่เป็นทุกข์ ความสุขชนิดนี้จะต้องเกิดจากการเจริญภาวนา บำเพ็ญเพียรทางจิต เมื่อจิตบรรลุสมาธิ ก็บรรลุฌาน ความสุขก็เป็นองค์ประกอบของฌาน แม้จะไม่มีสุขเป็นองค์ฌาน แต่ก็กลับเป็นความสุขที่ประณีตยิ่งขึ้นไปอีกสุขแท้นั้นเกิดจากปัญญา คือ การแบ่งปันและการช่วยเหลือเกื้อกูลเพื่อนมนุษย์นั้นเป็นการสร้างสุขทั้งแก่ผู้อื่นและแก่ตนเอง ยิ่งให้ก็ยิ่งสุข ในทางตรงข้าม ยิ่งเอาก็ยิ่งทุกข์ การลดความเห็นแก่ตัวน้อยลง และเอื้ออาทรต่อผู้อื่นมากขึ้น^๖ และนำพาใจไปสู่อิสรภาพ เป็นความสุขที่ไม่ต้องขึ้นอยู่กับสิ่งใด^๗

กล่าวได้ว่า ความสุขในพระพุทธศาสนาที่มนุษย์พึงได้พึงมีนั้น ควรก่อให้เกิดประโยชน์ต่อตนเองและผู้อื่นนั้นย่อมเป็นความสุขจากการให้ การเอื้อเพื่อเอื้ออาทรและแบ่งปัน การเป็นอิสระไม่ยึดติด เป็นความสุขอันเกิดจากปัญญา

แนวคิดเรื่องสันติภาพในพระพุทธศาสนา ผู้วิจัยพบว่า สันติภาพ หมายถึง ภาวะแห่งความสงบ เป็นภาวะที่เกี่ยวข้องกับสันติสุข กล่าวคือ สันติภาพจะเกิดขึ้นจากสันติสุขส่วนตนของแต่ละบุคคลที่อยู่ร่วมกัน ตั้งระดับเล็กสุดคือระดับครอบครัว ไปจนถึงระดับประเทศ ระดับโลกหรืออาจกล่าวได้ว่าเมื่อมีสันติสุขก็จะเกิดสันติภาพ สันติภาพมีความหมายใน ๒ นัยยะคือ สันติภาพในระดับโลกียะและสันติภาพในระดับโลกุตระทั้งนี้ สันติภาพในระดับโลกียะ เป็นสันติภาพที่เกิดขึ้นจากการอยู่ท่ามกลางกลุ่มบุคคลที่ประพฤติดี มีศีลธรรม ประกอบสัมมาชีพ มีความเอื้อเพื่อ คอยชักชวนกระทำความดีและตักเตือนไม่ให้กระทำในสิ่งที่ไม่ดี ก็จะเกิดสันติภาพในระดับโลกุตระได้ไม่ยาก นอกจากนี้สันติภาพในทางพระพุทธศาสนา ยังให้ความหมายเกี่ยวข้องกับทางสังคม เป็นภาวะที่ไม่อยู่นิ่ง ไม่เหมือนสันติภาพภายในใจคน เพราะสังคมคือมวลรวมของประชาชนจำนวนมากมาย ซึ่งมีทั้งที่จิตใจสงบ จิตใจเร่าร้อนอีกทั้งสภาวะของความเกลียด ความชิงอีกมากมายมหาศาล^๘

^๖ พระพรหมคุณาภรณ์ (ป.อ. ปยุตโต), **พุทธธรรม ฉบับปรับขยาย**, ๒๕๕๗, หน้า ๑๐๒๓.

^๗ พระไพศาล วิสาโล, สุขแท้กลางใจเรา, [ออนไลน์], แหล่งที่มา://http.www.visalo.Org [๓ ม.ค. ๒๕๕๙].

^๘ ท่าน ว.วชิรเมธี, **ความว่างที่สร้างสุข**, [ออนไลน์], แหล่งที่มา://http.www.namjaidham) [๓ ม.ค.๒๕๕๙].

^๙ ประมวล เพ็งจันทร์, บทสัมภาษณ์เรื่อง "ก้าวที่สองของประมวล เพ็งจันทร์ ในโอกาสเดินเพื่อสันติภาพปัตตานี (ศูนย์ศึกษาและสันติวิธี: มหาวิทยาลัยมหิดล).

๔.๒ แนวคิดและวิธีการสร้างสันติภาพและสันติสุขในทัศนะของพระธรรมโกศาจารย์ (พุทธทาสภิกขุ)

พระธรรมโกศาจารย์ (พุทธทาสภิกขุ) นับว่าเป็นผู้สร้างแรงบันดาลใจในการศึกษาเรียนรู้ ค้นคว้างานพระพุทธศาสนา อีกทั้งเป็นต้นแบบของพระผู้ปฏิบัติดีปฏิบัติชอบที่สามารถเป็นต้นแบบให้กับสังคมได้อย่างดียิ่งการศึกษาแนวคิดและวิธีการที่พระธรรมโกศาจารย์ (พุทธทาสภิกขุ) ใช้ในการสร้างสันติภาพและสันติสุขให้กับสังคม ซึ่งเป็นเรื่องที่ควรศึกษาทำความเข้าใจเพื่อจะได้นำมาเป็นแนวทางตัวอย่างในการพัฒนาพระสงฆ์ในสังคมไทยให้สามารถเป็นที่พึ่งให้กับสังคมได้แม้ยามบ้านเมืองสงบสุขและในยามที่บ้านเมืองกำลังมีปัญหาความขัดแย้ง แม้ว่าพระธรรมโกศาจารย์ (พุทธทาสภิกขุ) จะมรณภาพไปหลายปีแล้ว แต่เสียงธรรม สาระธรรม และทายาททางธรรมของท่านอาจารย์ ยังคงอยู่ให้ได้ศึกษาถอดบทเรียนได้เป็นอย่างดี โดยผู้วิจัยได้ทำการศึกษาในมิติการเผยแผ่ธรรม และผ่านเรื่องเล่าความประทับใจตลอดจนการสัมภาษณ์ผู้เกี่ยวข้องทั้งพระสงฆ์และคฤหัสถ์ ดังมีรายละเอียดต่อไปนี้

๑) มุมมองเกี่ยวกับสันติภาพและสันติสุขในทัศนะพระธรรมโกศาจารย์ (พุทธทาสภิกขุ)

พระธรรมโกศาจารย์ (พุทธทาสภิกขุ) ได้แสดงทัศนะเรื่องสันติภาพ ไว้ในหนังสือสันติภาพของโลก^๖ว่า สันติภาพ มีความสำคัญอยู่ในตัวมันเอง คือจำเป็นสำหรับชีวิตทุกชนิด ไม่ว่าชีวิตระดับไหน ล้วนแต่ต้องการสันติภาพ ทั้งสันติภาพส่วนบุคคล สันติภาพของสังคม ของหมู่คณะ เมื่อมีสันติภาพหมู่คณะแล้วก็จะอยู่กันอย่างมีความสุข เป็นสันติภาพของทั้งหมด คือของทั้งโลก

ท่านอาจารย์กล่าวสรุปว่าโลกกำลังจะวิनाศหรือปราศจากสันติยิ่งขึ้นทุกที เป็นเวลาที่สมควรแล้ว ที่เราจะได้พูดกันถึงเรื่องนี้เพราะเป็นหน้าที่ของพุทธบริษัทโดยตรงที่จะต้องรับรู้เรื่องนี้ชักจูงกันถึงการปฏิบัติเพื่อประโยชน์ในเรื่องนี้เพราะเป็นความรับผิดชอบของพุทธบริษัทที่จะต้องช่วยกันให้โลกนี้จะรอดได้ให้สมกับการเป็นสาวกของพระพุทธเจ้าคือ เป็น ผู้รู้ ผู้ตื่น ผู้เบิกบาน ทำประโยชน์ให้เกิดขึ้นแก่มหาชนทั้งหลายทั้งเทวดาและมนุษย์ มนุษย์ก็จะมีสันติภาพแล้วโลกนี้ก็จะมีความสันติภาพ^๗

มองมิติผ่านการเผยแผ่ธรรมจากการศึกษาปณิธาน ๓ ข้อของพระธรรมโกศาจารย์ (พุทธทาสภิกขุ)^๘ อันได้แก่

- ๑) ให้พุทธศาสนิกชนหรือศาสนิกแห่งศาสนาใดก็ตาม เข้าถึงความหมายอันลึกซึ้งที่สุดแห่งศาสนาของตน
- ๒) ทำความเข้าใจอันดีระหว่างศาสนา
- ๓) ดึงเพื่อนมนุษย์ให้ออกมาเสียจากวัตถุนิยม

^๖ พุทธทาสภิกขุ, สันติภาพของโลก, (กรุงเทพมหานคร: ธรรมทานมูลนิธิ, ๒๕๓๑) หน้า ๑-๒.

^๗ เรื่องเดียวกัน, หน้า ๒๒-๒๓.

^๘ ธรรมทานมูลนิธิ, ประวัติพระธรรมโกศาจารย์ (พุทธทาสภิกขุ), วารสารพุทธศาสนา, ปีที่ ๗ เล่ม ๒, พ.ศ.๒๕๔๒, [ออนไลน์], แหล่งที่มา: <http://www.buddhadasa.com> [๓ ม.ค.๒๕๕๙].

ผู้วิจัยเห็นว่า การที่พระธรรมโกศาจารย์ (พุทธทาสภิกขุ) ประกาศปณิธาน ๓ ข้อนั้น ปณิธานข้อแรกของท่านแสดงให้เห็นว่า ท่านมีความตั้งใจมุ่งมั่นที่จะช่วยให้มนุษย์ได้เข้าถึงสันติสุข อันเกิดจากการศึกษาทำความเข้าใจศาสนาของตนเองอย่างลึกซึ้ง เพื่อเป็นแนวทางปฏิบัติเพื่อความผาสุกในชีวิตของแต่ละบุคคล ในฐานะสตรีที่เป็นศิษย์คนหนึ่งของพระธรรมโกศาจารย์ (พุทธทาสภิกขุ) อุบาสิกาคุณธัญจวน อินทรกำแหง ได้สะท้อนมุมมองต่อปณิธานข้อแรกของท่านว่า การนำพุทธศาสนิกชนให้ได้เข้าใจถึงหัวใจหรือความหมายอันลึกซึ้งที่สุดแห่งพระพุทธศาสนานั้น เป็นการนำพุทธบริษัทเดินเข้าสู่ทางตรงทางลัดที่สุด เป็นการย่นเวลาในการปฏิบัติได้อย่างมหาศาล^๔ เมื่อเกิดความเข้าใจที่ถูกต้องก็จะเกิดความศรัทธาในการปฏิบัติเพื่อให้เกิดสันติสุขหรือความสุขสูงสุดในพระพุทธศาสนา คือ นิพพาน เป็นสภาวะของความสุขจากการดับกิเลส ดับทุกข์ สามารถเกิดขึ้นได้ในขณะที่ยังมีชีวิตอยู่ ไม่ต้องรอเมื่อตายแล้ว

ในเรื่องการทำความเข้าใจอันดีระหว่างศาสนาซึ่งเป็นปณิธานข้อที่สองพระธรรมโกศาจารย์ (พุทธทาสภิกขุ) ท่านต้องการให้มนุษย์ได้เกิดการเรียนรู้แนวคิดในการปฏิบัติ ความเชื่อ ขนบประเพณีต่างๆ ในศาสนาของผู้คนที่อาศัยอยู่ร่วมกันในชุมชนหรือประเทศ อันจะก่อให้เกิดความเข้าใจ ความวางใจ ความรักความสามัคคีจากการแลกเปลี่ยนมุมมองระหว่างศาสนาซึ่งกันและกัน สลายความเห็นแก่ตัวและอยู่ร่วมกันได้อย่างสันติสุข หากมองถึงความขัดแย้งรุนแรงในโลกปัจจุบัน ระหว่างชาวมุสลิมสองนิกาย เป็นความขัดแย้งในเรื่องของศาสนา หลายฝ่ายก็พยายามหาหนทางให้ความรุนแรงเบาบางลงและยุติลงได้ด้วยวิธีการเจรจาพูดคุยปรับความเข้าใจกัน ก็แสดงให้เห็นว่าการพูดคุยทำความเข้าใจระหว่างคนศาสนาเดียวกันแต่คนละนิกายก็เป็นการทำความเข้าใจในความต่างของกันและกัน ซึ่งจะนำมาซึ่งสันติสุขได้หรือไม่ นั่น ไม่มีใครทราบได้ แต่ก็ยิ่งดีกว่าที่จะไม่พยายามทำอะไรเลย ปล่อยให้ความขัดแย้งดำเนินต่อไปและรุนแรงมากขึ้นส่งผลกระทบต่อและสูญเสียชีวิตมนุษย์มากขึ้นเรื่อยๆ

สำหรับปณิธานข้อที่สามเรื่องการตั้งเพื่อนมนุษย์ให้ออกมาเสียจากวัตถุนิยมพระธรรมโกศาจารย์ (พุทธทาสภิกขุ) ท่านได้สะท้อนให้เห็นว่าหากมนุษย์หลงใหลในวัตถุนิยมมากเกินไปจนเกิดความพอดี ก็จะเกิดผลเสียคือ เกิดการแย่งชิงทรัพยากรในโลกมาเป็นของของตนจนเกิดความวุ่นวาย เกิดความขัดแย้ง ขาดความรักความเห็นอกเห็นใจผู้อื่น จนกลายเป็นความเห็นแก่ตัว ลดทอนสันติสุขทั้งส่วนตนและส่วนรวมคือสันติภาพด้วย ในเรื่องนี้ พระปัญญาญาณนันทมุนี เจ้าอาวาสวัดชลประทานรังสฤษฎ์ จ.นนทบุรี ได้กล่าวถึงปณิธานข้อนี้ของพระธรรมโกศาจารย์ (พุทธทาสภิกขุ) ว่า วัตถุเป็นสิ่งที่ทำให้เราเดือดร้อน อยู่มาวันแต่เอาชีวิตทั้งชีวิตไปเสพวัตถุ เมื่อเราถอนตัวออกจากวัตถุนิยม เราจะมองเห็นเพื่อนมนุษย์ในโลกเหมือนกันกับเราคือ "รักสุขเกลียดทุกข์" คุณธรรมเหล่านี้ต้องเริ่มต้นที่

^๔ ธัญจวน อินทรกำแหง, สนวนโมกข์ทำไม ทำไมสนวนโมกข์?, (กรุงเทพมหานคร: หจก. ภาพพิมพ์, ๒๕๓๔), หน้า ๘๗.

ตัวเรา และจะเพิ่มคุณค่าให้ตัวเรามากขึ้น^{๑๐} ซึ่งคนในยุคปัจจุบันกำลังหลงวัตถุนิยม หลงไหลเทคโนโลยี จนอาจกล่าวได้ว่า โลกจะตั้งคนสู่ความวินาศทางศีลธรรม^{๑๑}

ปณิธานทั้ง ๓ ข้อตั้งได้กล่าวมาแล้วนี้ ถือได้ว่าเป็นแนวคิดหลักและจุดเริ่มต้นที่พระธรรมโกศาจารย์ (พุทธทาสภิกขุ) ยึดถือเป็นแนวทางในการเผยแผ่ธรรม นั่นก็คือ ท่านอาจารย์ได้เริ่มงานเผยแผ่ของท่านด้วยการนำหลักธรรมในพระพุทธศาสนาที่ค้นพบจากการศึกษาและเรียนรู้จากการปฏิบัติจริงด้วยตนเอง ออกมาเผยแผ่ด้วยการเทศน์ การบรรยายธรรมทุกวันเสาร์ การบรรยายธรรมในวาระวันสำคัญทางศาสนา การเขียนหนังสือ ฯลฯ ต่อเนื่องเป็นระยะเวลายาวนานกว่า ๖๐ ปี นับตั้งแต่ก่อตั้งสวนโมกข์ในปี ๒๔๗๕ จวบจนกระทั่งท่านอาจารย์อาพาธและต้องพักรักษาตัวในปี ๒๕๓๔ ก่อนที่ท่านจะละสังขารเมื่อวันที่ ๘ กรกฎาคม ๒๕๓๖

๒) วิถีทางการสร้างสันติภาพและสันติสุขในสังคมไทย

พระธรรมโกศาจารย์ (พุทธทาสภิกขุ) นับเป็นผู้หนึ่งที่เน้นการศึกษาเรียนรู้และปฏิบัติจากการค้นคว้าด้วยตนเองจากพระไตรปิฎก ผู้วิจัยได้ศึกษาวิถีทางการสร้างสันติภาพและสันติสุขในสังคมไทยของท่านดังรายละเอียดต่อไปนี้

มองมิตติการศึกษาธรรม: พระพรหมมิ่งคลาจารย์ (ปัญญานันทภิกขุ) ได้กล่าวว่า พระธรรมโกศาจารย์ (พุทธทาสภิกขุ) ได้สร้างผลงานที่ยิ่งใหญ่จากการศึกษาธรรมะคือ ท่านไปขุดไปคุ้ยเอาของที่มีนัยอยู่ในดิน เหมือนกับไปคุ้ยเพชรที่อยู่ในหิน ไประเบิดหิน ไปเอาเพชรมา เอามาเจียรระโนแล้ว ก็ประดับที่เรือนแหวน โดยท่านค้นคว้าหยิบเอาข้อความในพระไตรปิฎกที่น่าศึกษา น่าสนใจ มาตกแต่งให้น่าอ่าน และเอามาเปิดเผยจนมีชื่อเสียงปรากฏไปทั่วโลก ถ้าไม่มีท่านเจ้าคุณพุทธทาสเกิดขึ้นในประเทศไทย เราก็จะไม่ได้ศึกษาธรรมะที่ลึกซึ้งอะไรเลย^{๑๒} นับเป็นคุณูปการอย่างใหญ่หลวงของพระธรรมโกศาจารย์ (พุทธทาสภิกขุ) ต่อสังคมไทยและสังคมโลก ที่ทำให้ชาวไทยและชาวต่างชาติมีโอกาสดำเนินการศึกษาธรรมะของพระพุทธเจ้าเพื่อการดับทุกข์ เกิดสันติสุขในจิตใจ

อีกท่านหนึ่งที่กล่าวถึงวิธีการศึกษาธรรมของพระธรรมโกศาจารย์ (พุทธทาสภิกขุ) คือ พระพรหมคุณาภรณ์ (ป.อ. ปยุตฺโต) โดยกล่าวว่า พระธรรมโกศาจารย์ (พุทธทาสภิกขุ) ท่านเอาจริงเอาจังมากกับพระไตรปิฎก ท่านอยู่กับพระไตรปิฎกมากมายและท่านก็ตั้งใจศึกษาค้นคว้า ซึ่งเราจะเห็นข้อความที่ท่านใช้อ้างว่า ท่านเป็นผู้เอาจริงเอาจังซื่อสัตย์ต่อพระไตรปิฎก ไว้วางใจพระไตรปิฎกมาก พร้อมกันนั้นท่านยังบอกให้มีความคิดมีเหตุผล ไม่ให้เชื่อแบบมมาย ว่าอะไรที่อยู่ในชุดที่เรียกว่าพระไตรปิฎกแล้วต้องเชื่อตามไปหมด^{๑๓} แสดงให้เห็นถึงว่า พระธรรมโกศาจารย์ (พุทธทาสภิกขุ) เป็นแบบอย่างของผู้ที่จริงจังกับการเรียนรู้ การศึกษาค้นคว้า การทดลองปฏิบัติตามหลักคำสอนใน

^{๑๐} สัมภาษณ์ พระปัญญานันทมุนี เจ้าอาวาสวัดชลประทานรังสฤษฎ์ จ.นนทบุรี, ๒ กุมภาพันธ์ ๒๕๕๙.

^{๑๑} สัมภาษณ์ พระราชาธรรมนิเทศ (พระพยอม กลฺยาณ) เจ้าอาวาสวัดสวนแก้ว จ.นนทบุรี, ๑๗ มกราคม ๒๕๕๙.

^{๑๒} พระพรหมมิ่งคลาจารย์ (ปัญญานันทภิกขุ), อ้างใน ร้อยคน ร้อยธรรม ๑๐๐ ปีพุทธทาส, (กรุงเทพมหานคร: สำนักพิมพ์สุภาพใจ, ๒๕๔๙) หน้า ๙.

^{๑๓} พระพรหมคุณาภรณ์ (ป.อ. ปยุตฺโต), อ้างใน ร้อยคน ร้อยธรรม ๑๐๐ ปีพุทธทาส, (กรุงเทพมหานคร: สำนักพิมพ์สุภาพใจ, ๒๕๔๙) หน้า ๑๓.

พระพุทธศาสนาด้วยตัวเอง จนเกิดสันติสุข และท่านก็นำเอาความรู้ในหลักธรรมที่ท่านค้นพบ มาเผยแพร่ให้ชาวบ้าน ผู้คนทั่วไปที่เดินทางมาเยี่ยมเยียนสวนโมกข์ได้เข้าใจ และศึกษาอย่างผู้รู้ ตื่นและเบิกบาน

นอกจากนี้ จากคำบอกเล่าของคนใกล้ชิดท่านอาจารย์ คือ พระอาจารย์สิงห์ทอง เขมियो พระอุปัชฌาย์พระธรรมโกศาจารย์ (พุทธทาสภิกขุ) ได้เล่าให้ผู้วิจัยฟังว่า ท่านจะมีความสุขกับการทำงานทุกอย่าง ไม่ว่าจะเป็น การบรรยายธรรม การเขียนหนังสือ การปฏิสนธิธรรมกับผู้มาเยี่ยมเยียนสวนโมกข์ บางวันก็เป็นจำนวนมาก ซึ่งท่านก็ไม่เคยบ่นเหนื่อยให้ได้ยินเลย^{๑๔}

พระภิกษุโพธิคุณ (โพธิ์ จนฺทสโร) อดีตเจ้าอาวาสวัดธารน้ำไหล กล่าวถึงพระธรรมโกศาจารย์ (พุทธทาสภิกขุ) ว่า ไม่เคยเห็นว่าจะมีพระรูปใดที่มีความรู้ ความสามารถ ที่จะตั้งใจรับใช้พระพุทธศาสนาเหมือนท่าน เมื่อท่านตั้งปณิธานจะทำงานรับใช้พระพุทธเจ้า ท่านจึงเรียกตัวท่านเองว่า "พุทธทาส" คือ ทาสของพระพุทธเจ้า ท่านตั้งใจทุ่มเทศึกษาพระไตรปิฎกอย่างจริงจังด้วยตนเอง ตั้งแต่เข้ามาพักอาศัยเพื่อปฏิบัติที่วัดตระพังจิก จนกลายมาเป็นสวนโมกข์ในปัจจุบัน^{๑๕} ผู้วิจัยเห็นว่าเรื่องนี้ได้แสดงให้เห็นถึงคุณธรรมของพระธรรมโกศาจารย์ (พุทธทาสภิกขุ) ว่า ท่านมีขันติคือความอดทน และวิริยะคือความเพียรอย่างสูงยิ่ง ในการชวนชวน ศึกษาเรียนรู้หลักธรรมจากพระไตรปิฎกด้วยตนเอง จนกล่าวได้ว่าเป็นพระผู้แตกฉานในหลักธรรมทางพระพุทธศาสนาท่านหนึ่งของโลก

พระครูใบฎีกาณัติเถียร มณฺฑิโร เป็นพระอีกท่านหนึ่งผู้ดูแลพระธรรมโกศาจารย์ (พุทธทาสภิกขุ) เล่าให้เห็นถึงวัตรปฏิบัติที่อ่อนน้อมถ่อมตนของพระธรรมโกศาจารย์ (พุทธทาสภิกขุ) ช่วงที่ท่านอาพาธและเดินไม่ได้ว่า ปลายปี ๒๕๓๕ สมเด็จพระญาณสังวร สมเด็จพระสังฆราช สกลมหาสังฆปริณายกเสด็จมาเยี่ยม พอท่านทราบท่านก็ให้ลูกศิษย์เซ็นรถเข็นพาท่านออกมาเพราะว่าท่านเดินไม่ไหวแล้ว สมเด็จพระสังฆราช ตรัสว่า "ได้เท่าๆ ไม่ต้องลุก" พอลูกศิษย์กราบสมเด็จพระสังฆราช ก็กำลังก้มรับไหว้พระทั้งหมด อยู่ๆ รถเข็นก็สั่น ทุกคนหันมาเห็นพระธรรมโกศาจารย์ (พุทธทาสภิกขุ) ลุกขึ้นยืนเดินออกจากรถเข็นไปนั้นตรงพื้น นั่งแป้นเลย แล้วท่านก็พูดด้วยภาษาอย่างไพเราะเพราะพริ้งมากกว่า "เกล้ากระผม...ฯลฯ" พูดเพราะมากๆ สมเด็จพระสังฆราช ก็รับสั่งว่า "ได้เท่าอยู่นะ ได้เท่าอยู่ก่อน อยู่ช่วยศาสนากัน" ท่านอาจารย์ก็บอกว่า "เกล้ากระผมไม่ไหวแล้ว ชรามาก มากกว่าพระพุทธเจ้า ๘ ปีแล้ว" แล้วท่านอาจารย์ก็ก้มลงกราบ สมเด็จพระสังฆราชก็รับจนศีรษะเกือบชนกันท่านอาจารย์กราบในฐานะผู้ปกครอง สมเด็จพระสังฆราชในฐานอาวุโส ภัณฑะ ผู้ใหญ่เขาทำถูกต้องมีความสุขกันทั้งสองฝ่าย ท่านอาจารย์แสดงให้เห็นว่า "นี่กูไม่มีตัวตนแล้วโว้ย" ท่านอาจารย์เป็นภิกษุอาพาธไม่ทำก็ได้ ตามพระวินัยแล้วมีสิทธิ์ไม่ต้องแสดงความเคารพแม้กระทั่งพระราชินี แต่พระธรรมโกศาจารย์ (พุทธทาสภิกขุ) ไม่ใช้สิทธิ์นั้นเลย^{๑๖}

^{๑๔} สัมภาษณ์ พระอาจารย์สิงห์ทอง เขมियो พระอุปัชฌาย์พระธรรมโกศาจารย์ (พุทธทาสภิกขุ), ๔ กุมภาพันธ์ ๒๕๕๙.

^{๑๕} สัมภาษณ์ พระภิกษุโพธิคุณ (โพธิ์ จนฺทสโร) อดีตเจ้าอาวาสวัดธารน้ำไหล, ๔ กุมภาพันธ์ ๒๕๕๙.

^{๑๖} พระครูใบฎีกาณัติเถียร มณฺฑิโร, อ่างใน ร้อยคน ร้อยธรรม ๑๐๐ ปีพุทธทาส, (กรุงเทพฯ: สำนักพิมพ์สุขภาพใจ, ๒๕๔๙) หน้า ๘๕.

อาจารย์ยงยุทธ วิจารณ์เกียรติหัวหน้างานแนะแนวโรงเรียนเตรียมอุดมศึกษา พญาไท เป็นอีกผู้หนึ่งที่ได้รู้จักกับพระธรรมโกศาจารย์ (พุทธทาสภิกขุ) ผ่านงานเขียนธรรมะของท่านตั้งแต่เป็น นิสิตคณะครุศาสตร์ จุฬาฯ ได้ให้ทัศนะแก่ผู้วิจัยในระหว่างการสัมภาษณ์เกี่ยวกับการศึกษาธรรมของ พระธรรมโกศาจารย์ (พุทธทาสภิกขุ)ว่า^{๑๗} การศึกษาปฏิบัติธรรมของท่านที่สวนโมกข์มีอิทธิพลต่อ อาจารย์ยงยุทธทำให้เกิดความสนใจและใส่ใจปฏิบัติธรรมตามแนวทางของท่านอาจารย์มากกว่า ๓๐ ปี และได้จัดทำโครงการนำนักเรียนชั้นม.ปลายที่โรงเรียนเตรียมอุดมศึกษา พญาไท ไปปฏิบัติธรรมภาค ฤดูร้อนที่สวนโมกข์ ไซยา เป็นประจำทุกปีติดต่อกันกว่า ๒๐ ปี สิ่งที่อาจารย์ยงยุทธได้ เรียนรู้จาก ท่านอาจารย์คือพระธรรมโกศาจารย์ (พุทธทาสภิกขุ)แสดงให้เห็นเป็นแบบอย่างที่ว่า การปฏิบัติธรรม คือวิถีชีวิต ขึ้นอยู่กับว่าเราจะปฏิบัติแบบไหน ผลที่เกิดขึ้นกับเราเป็นอย่างไร ผู้ปฏิบัติจะต้องให้ความ ใส่ใจและเก็บเกี่ยวประสบการณ์จากการปฏิบัติว่าเกิดผลเปลี่ยนแปลงชีวิตของตนเองอย่างไรบ้าง เกิด สันติสุขในชีวิตหรือไม่อย่างไร ล้วนต้องอาศัยการเฝ้าสังเกตสิ่งที่เกิดขึ้นเหล่านั้น

มองมิติการเผยแผ่ธรรม:

๑) การบรรยายธรรม/การเทศน์

การบรรยายนับว่าเป็นวิธีหนึ่งที่ทำให้ผู้ฟังเกิดความเข้าใจได้เร็วที่สุด หลังจากที่ท่านมา บุกเบิกสวนโมกข์ซึ่งเดิมคือวัดร้างชื่อวัดตระพังจิก พระธรรมโกศาจารย์ (พุทธทาสภิกขุ) ได้เรียนรู้ ศึกษาธรรมะจนเป็นที่เข้าใจ ท่านก็เริ่มเผยแผ่ธรรมด้วยการบรรยายธรรมกับญาติพี่น้อง คนใกล้ชิด นับตั้งแต่นั้นเป็นต้นมา ในขณะที่การเผยแผ่ธรรมค่อยๆ ดำเนินไป ท่านก็เริ่มปรับสภาพภูมิทัศน์ของ สวนโมกข์โดยยึดหลักการสร้างวัดแบบโบราณที่เรียกว่าอาราม กลมกลืนกับธรรมชาติ คล้ายกับเวฬุ วาราม ประเทศอินเดีย

พระภิกษุโพธิคุณ (โพธิ์ จนฺทสโร) กล่าวถึงแนวคิดและวิธีการในการเผยแผ่ธรรมว่า พระธรรมโกศาจารย์ (พุทธทาสภิกขุ) แสดงแบบอย่างในการเผยแผ่ธรรม จากการปฏิบัติให้ดูตลอด ชีวิตว่าเมื่อมาบวชเป็นพระ ท่านก็ตั้งใจจริงในการศึกษาเรียนรู้และตั้งใจปฏิบัติด้วยตนเอง จน ปรากฏผลเป็นที่ประจักษ์ ดังคำที่ท่านกล่าวว่า "ทำให้ดู อยู่ให้เห็น เย็นให้รู้สึก"^{๑๘} ด้านพระราชธรรม นิเทศ (พระพยอม กลฺยาโณ) ได้กล่าวว่า วัดปฏิบัติในชีวิตประจำวันของพระธรรมโกศาจารย์ (พุทธ ทาสภิกขุ) เป็นตัวอย่างที่ชาวบ้านมองเห็นได้จริงๆ แนวทางที่ท่านสอน ทำให้เรามีชีวิตอย่างมีความสุขได้ จริงเพราะคนเราไม่ได้เกิดมาเพื่อเป็นทุกข์ ดังคำที่ท่านอาจารย์เคยกล่าวว่า "กูไม่ได้เกิดมาเป็นทุกข์ ้วย"^{๑๙}

การเผยแผ่ธรรมถือเป็นงานหลักของพระธรรมโกศาจารย์ (พุทธทาสภิกขุ) ท่านมีการ บรรยายธรรมประจำวันทุกวันเสาร์ เพื่อให้ญาติธรรมที่เดินทางมาที่สวนโมกข์ ซึ่งหลายท่าน หลาย คณะต้องการมาเยี่ยมเยือน เติชมธรรมชาติในสวนโมกข์ ได้มีโอกาสได้ฟังธรรม ได้เรียนรู้ธรรมะของ

^{๑๗} สัมภาษณ์ อาจารย์ยงยุทธ วิจารณ์เกียรติ, หัวหน้างานแนะแนวโรงเรียนเตรียมอุดมศึกษา พญาไท , ๑๒ กุมภาพันธ์ ๒๕๕๙.

^{๑๘} สัมภาษณ์ พระภิกษุโพธิคุณ (โพธิ์ จนฺทสโร), อดีตเจ้าอาวาสวัดธารน้ำไหล สวนโมกข์พลาราม, ๔ กุมภาพันธ์ ๒๕๕๙.

^{๑๙} สัมภาษณ์ พระราชธรรมนิเทศ (พระพยอม กลฺยาโณ), เจ้าอาวาสวัดสวนแก้ว จ.นนทบุรี, ๑๗ มกราคม ๒๕๕๙.

พระพุทธรูปเจ้า หลายคนก็ได้รับแจกหนังสือของพระธรรมโกศาจารย์ (พุทธทาสภิกขุ) ไว้สำหรับกลับไปเรียนรู้ต่อบ้านอาจารย์ยงยุทธ ได้กล่าวว่า^{๒๐} ในช่วงหลายสิบปีก่อน จะหาหนังสือธรรมะที่อ่านแล้วเข้าใจได้ยาก พระธรรมโกศาจารย์ (พุทธทาสภิกขุ) เป็นคนที่บุกเบิก ทำให้คนทั่วไปเข้าถึงธรรมะได้ง่ายขึ้น หนังสือเหล่านี้ก็เกิดขึ้นจากการรวบรวมถอดเทปจากการบรรยายธรรมะของท่าน ทำให้สามารถเข้าถึงได้ง่ายเพราะได้มีโอกาสทบทวนจากการอ่านหนังสือของท่าน สิ่งที่ท่านนำมาเทศน์หรือบรรยายเป็นสิ่งที่มาจากชีวิตจริง ท่านสามารถประยุกต์สิ่งต่างๆ ทำให้ผู้ฟังหรือผู้อ่านเข้าใจได้ไม่ยาก เพราะไม่ได้นำเนื้อหาในตำราที่เป็นภาษาบาลีมาเทศน์มาสอน

อาจารย์ยงยุทธ ได้กล่าวเพิ่มเติมว่า สิ่งที่พระธรรมโกศาจารย์ (พุทธทาสภิกขุ) นำมาสอนทุกคนสามารถสัมผัสได้ ไม่เฉพาะคนที่เป็นคนดีเท่านั้น ไม่เฉพาะคนที่อยู่ในวัดเท่านั้น ทุกคนทุกสาขาอาชีพสามารถเข้าถึงคำสอนของท่านได้ กล่าวคือ ท่านสอนทุกคน สอนเยาวชน แม้กระทั่งศาสนิกในศาสนาอื่นๆ หากผู้ใดจะเรียนรู้คำสอนของท่านให้เข้าใจแจ่มแจ้งนั้น จะว่าง่ายก็ไม่ง่าย จะว่ายากก็ไม่ยาก ต้องตั้งใจฟังและตั้งใจอ่านจึงจะเข้าใจ

พระพรหมคุณาภรณ์ (ป.อ. ปยุตฺโต) กล่าวถึงการเผยแผ่ธรรมของพระธรรมโกศาจารย์ (พุทธทาสภิกขุ) ว่า^{๒๑} ท่านอุทิศชีวิตของท่านในการสนองงานของพระพุทธรูปเจ้า กล่าวคือ พระพุทธรูปเจ้าทรงสอนพระสงฆ์ให้แสดงหลักธรรม เพื่อประโยชน์โภชนันท์แก่ปวงชน เพื่อความสุขของปวงชน เพื่อความสงบร่มเย็นของชาวโลก หมายความว่าพระศาสนาทั้งหมดมีไว้เพื่อประโยชน์สุขแก่ประชาชน การที่ท่านพุทธทาสสนองงานพระพุทธรูปเจ้า ก็คือท่านมีเจตนาที่จะทำงานเพื่อสร้างสรรค์ประโยชน์สุขแก่ประชาชน ทำให้โลกร่มเย็นเป็นสุข

พระมหาเมธา จันทสโร, ดร. ผู้อำนวยการส่วนธรรมนิเทศ ได้ให้ทัศนะเรื่องการเผยแผ่ธรรมของพระธรรมโกศาจารย์ (พุทธทาสภิกขุ) ว่า ท่านมีแนวคิดที่ร่วมสมัย สามารถทำให้คนทุกเพศทุกวัยเข้าถึงธรรมะที่ท่านถ่ายทอดได้ ตั้งแต่ระดับชาวบ้านจนถึงปัญญาชน ถือเป็นจุดเด่นของท่าน ส่วนรูปแบบของการเผยแผ่นั้น ท่านใช้สื่อที่จะทำให้คนเข้าถึงธรรมะ ได้แก่ เทปเสียงบรรยายธรรมของท่าน หนังสือที่รวบรวมคำบรรยาย การสร้างโรงมหรสพทางวิทยุญาณสำหรับเรียนรู้ธรรมะจากภาพปริศนาธรรม ที่สามารถถ่ายทอดหลักธรรมที่นำมาจากพระไตรปิฎกเช่น เรื่องปฏิจจสมุปบาทซึ่งเป็นธรรมะขั้นสูง อริยสัจ ๔ ซึ่งเป็นเรื่องนามธรรมเข้าใจยากให้เป็นรูปธรรมและสามารถเรียนรู้ได้ไม่ยากนัก กล่าวโดยสรุปคือ พระธรรมโกศาจารย์ (พุทธทาสภิกขุ) สามารถสอนเรื่องที่ยาก ที่ไม่เคยมีใครนำมาสอนให้เข้าใจง่ายขึ้น^{๒๒}

ศ.ดร.ระวี ภาวิไล ได้กล่าวถึงวิธีการเผยแผ่ธรรมของพระธรรมโกศาจารย์ (พุทธทาสภิกขุ) ว่า ในการนำคำสอนของพระพุทธรูปเจ้ามาถ่ายทอดนั้น พระธรรมโกศาจารย์ (พุทธทาสภิกขุ) จะสรุปรวมแต่ละเรื่องๆ แต่ละยุคๆ แต่ละปี โดยท่านจะกำหนดชื่อไว้ในใจแล้ว เช่น สุนทรียตา ชีวิตคือการปฏิบัติธรรม จะใช้เวลาเท่าไรในการบรรยายแต่ละครั้ง เริ่มต้นท่านจะวางรากฐานในชั้นมอง

^{๒๐} สัมภาษณ์ อาจารย์ยงยุทธ โรจนวรกิจริตี หัวหน้างานแนะแนวโรงเรียนเตรียมอุดมศึกษา พญาไท , ๑๒ กุมภาพันธ์ ๒๕๕๙.

^{๒๑} พระพรหมคุณาภรณ์ (ป.อ. ปยุตฺโต), **ร้อยคน ร้อยธรรม ๑๐๐ ปีพุทธทาส**, (กรุงเทพฯ: สำนักพิมพ์ สุขภาพใจ, ๒๕๔๙) หน้า ๑๒.

^{๒๒} สัมภาษณ์ พระมหาเมธา จันทสโร ดร., ผู้อำนวยการส่วนธรรมนิเทศ มจร, ๑๖ มกราคม ๒๕๕๙.

ธรรมะและประสบการณ์ในชีวิตประจำวัน แล้วเดินไปตามโครงสร้างจนตอนท้ายของการบรรยายจะขึ้นสู่ระดับโลกุตตระ ซึ่งเป็นระดับที่มีความหมายไปถึงการหลุดพ้น เป็นมรรคผลนิพพาน จะเป็นแนวนี้เสมอเพราะนี่คือเป้าหมายของท่าน^{๒๓}

อาจารย์สุลักษณ์ ศิวรักษ์ (ส. ศิวรักษ์ : ปัญญาชนสยาม) ได้พูดถึงการทำความเข้าใจธรรมะที่พระธรรมโกศาจารย์ (พุทธทาสภิกขุ) ถ่ายทอดว่า^{๒๔} ธรรมะของท่านลึกซึ้ง ต้องลดความเห็นแก่ตัวแต่ไม่ว่าพระหรือฆราวาสในเมืองไทยมีความเห็นแก่ตัวเป็นที่ตั้ง วัดเต็มไปด้วยวัตถุ และที่วัดไม่ได้สร้างคือคน ไม่ได้สร้างพระเถรรุ่นใหม่ ให้มีความเบิกบานพอใจในชีวิตพรหมจรรย์ ถ้าเข้าใจท่านพุทธทาสจะทราบว่าท่านไม่ได้เน้นปริมาณของพระ ท่านเน้นคุณภาพ เรายิ่งห่างไกลจากคำสอนของท่าน ท่านสอนให้เราตื่นจากความโลภ โกรธ หลง

พระมหาชาติรี เหมพนโธ ศ.ดร. อาจารย์ประจำสาขาวิชาการทูต มหาวิทยาลัยเซ็นต์ปีเตอร์สเบิร์ก พระธรรมทูตและเจ้าอาวาสวัดไทย ประจำประเทศรัสเซีย ได้ให้ทัศนะต่อการเผยแผ่ธรรมและคำสอนของพระธรรมโกศาจารย์ (พุทธทาสภิกขุ) กล่าวคือ ท่านเน้นสอนให้คนเข้าใจตนเอง คือ เข้าใจธรรมชาติ เมื่อเราเข้าใจธรรมชาตีก็นำเข้าใจธรรมะ ทำให้เกิดความเข้าใจในสรรพสิ่งซึ่งก็คือธรรมชาติทั้งหมด อีกเรื่องหนึ่งที่ท่านเน้นมากก็คือเรื่องอุปาทาน ๔ คือกิเลสความยึดมั่นถือมั่น ๔ อย่าง ท่านกล่าวว่า ถ้าเราลดอุปาทาน เราก็จะไม่ติดยึด เข้าใจธรรมะและรู้จักปล่อยวาง ชีวิตก็จะมีสันติสุขมากขึ้น^{๒๕}

๒) งานเขียนหนังสือ/คำกลอนสอนธรรม/การแปลหนังสือ

ผลงานส่วนหนึ่งในการเผยแผ่ธรรมที่สามารถเข้าถึงคนได้ทุกเพศ ทุกวัยก็คือ งานเขียนหนังสือและคำกลอนสอนธรรม เป็นสื่อที่สามารถเข้าถึงได้ง่ายและสามารถหยิบมาศึกษา หรืออ่านทบทวนซ้ำเพื่อเรียนรู้และทำความเข้าใจให้ลึกซึ้งได้ตลอดเวลา ตลอดชีวิตการทำงานเผยแผ่ธรรม พระธรรมโกศาจารย์ (พุทธทาสภิกขุ) จะมีสื่อคือ หนังสือที่จัดพิมพ์จากการถอดเทปการบรรยายธรรมของท่านทุกวันเสาร์ และในโอกาสสำคัญต่างๆ รวบรวมไว้ให้ได้ศึกษาเป็นจำนวนมาก รวมทั้งงานเขียนงานแปลของท่านเองอีกส่วนหนึ่งด้วย

พระภควาโพธิคุณ (โพธิ์ จนทสโร) กล่าวถึงพระธรรมโกศาจารย์ (พุทธทาสภิกขุ) ผ่านงานเขียนหนังสือว่า ท่านเป็นคนรอบรู้ในหลายเรื่องถึงแม้ว่าท่านจะเรียนจบ ม.๓ แต่ความสามารถทางการแปลหนังสือของท่านยอดเยี่ยมมาก เช่น ผลงานแปลจากภาษาจีนเป็นภาษาไทย ๒ เรื่อง คือ คำสอนของฮวงโป และสูตรเวทย์กลาง นอกจากนี้ผลงานการบรรยายธรรมของท่านที่ตีพิมพ์เป็นหนังสือ ก็ได้รับการแปลเป็นภาษาต่างๆ หลายภาษาเช่น ภาษาอังกฤษ ฝรั่งเศส สเปน เป็นต้น ผู้วิจัยได้สอบถามพระอาจารย์โพธิ์ว่า มีธรรมะเรื่องใดที่พระธรรมโกศาจารย์ (พุทธทาสภิกขุ) ท่านเน้นเป็น

^{๒๓} ศ.ดร.ระวี ภาวิไล, อ่างใน ร้อยคน ร้อยธรรม ๑๐๐ ปีพุทธทาส, (กรุงเทพมหานคร: สำนักพิมพ์สุภาพใจ, ๒๕๕๔) หน้า ๓๐๘.

^{๒๔} สุลักษณ์ ศิวรักษ์, อ่างใน ร้อยคน ร้อยธรรม ๑๐๐ ปีพุทธทาส, (กรุงเทพมหานคร: สำนักพิมพ์สุภาพใจ, ๒๕๕๔) หน้า ๓๓๐.

^{๒๕} สัมภาษณ์ พระมหาชาติรี เหมพนโธ ศ.ดร., อาจารย์ประจำสาขาวิชาการทูต มหาวิทยาลัยเซ็นต์ปีเตอร์สเบิร์ก พระธรรมทูตและเจ้าอาวาสวัดไทย ประจำประเทศรัสเซีย, ๒ กุมภาพันธ์ ๒๕๕๔.

พิเศษ ได้รับคำอธิบายว่า ท่านไม่ได้เน้นธรรมะเรื่องใดเป็นพิเศษ เพราะธรรมะของพระพุทธเจ้าไม่ว่าจะหยิบบทไหนมา ก็สามารถดับทุกข์ได้เหมือนกัน^{๒๖}

พระราชธรรมนิเทศ (พระพยอม กลฺยาโณ) ได้กล่าวว่า พระธรรมโกศาจารย์ (พุทธทาสภิกขุ) ได้นิพนธ์คำกลอนสอนธรรมเป็นที่สะดุดตาสะดุดใจผู้พบเห็น ผู้วิจัยก็เห็นว่า มีผู้นำไปเขียนเป็นข้อคิดดีๆ ติดไว้ในสถานที่ต่างๆ ไม่ว่าจะเป็นวัด ที่ทำงาน โรงเรียน มหาวิทยาลัย โรงพยาบาล ร้านค้า เป็นต้น บางครั้งก็นำไปจัดทำแจกเป็นที่ระลึกด้วย คำกลอนที่มักจะเห็นบ่อยที่สุด คือ

"เรามีส่วนเลวบ้างช่างหัวเขา	จงเลือกเอาส่วนดีเรามีอยู่
เป็นประโยชน์โลกบ้างยังน่าดู	ส่วนที่ชั่วอย่าไปรู้ของเขาเลย
จะหาคนมีดีโดยส่วนเดียว	อย่ามัวเที่ยวค้นหาสหายเอ๋ย
เหมือนเที่ยวหาหนวดเต่าตายเปล่าเลย	ฝึกให้เคยมองแต่ดีมีคุณจริง"

พระอาจารย์พยอม ยังได้กล่าวถึงคำกลอนสอนธรรมเรื่องการดับทุกข์ ที่ว่า

"ทุกข์เกิดที่จิต	เพราะทำผิดหรือเห็นผิดด้วยผัสสะ
ทุกข์จะไม่ไผล	ถ้าไม่โง่เมื่อมีผัสสะ
ทุกข์จะไม่หนี	ถ้าเราควบคุมดี เข้าใจดีเมื่อมีผัสสะ" ^{๒๗}

พระครูฐิติเมธงฺกูโร เจ้าอาวาสวัดทุ่งไผ่ จ.ชุมพร ผู้เคยเป็นกำลังสำคัญหลักท่านหนึ่งในการเป็นพระวิทยากรที่สวนโมกข์นานาชาติ ได้กล่าวว่า คำสอนของพระธรรมโกศาจารย์ (พุทธทาสภิกขุ) ยังเหมาะกับปัจจุบัน หนึ่ง - ท่านสอนสิ่งซึ่งพิสูจน์ได้ ให้ปฏิบัติแล้วจะเห็นเองเรียกว่า อกาลิกว่าทำปุ๊บได้ปั๊บ เช่นเราโกรธปุ๊บเราก็กุ๊กกิ๊กปั๊บ ไม่เกี่ยวกับอนาคต สอง - ท่านมองว่าโลกกับธรรมไม่แยกกัน แต่ถ้าเราเข้าใจว่าความสุขมี ๒ อย่าง คือมีวัตถุพอประมาณ และความสงบใจก็จำเป็น ถ้าคิดได้ดังนี้เราก็มีทั้งสองอย่างได้ โดยความสุขทางใจสำคัญกว่า ถ้าเรามีความสุขทางใจก็ป้องกันไม่ให้เราทำชั่ว^{๒๘}

พระครูใบฎีกาภมณเฑียร มณฺธิโร พระสงฆ์อีกท่านหนึ่งผู้ดูแลพระธรรมโกศาจารย์ (พุทธทาสภิกขุ) ได้เล่าให้ฟังว่า ในวันที่ ๒๔ พฤษภาคม ๒๕๓๖ เป็นวันที่ท่านอาจารย์อาพาธและรู้สึกเหนื่อย พระธรรมโกศาจารย์ (พุทธทาสภิกขุ) รีบสั่งให้ลูกศิษย์เขียนแผ่นป้ายด้วยถ้อยคำที่ว่า **"ศีลธรรมของยุวชน คือสันติภาพของโลก"**^{๒๙} ซึ่งเป็นคำกลอน คำสอนเตือนใจ เตือนสติประโยคสุดท้ายของท่านคือหนึ่งในสิ่งสำคัญที่สุดท้ายที่ท่านขอฝากให้คนรุ่นหลังได้ตระหนักและช่วยกันปลูกฝังเยาวชน ลูกหลานของเราให้เป็นผู้เพียบพร้อมด้วยความมีศีลธรรม มีหิริ โอตตัปปะ ไม่เห็นแก่ตัว

^{๒๖} สัมภาษณ์ พระภาวนาโพธิคุณ (โพธิ์ จันทโร), อดีตเจ้าอาวาสวัดธารน้ำไหล สวนโมกข์พลาราม, ๔ กุมภาพันธ์ ๒๕๕๙.

^{๒๗} สัมภาษณ์ พระราชธรรมนิเทศ (พระพยอม กลฺยาโณ), เจ้าอาวาสวัดสวนแก้ว จังหวัดนนทบุรี, ๑๗ มกราคม ๒๕๕๙.

^{๒๘} พระครูฐิติเมธงฺกูโร, อ้างใน **ร้อยคน ร้อยธรรม ๑๐๐ ปีพุทธทาส**, (กรุงเทพมหานคร: สำนักพิมพ์สุขภาพใจ, ๒๕๔๙), หน้า ๖๓.

^{๒๙} พระครูใบฎีกาภมณเฑียร มณฺธิโร, อ้างใน **ร้อยคน ร้อยธรรม ๑๐๐ ปีพุทธทาส**, (กรุงเทพมหานคร: สำนักพิมพ์สุขภาพใจ, ๒๕๔๙), หน้า ๘๔.

ซึ่งจะเป็นเกราะคุ้มกันไม่ให้กระทำความชั่ว ความเสียหายทั้งต่อตนเองและผู้อื่น เป็นผู้ที่ยังพร้อมด้วยศีลธรรม ก็คือผู้ที่มีสันติสุขและสันติภาพในที่สุด

ผู้วิจัยได้ศึกษาและรวบรวมรายชื่อหนังสือที่จัดพิมพ์จากการถอดเทปบรรยายธรรมของพระธรรมโกศาจารย์ (พุทธทาสภิกขุ) มีจำนวนกว่า ๔๐๐ ปก มีรายละเอียดชื่อหนังสือให้ศึกษาค้นคว้าอยู่ในงานวิจัยบทที่ ๒ ในบรรดาหนังสือเหล่านั้นมีหนังสือของท่านที่ได้รับรางวัลชนะเลิศจากองค์การสหประชาชาติ คือ หนังสือ "แก่นพุทธศาสน์"^{๙๐} เป็นหนังสือที่ว่าด้วยธรรมะส่วนลึกในพระพุทธศาสนา คือ "ใจความทั้งหมดของพระพุทธศาสนา" ซึ่งพระธรรมโกศาจารย์ (พุทธทาสภิกขุ) ได้รับนิมนต์ให้แสดงธรรมกถาในโอกาสพิเศษ ณ ชุมมศึกษาพุทธธรรม (ศิริราช) ในอุปการะของคณะแพทยศาสตร์และศิริราชพยาบาล มหาวิทยาลัยแพทยศาสตร์

ผู้วิจัยเห็นว่า การที่พระธรรมโกศาจารย์ (พุทธทาสภิกขุ) ได้สอนธรรมะผ่านคำกลอน ซึ่งท่านได้ประพันธ์ไว้เป็นจำนวนมากนั้นเป็นประโยชน์ต่อการศึกษาระบบกล่าวคือ อาจมีบางคนที่ไม่เคยสนใจเรื่องธรรมะ หากมีใครหยิบยื่นหนังสือธรรมะให้คงจะยากที่จะหยิบจับขึ้นมาอ่าน แต่เขาอาจจะติดใจกับคำกลอนสั้นๆ สัก ๑-๒ บทที่ติดอยู่ที่ป้ายรถประจำทางบนรถประจำทาง โรงพยาบาล เป็นต้น เมื่อสะดุดใจกับคำกลอนเหล่านั้นก็อาจจะบังเกิดแรงบันดาลใจที่อยากจะปฏิบัติตาม หรือถ้าสูงขึ้นกว่านั้นก็คือ เริ่มสนใจที่จะศึกษาธรรมะ ก็เท่ากับว่าเราได้ช่วยกันสร้างเมล็ดพันธุ์คนดีเพิ่มมากขึ้นๆ สันติสุขก็จะเกิดขึ้น ในที่สุดก็จะเกิดสันติภาพขึ้นในชุมชน ในองค์กร ในประเทศและขยายต่อไปในโลก

๓) งานก่อสร้างศาสนวัตถุหรือวัด

วัดธารน้ำไหล หรือสวนโมกขพลาราม จัดได้ว่าเป็นศาสนวัตถุที่มีความโดดเด่นด้วยความกลมกลืนกับธรรมชาติ เป็นที่ดึงดูดใจให้มาเยี่ยมเยือน ความโดดเด่นที่เห็นได้ชัดเจนคือ ความร่มรื่นเรียบง่าย ไม่รบกวนธรรมชาติอันได้แก่ ต้นไม้และสัตว์ที่อาศัยอยู่บริเวณนั้น เป็นสถานที่ที่เหมาะสมแก่การศึกษาและปฏิบัติธรรมซึ่งสอดคล้องกับจุดประสงค์ของการสร้างวัด พระธรรมโกศาจารย์ (พุทธทาสภิกขุ) ได้ออกแบบสร้างโบสถ์เป็นโบสถ์ธรรมชาติ ไม่มีสิ่งก่อสร้าง แต่กลับรายล้อมด้วยต้นไม้ใหญ่ที่ช่วยสร้างความรู้สึกสงบเย็นเมื่อยามได้มานั่งฟังธรรมอยู่ที่บริเวณลานหินโค้งแห่งนี้ คล้ายกับวัดในสมัยพุทธกาลที่พระพุทธองค์ทรงเน้นให้อยู่กับธรรมชาติ เพราะธรรมะก็คือธรรมชาติ

สิ่งที่โดดเด่นและงดงามก่อปรด้วยปริศนาธรรมอีกแห่งหนึ่งคือ โรงมหรสพทางวิญญูณ พระอาจารย์สิงห์ทอง เขมियो พระอุปัชฌาย์พระธรรมโกศาจารย์ (พุทธทาสภิกขุ) เล่าให้ฟังว่า สร้างขึ้นจากแนวความคิดของท่านอาจารย์ที่ว่า ชาวบ้านทั่วไปยามว่างตกเย็นก็มักจะออกไปดูหนัง ซึ่งเนื้อหาจะเป็นเรื่องทางโลกียะ เป็นความสุขที่ทุกคนแสวงหาจับต้องได้ในทางโลกพระธรรมโกศาจารย์ (พุทธทาสภิกขุ) ต้องการให้คนที่มาเยี่ยมเยียนสวนโมกข์ได้รับธรรมะหรือความสุขในระดับโลกุตระในโรงหนังที่ท่านสร้าง หรือที่เราเรียกว่า "โรงมหรสพทางวิญญูณ"^{๙๑} ด้วยด้านหน้าภายนอกอาคารจะมีภาพปริศนาธรรม "แจกดวงตา" หมายถึง แจกดวงตาแห่งธรรม ส่วนภายในจะประกอบด้วยภาพปริศนาธรรมเป็นจำนวนมากให้คนได้ศึกษาและทำความเข้าใจความหมาย

^{๙๐} พุทธทาสภิกขุ, แก่นพุทธศาสน์, (กรุงเทพมหานคร: ธรรมสภา), หน้า ๕๐.

^{๙๑} สัมภาษณ์ พระอาจารย์สิงห์ทอง เขมियो อดีตพระอุปัชฌาย์พระธรรมโกศาจารย์ (พุทธทาสภิกขุ), ๔ กุมภาพันธ์ ๒๕๕๙.

พระธรรมโกศาจารย์ (พุทธทาสภิกขุ) ได้ให้แนวในการศึกษาธรรมจากภาพว่า ชั้นแรก ต้องดูให้ออกเสียก่อนว่าเป็นภาพอะไร หรือเขามุ่งหมายจะเขียนภาพอะไร ในชั้นที่สองพินิจพิจารณา จนเข้าใจความหมายของภาพนั้นๆ ว่ามุ่งจะแสดงความหมายอะไร โดยแท้จริงที่สุด ชั้นที่สามซึ่งเป็น ขั้นตอนสุดท้ายนั้น คือการน้อมเอาภาวะแห่งความหมายนั้นเข้ามาสู่จิตของเรา ภาพนั้นอาจจะล้อเรา หรือสอนเราอยู่ก็ได้^{๓๒}

มีภาพวาดปริศนาธรรมที่พูดถึง "โชคชะตาราตี" โดยกล่าวว่า พระพุทธเจ้าได้สอนว่า วันคืนไม่ตีไม่ชั่ว ดี-ชั่วตัวเรากระทำเอง ทำดีเวลาไหนทุกข์ดียามดีเวลานั้น ทำชั่วเวลาไหนทุกข์ชั่วเวลานั้น โลกนี้มีพระพุทธศาสนา ศาสนาคือระบบปฏิบัติ ที่นำมาปฏิบัติแล้วแก้ปัญหาได้ ศาสนาคือระบบปฏิบัติเพื่อความอยู่รอด สอนให้ชาวพุทธเป็นผู้รู้ ผู้ตื่น ผู้เบิกบาน ไม่หลงมงาย ไม่หลงมัวเมาสิ่งทั้งหลาย^{๓๓}

อาจารย์ยงยุทธ โรจนวรเกียรติ ผู้ซึ่งได้นำนักเรียนโรงเรียนเตรียมอุดมศึกษา พญาไท ไปปฏิบัติธรรมที่สวนโมกข์ในภาคฤดูร้อนเป็นประจำติดต่อกันกว่า ๒๐ ปี ได้กล่าวถึงแนวคิดในการสร้างวัดของพระธรรมโกศาจารย์ (พุทธทาสภิกขุ) ว่า ท่านสามารถจัดองค์ประกอบภายในวัดที่ตอบสนองผู้ อยู่ในวัดได้ทุกจุด ยกตัวอย่างเช่น กุฏิของพระที่สร้างอยู่ท่ามกลางต้นไม้เป็นจำนวนมาก อยู่ไม่ห่างกันมากและไม่รบกวนกัน มีความร่มรื่น หากพระท่านจะเดินไปติดต่อพูดคุยกันก็เดินไปหากันได้ง่าย ส่วนญาติโยมที่มาเยี่ยมเยียนก็มีพื้นที่ให้มาท่องเที่ยวได้ ในขณะเดียวกันก็ไม่รบกวนคนที่พักอาศัยและปฏิบัติที่นั่น อาจารย์ยงยุทธสรุปว่า สวนโมกข์เป็นสถานที่ตอบสนองการพัฒนาตัวเองได้ทุกระดับ^{๓๔}

พระครูใบฎีกามณเฑียร มณฺธิโร ได้กล่าวถึงการสืบสานปณิธานของพระธรรมโกศาจารย์ (พุทธทาสภิกขุ) คือการรักษาธรรมชาติ รักษาธรรม รักษาธรรมชาติ คือต้นไม้ในสวนโมกข์ ต้นไหนตายก็ปลูกเสริมขึ้นมาใหม่ เพราะท่านบอกว่าธรรมชาติเป็นตัวที่ให้เราเรียนรู้ได้ และรักษาธรรมคือสิ่งที่พระธรรมโกศาจารย์ (พุทธทาสภิกขุ) ทำหรือว่าทิ้งไว้ให้กับสังคมไทย เป็นประโยชน์กับคนรุ่นหลังมาก เพราะท่านเดินตามรอยเท้าพระพุทธเจ้า^{๓๕}

๔) งานด้านการศึกษาเพื่อพัฒนาเยาวชน

หากศึกษาคำสอนชุดสุดท้ายที่พระธรรมโกศาจารย์ (พุทธทาสภิกขุ) ได้ฝากไว้แก่ลูกศิษย์ที่ว่า ศีลธรรมของเยาวชน คือสันติภาพของโลก แสดงให้เห็นว่า ท่านให้ความสำคัญกับการสอน การปลูกฝังเยาวชนเป็นอย่างยิ่ง ครูต้องจัดการศึกษาให้ลูกศิษย์มีศีลธรรม รู้จักเสียสละเพื่อผู้อื่น อย่างที่พระพยอม กลฺยาโณ กล่าวว่าปัจจุบันการศึกษาของไทย เป็นการจัดศึกษาแบบหมาทางด่วน หรือการศึกษาแบบเจตียอดด่วนหมายถึง จัดการศึกษาไม่สมดุลกัน สอนแต่เฉพาะวิชาการเพียงอย่าง

^{๓๒} พุทธทาส อินทปัญโญ, คำบรรยาย"โลกตตรธรรม", (กรุงเทพฯ: สำนักพิมพ์บุพนิมิต, ๒๕๓๗), หน้าอนุโมทนา.

^{๓๓} พระอาจารย์สุชาติ ปณฺญาทีโป และพระนุ้ย สัมปโน, คำบรรยาย"โลกตตรธรรม", (กรุงเทพมหานคร: สำนักพิมพ์บุพนิมิต, ๒๕๓๗) หน้า ๑๗.

^{๓๔} สัมภาษณ์ อาจารย์ยงยุทธ โรจนวรเกียรติ หัวหน้างานแนะแนวโรงเรียนเตรียมอุดมศึกษา พญาไท, ๑๒ กุมภาพันธ์ ๒๕๕๙.

^{๓๕} พระครูใบฎีกามณเฑียร มณฺธิโร, อ่างใน ร้อยคน ร้อยธรรม ๑๐๐ ปีพุทธทาส, (กรุงเทพมหานคร: สำนักพิมพ์สุขภาพใจ, ๒๕๔๙), หน้า ๘๕.

เดียว วิชาชีวิต วิชาศีลธรรมไม่ได้เรียนเก่งวิชาการแต่ไม่มีคุณธรรม เรียนไปทุกข์ไป ถ้าเรียนเก่งด้วย และมีความสุขด้วยก็ยิ่งดี^{๓๖}

ปัญหาการจัดการศึกษาของไทยในอดีตจนถึงปัจจุบัน ไม่ประสบความสำเร็จและเป็น ปัญหาใหญ่ที่จะต้องนำเข้าสู่กระบวนการปฏิรูปการศึกษาอยู่ในขณะนี้ ก็เพราะเราเน้นการศึกษาที่มุ่ง ประสบความสำเร็จในการหารายได้มากๆ เพื่อการมีชีวิตที่สุขสบายของตนเองและครอบครัว นักเรียนไม่รู้จักรากเหง้าของครอบครัว มุ่งเรียนรู้สิ่งนอกตัว สนใจเทคโนโลยีจนลืมหาค้นหาสิ่งดีๆ ในตน ครอบครัว ไม่สอนให้รู้จักวัฒนธรรมที่งดงามของชุมชน นักเรียนสนใจแต่จะหาความสุขส่วนตน จนลืมห่วงแบ่งปันน้ำใจให้ครอบครัว ปัญหาดังกล่าวข้างต้น ผู้วิจัยเห็นว่าสามารถแก้ไขได้หากเราจัดการศึกษา ทั้งด้านวิชาการและคุณธรรมควบคู่กันไปพร้อมทั้งพัฒนาจิตวิญญาณและทักษะให้แก่ครูผู้สอนด้วย

อาจารย์ยงยุทธ โรจนวรเกียรติ ได้เล่าให้ฟังว่า ทุกครั้งที่นักเรียนมาปฏิบัติธรรมที่สวน โมกข์ ไซยา นักเรียนจะได้รับอบรมธรรมะและฝึกปฏิบัติกรรมฐานเป็นอย่างดี มีหลักสูตรการฝึกอบรม เยาวชนที่ชัดเจนถ้าเป็นช่วงที่พระธรรมโกศาจารย์ (พุทธทาสภิกขุ) ยังไม่มรณภาพ ท่านจะเมตตาจัด หลักสูตรและให้การอบรมธรรมะแก่นักเรียนด้วยตัวท่านเอง ๑ ครั้งในช่วง ๗ วันของการปฏิบัติ^{๓๗}

การให้การศึกษาแก่เยาวชนไม่ใช่จะมีเฉพาะการเข้าค่ายปฏิบัติธรรมเท่านั้น ผู้วิจัยยังคง จำความประทับใจครั้งวัยเด็ก เรียนมัธยมศึกษาที่โรงเรียนสตรีสุราษฎร์ธานี โรงเรียนจะนำนักเรียน มาทัศนศึกษาที่สวนโมกข์เป็นประจำ สถานที่ที่เด็กๆ อยากรู้อยากเห็นคือโรงปั้น ซึ่งมีหลวงตาไสวผู้มีความสามารถในการหล่อและปั้นรูปปฏิมากรรมจากปูนปลาสเตอร์ไว้มากมายที่มาสวนโมกข์ ผู้วิจัยได้รับแจกตุ๊กตารูปปลิงสามตัวกำลังปิดหู ปิดตา ปิดปาก รับจากหลวงตามาก็ไม่เข้าใจความหมาย เพิ่งมาเข้าใจตอนโตและอ่านหนังสือของพระธรรมโกศาจารย์ (พุทธทาสภิกขุ) จึงทราบว่า ในบางครั้ง เราต้องปิดทวารของเราจากผู้ส่อที่มากกระทบบ้างจึงจะไม่ทุกข์ ทำให้ผู้วิจัยเห็นถึงความปรารถนาของพระธรรมโกศาจารย์ (พุทธทาสภิกขุ) ที่มีกลวิธีในการสอนธรรมแก่เยาวชน ซึ่งสามารถเป็น แบบอย่างให้แก่ครูอาจารย์ในโรงเรียนนำไปปรับใช้ในการสอนวิชาพระพุทธศาสนาในโรงเรียนให้ เข้าถึงนักเรียนได้บ้างไม่มากก็น้อย

๔.๓ วิเคราะห์บทบาทของพระธรรมโกศาจารย์ (พุทธทาสภิกขุ) ต่อการเสริมสร้าง สันติภาพและสันติสุขในสังคมไทย

ผู้วิจัยจะวิเคราะห์บทบาทของพระธรรมโกศาจารย์ (พุทธทาสภิกขุ) ต่อการเสริมสร้าง สันติภาพและสันติสุขในสังคมไทย จำนวน ๖ ประเด็น ดังต่อไปนี้

- ๔.๓.๑ บทบาทของนักค้นคว้า/เรียนรู้จากการปฏิบัติ
- ๔.๓.๒ บทบาทในการสร้างเมล็ดพันธุ์แห่งสันติภาพ
- ๔.๓.๓ บทบาทของวิศวกรสันติภาพสร้างสรรค์วัดสันติสุข

^{๓๖} สัมภาษณ์ พระราชธรรมนิเทศ (พระพยอม กลฺยาณ), เจ้าอาวาสวัดสวนแก้ว จ.นนทบุรี, ๑๗ มกราคม ๒๕๕๙.

^{๓๗} สัมภาษณ์ อาจารย์ยงยุทธ โรจนวรเกียรติ หัวหน้างานแนะแนวโรงเรียนเตรียมอุดมศึกษา พญาไท, ๑๒ กุมภาพันธ์ ๒๕๕๙.

๔.๓.๔ บทบาทของกวี/ทูตแห่งสันติสุข

๔.๓.๕ บทบาทในการสร้างสังคมชาวพุทธให้มีลักษณะรู้ ตื่น และเบิกบาน

๔.๓.๖ บทบาทของวิศวกรสันติภาพผู้สร้างแรงบันดาลใจให้กับสังคม

๔.๓.๑ บทบาทของนักค้นคว้า/เรียนรู้จากการปฏิบัติ

พระธรรมโกศาจารย์ (พุทธทาสภิกขุ) เป็นพระภิกษุที่อุทิศตนในการศึกษาค้นคว้า หลักธรรมจากพระไตรปิฎกด้วยตนเอง โดยเสียสละความสุขสบายแบบอยู่วัดในบ้าน ไปอยู่ในป่า ไปอาศัยอยู่ที่วัดร้างแห่งหนึ่งชื่อวัดตระพังจิก อ.ไชยา จ.สุราษฎร์ธานี ซึ่งอยู่ไม่ไกลมาจากบ้านของท่าน ซึ่งอยู่ที่ตลาดพุมเรียง

พระพรหมมิ่งคลาจารย์ (ปัญญานนทภิกขุ) เล่าว่า ตอนที่จำพรรษาอยู่ที่จ. นครศรีธรรมราช ได้อ่านหนังสือ "พุทธศาสนา" ที่พระธรรมโกศาจารย์ (พุทธทาสภิกขุ) เขียนแล้วรู้สึกชอบใจมาก ชอบใจในคำเขียน เพราะเร่ร่อนอารมณ์ให้เกิดความตื่นตัว เกิดความร่าเริง เกิดความคิดก้าวหน้า เกิดความรู้สึกนึกคิดในด้านเสียสละเพื่อพระศาสนา^{๓๘}

อาจารย์ยงยุทธ โรจนวรกิจติ หัวหน้างานแนะแนวโรงเรียนเตรียมอุดมศึกษา พญาไท ได้กล่าวถึงพระธรรมโกศาจารย์ (พุทธทาสภิกขุ) ว่า ท่านเป็นพระที่สอนธรรมะโดยแสดงวิถีปฏิบัติในชีวิตของท่านเป็นตัวอย่างให้เราได้เรียนรู้ว่า การปฏิบัติธรรม คือวิถีชีวิต เมื่อปฏิบัติจะต้องใส่ใจจึงจะบอกได้ว่าจะได้ผลอย่างไรในการปฏิบัติอีกเรื่องหนึ่งที่รู้สึกประทับใจคือ เมื่อไปสวนโมกข์ครั้งแรกรู้สึกว่าได้ใกล้ชิดกับธรรมชาติ ได้พบกับพระธรรมโกศาจารย์ (พุทธทาสภิกขุ) ได้นั่งลงบนพื้นทรายหน้ากุฏิ และกราบท่านอาจารย์ตรงนั้น เป็นความรู้สึกใหม่เพราะไม่เคยกราบพระบนพื้นทราย แต่ก็รู้สึกว่าได้และประทับใจ^{๓๙}

พระอาจารย์สิงห์ทอง เขมियो อดีตพระอุปัฏฐากพระธรรมโกศาจารย์ (พุทธทาสภิกขุ) ได้เล่าประสบการณ์ครั้งที่ได้เป็นพระอุปัฏฐากท่านอาจารย์ว่า ท่านเป็นตัวอย่างของพระที่มีความเมตตาต่อสัตว์ ถ้าใครเคยไปสวนโมกข์และเห็นท่านอาจารย์นั่งอยู่ตรงเก้าอี้ม้าหิน จะเห็นไก่ นก หมา อยู่ใกล้ๆ กับที่ท่านอาจารย์นั่ง โดยเฉพาะไก่จะนั่งอยู่บนตักท่านอาจารย์ ท่านไม่เคยอารมณ์เสียกับหมา แมวที่มากินอาหารซึ่งมีคนนำมาถวายและวางไว้ ท่านอาจารย์เป็นตัวอย่างของบุคคลที่มีความสงบเย็นจนคนอยู่ใกล้รู้สึกได้ อีกเรื่องที่พระอาจารย์สิงห์ทองประทับใจคือ เวลาที่มีคนมาทำบุญที่สวนโมกข์ ก่อนกลับท่านอาจารย์ไม่เคยชวนให้มาอีก แสดงให้เห็นถึงความเป็นตัวอย่างของการมีอิสรภาพที่ไม่ถูกกดดันหรือชักจูง ให้มาผูกติดกับท่าน ท่านบอกอย่างเดียวว่า ให้เอาธรรมะไปปฏิบัติ^{๔๐}

ด้านบทบาทของการเป็นตัวอย่างของการปฏิบัติธรรม พระราชธรรมนิเทศ (พระพยอมกัลยาโณ) เล่าว่า ช่วงที่ไปจำพรรษาอยู่กับพระธรรมโกศาจารย์ (พุทธทาสภิกขุ) ที่สวนโมกข์ถึง ๗

^{๓๘} พระพรหมมิ่งคลาจารย์ (ปัญญานนทภิกขุ), อ้างใน ร้อยคน ร้อยธรรม ๑๐๐ ปีพุทธทาส, (กรุงเทพฯ: สำนักพิมพ์สุภาพใจ, ๒๕๔๙) หน้า ๖.

^{๓๙} สัมภาษณ์ อาจารย์ยงยุทธ โรจนวรกิจติ หัวหน้างานแนะแนวโรงเรียนเตรียมอุดมศึกษา พญาไท, ๑๒ กุมภาพันธ์ ๒๕๕๙.

^{๔๐} สัมภาษณ์ พระอาจารย์สิงห์ทอง เขมियो อดีตพระอุปัฏฐากพระธรรมโกศาจารย์ (พุทธทาสภิกขุ), ๔ กุมภาพันธ์ ๒๕๕๙.

ปี ท่านอาจารย์ได้ทำหน้าที่เป็นครูสอนและอบรมพระที่มาอยู่ที่สวนโมกข์ในทุกๆ เย็น โดยเปิดโอกาสให้ซักถามข้อสงสัยต่างๆ ในการมาปฏิบัติที่นี่ พระธรรมโกศาจารย์ (พุทธทาสภิกขุ) เป็นแรงบันดาลใจให้พระอาจารย์พยอมคิดอยากทำงานด้านสังคมสงเคราะห์ งานพัฒนาและเผยแพร่ธรรม จนกระทั่งท่านอาจารย์ถามว่าไม่อยากจะไปสร้างสวนโมกข์ใกล้ๆ กรุงเทพบ้าง จึงตัดสินใจกลับมาและไปบุกเบิกวัดร้างชื่อวัดแก้ว ที่จ.นนทบุรี และเปลี่ยนชื่อเป็นวัดสวนแก้วจนถึงปัจจุบัน พระพยอมเล่าว่าได้ทำงานสงเคราะห์ชาวบ้านที่ยากไร้เป็นจำนวนมาก ทั้งหมดที่ได้ทำงานช่วยเหลือเพื่อนมนุษย์จนถึงทุกวันนี้ก็เพราะพระธรรมโกศาจารย์ (พุทธทาสภิกขุ)^{๔๑}

พระภavanaโพธิคุณ (โพธิ์ จันทสโร) ได้เล่าว่า พระธรรมโกศาจารย์ (พุทธทาสภิกขุ) เป็นตัวอย่างของการทำงานอย่างต่อเนื่องด้วยความวิริยะอุตสาหะ ในแต่ละวันจะไม่เคยเห็นท่านอยู่ว่าง ท่านทำงานเพื่อเพื่อนมนุษย์ตลอด ไม่ว่าจะเป็นการพบปะพูดคุยกับญาติโยมที่มาสวนโมกข์ การเขียนหนังสือชุดธรรมโฆษณ์ การค้นหาข้อธรรมเพื่อเตรียมบรรยายในวันเสาร์ การอบรมพระสงฆ์ที่อยู่สวนโมกข์ ความเอาใจใส่ดูแลธรรมชาติ ต้นไม้ให้อยู่ในสภาพที่สวยงาม ร่มรื่น ร่มเย็นเหมาะสมกับการเป็นสถานที่ปฏิบัติธรรม^{๔๒}

พระมหาชาติรี เหมพุนโธ ศ.ดร.อาจารย์ประจำสาขาการทูต ม.เซ็นต์ปีเตอร์สเบิร์ก ประเทศรัสเซีย ได้รับอิทธิพลจากตัวอย่างการเป็นผู้ใฝ่รู้ใฝ่เรียนจากพระธรรมโกศาจารย์ (พุทธทาสภิกขุ) ว่า ช่วงที่ได้ทุนไปเรียนที่ประเทศรัสเซีย ได้นำหนังสือชุดธรรมโฆษณ์ของท่านไปศึกษาด้วย ที่ประเทศรัสเซียไม่มีคนนับถือศาสนาพุทธในช่วงนั้น เมื่ออ่านหนังสือชุดธรรมโฆษณ์ก็นำไปเปรียบเทียบกับศาสนาคริสต์ และได้อ่านหนังสือเกี่ยวกับสันติภาพของท่านด้วย ขณะที่อยู่ประเทศรัสเซียก็ได้ศึกษาและปฏิบัติธรรม ศึกษางานของพระธรรมโกศาจารย์ (พุทธทาสภิกขุ) อย่างต่อเนื่องจนเกิดแรงบันดาลใจที่จะก่อตั้งสถาบันพุทธทาสขึ้นที่ประเทศไทย โดยได้รับความเห็นชอบและการสนับสนุนงบประมาณจากรัฐบาลในขณะนี้ จะก่อตั้งเป็นสถาบันการศึกษาที่เน้นการเรียนผ่านการปฏิบัติจริงอย่างวิถีปฏิบัติของพระธรรมโกศาจารย์ (พุทธทาสภิกขุ)^{๔๓}

พระมหาเมธา จันทสโร, ดร. ผู้อำนวยการส่วนธรรมนิเทศ มหาวิทยาลัยมหาจุฬาลงกรณราชวิทยาลัย เป็นอีกผู้หนึ่งที่ได้รับแรงบันดาลใจที่อยากจะปฏิบัติกรรมฐาน จากที่ได้ศึกษาการปฏิบัติธรรมของพระธรรมโกศาจารย์ (พุทธทาสภิกขุ) ซึ่งแต่เดิมไม่เคยสนใจจะปฏิบัติเลย ยิ่งได้อ่านหนังสือที่ท่านเขียนหลายเล่ม อธิบายอย่างละเอียดก็ยิ่งเกิดความศรัทธาและมั่นใจว่า ไม่ว่าจะอยู่ที่ไหนเราก็สามารถปฏิบัติกรรมฐานได้ตลอดเวลา^{๔๔}

^{๔๑} สัมภาษณ์ พระราชาธรรมนิเทศ (พระพยอม กลฺยาโณ), เจ้าอาวาสวัดสวนแก้ว จ.นนทบุรี, ๑๗ มกราคม ๒๕๕๙.

^{๔๒} สัมภาษณ์ พระภavanaโพธิคุณ (โพธิ์ จันทสโร), อดีตเจ้าอาวาสวัดธารน้ำไหล สวนโมกขพลาราม, ๔ กุมภาพันธ์ ๒๕๕๙.

^{๔๓} สัมภาษณ์ พระมหาชาติรี เหมพุนโธ ศ.ดร. อาจารย์ประจำสาขาการทูต มหาวิทยาลัยเซ็นต์ปีเตอร์สเบิร์ก พระธรรมทูตและเจ้าอาวาสวัดไทย ประจำประเทศรัสเซีย, ๒ กุมภาพันธ์ ๒๕๕๙.

^{๔๔} สัมภาษณ์ พระมหาเมธา จันทสโร ดร., ผู้อำนวยการส่วนธรรมนิเทศ มจร, ๑๖ มกราคม ๒๕๕๙.

๔.๓.๒ บทบาทในการสร้างเมล็ดพันธุ์แห่งสันติภาพ

๑) ศานติ สู่สากล

พระภิกษุโพธิคุณ (โพธิ์ จันทสโร) อดีตเจ้าอาวาสวัดธารน้ำไหล เล่าให้ฟังว่า ถ้าท่านไม่ได้มาอยู่ที่สวนโมกข์ก็คงไม่มีวันนี้ พระธรรมโกศาจารย์ (พุทธทาสภิกขุ) เป็นครูผู้ให้โอกาสแก่พระอาจารย์โพธิ์ นับตั้งแต่วันแรกที่มาอยู่สวนโมกข์ ท่านไว้วางใจให้เป็นเจ้าอาวาสวัดธารน้ำไหล มอบหมายให้ดูแลการปฏิบัติที่สวนโมกข์นานาชาติ^{๔๕}

ถึงแม้ว่าตอนนี้พระอาจารย์โพธิ์จะไปประจำอยู่ที่ที่ภาวันธรรมสถาน อ.เกาะสมุย ในการเป็นพระวิทยากรสอนการปฏิบัติกรรมฐานแบบอานาปานสติให้แก่คนไทย และชาวต่างชาติที่สนใจเรียนรู้พระพุทธศาสนา แต่ท่านก็จะมาช่วยสอนชาวต่างชาติที่สวนโมกข์นานาชาติ ไซยา เป็นประจำ ทุกเดือนพระอาจารย์โพธิ์ท่านเรียนจบประมาณ ๔ เมื่อมาอยู่ที่สวนโมกข์ มีฝรั่งมาปฏิบัติธรรมที่สวนโมกข์มากขึ้นเรื่อยๆ ตอนแรกก็สื่อสารกันไม่รู้เรื่อง ท่านเห็นแบบอย่างของการเป็นผู้ศึกษาหาความรู้ด้วยตนเองของพระธรรมโกศาจารย์ (พุทธทาสภิกขุ) บวกกับความวิริยะอุตสาหะของท่านอาจารย์พระอาจารย์โพธิ์จึงเริ่มเรียนภาษาอังกฤษกับฝรั่งที่มาอยู่ที่สวนโมกข์จนภาษาอังกฤษของท่านแตกฉานสามารถสอนฝรั่งให้เข้าใจการปฏิบัติธรรมแบบสวนโมกข์ได้เป็นอย่างดี พระอาจารย์โพธิ์ถือว่าเป็นเมล็ดพันธุ์แห่งสันติภาพของพระธรรมโกศาจารย์ (พุทธทาสภิกขุ) อยู่ทำงานรับใช้พระศาสนาจากการทำงานร่วมกันกับพระธรรมโกศาจารย์ (พุทธทาสภิกขุ) มาเป็นเวลายาวนานกว่า ๕๐ ปี บัดนี้พระอาจารย์โพธิ์ได้สืบสานปณิธานของพระธรรมโกศาจารย์ (พุทธทาสภิกขุ) โดยได้ก่อตั้งที่ภาวันธรรมสถานขึ้นที่ อ.เกาะสมุย จ.สุราษฎร์ธานี และเปิดรับผู้ที่สนใจเข้ามาปฏิบัติธรรม ตามแนวทางของพระธรรมโกศาจารย์ (พุทธทาสภิกขุ) ในแต่ละเดือนจะมีชาวไทยและชาวต่างชาติ รวมทั้งเยาวชนจากสถาบันการศึกษาต่างๆ ให้ความสนใจมาปฏิบัติธรรมที่นี่เป็นจำนวนมากขึ้นๆ ในแต่ละเดือน

๒) จากงานเขียน สู่ ทายาททางธรรม

พระมหาเมธา จันทสโร, ดร. ผู้อำนวยการส่วนธรรมนิเทศ มจร เป็นอีกท่านหนึ่งที่ศึกษางานของพระธรรมโกศาจารย์ (พุทธทาสภิกขุ) มาอย่างต่อเนื่อง พระอาจารย์เมธาเล่าให้ฟังถึงความประทับใจต่อพระธรรมโกศาจารย์ (พุทธทาสภิกขุ) ว่า ท่านเป็นทั้งพระนักวิชาการและพระที่ปฏิบัตินิกรรมฐานในรูปเดียวกัน เป็นพระที่มีวิถีชีวิตเรียบง่าย ใช้ชีวิตอยู่กับธรรมชาติ ต้นไม้ สัตว์เลี้ยงที่อยู่ในสวนโมกข์ก็ได้รับความเมตตาจากท่าน ท่านสามารถนำเอาธรรมะข้อที่ยากๆ ในพระไตรปิฎกมาสอนมาอธิบายให้เข้าใจง่ายและตรงประเด็น^{๔๖}

ในเรื่องของวัตรปฏิบัติของพระธรรมโกศาจารย์ (พุทธทาสภิกขุ) พระอาจารย์เมธากล่าวว่า ทุกครั้งที่มองไปยังเก้าอี้ม้าหินที่ท่านอาจารย์เคยนั่งอยู่หน้ากุฏิของท่าน ทำให้นึกถึงภาพขณะที่ท่านนั่งอยู่ มีไถ่ นั่งอยู่บนตัก มีนก และสุนัขนอนอยู่ที่พื้น ดูสงบเย็น เรียบง่าย มองเห็นและสัมผัสได้ว่าเป็นพระที่มีเมตตาสูงมาก มองไปที่ลานหินโค้งซึ่งคือโบสถ์ธรรมชาติ ถึงแม้ว่าจะไม่ได้ไปที่สวนโมกข์ ก็

^{๔๕} สัมภาษณ์ พระภิกษุโพธิคุณ (โพธิ์ จันทสโร), อดีตเจ้าอาวาสวัดธารน้ำไหล สวนโมกข์พลาราม, ๔ กุมภาพันธ์ ๒๕๕๙.

^{๔๖} สัมภาษณ์ พระมหาเมธา จันทสโร, ดร. ผู้อำนวยการส่วนธรรมนิเทศ มจร, ๑๖ มกราคม ๒๕๕๙.

สามารถจินตนาการว่ากำลังนั่งอยู่ใต้ต้นไม้ใหญ่ที่มีความร่มรื่น สงบเย็น เหมาะแก่การปฏิบัติธรรมอย่างยิ่ง^{๔๗}

ถึงแม้ว่าพระอาจารย์เมธาจะไม่เคยพบกับพระธรรมโกศาจารย์ (พุทธทาสภิกขุ) แต่ท่านก็พบกันในงานเขียน เช่น เรื่องอานาปานสติภาวนา การสอนเรื่องตัวกู ของกู เป็นต้น พระอาจารย์เมธาได้เล่าให้ผู้วิจัย กล่าวคือ พระธรรมโกศาจารย์ (พุทธทาสภิกขุ) เป็นแรงบันดาลใจให้ท่านตั้งใจฝึกปฏิบัติกรรมฐาน และปฏิบัติในชีวิตประจำวันจนเป็นวิถีชีวิต เป็นความกลมกลืนลงตัวระหว่างการทำงานกับการปฏิบัติธรรม เพราะมันคือเรื่องเดียวกัน ทุกวันนี้พระอาจารย์เมธาเป็นพระอาจารย์สอนวิชาปฏิบัติกรรมฐานให้แก่นิสิตสาขาสันติศึกษาและสาขาอื่นๆ ของ มจร ท่านยังดำรงตำแหน่งผู้อำนวยการส่วนธรรมนิเทศ มีหน้าที่ดูแลการจัดปฏิบัติกรรมฐานให้แก่นิสิตและบุคคลทั่วไปที่ มจร วังน้อย กล่าวได้ว่าพระอาจารย์เมธาเป็นอีกหนึ่งเมล็ดพันธุ์แห่งสันติภาพที่จะช่วยจรโลงให้โลกนี้มีสันติสุขอย่างยิ่ง

๓) สู่เส้นทางพระธรรมทูต

หากกล่าวถึงพระธรรมทูตที่เป็นศิษย์เก่าของมหาวิทยาลัยมหาจุฬาลงกรณราชวิทยาลัย ท่านเป็นพระธรรมทูตไทยและเจ้าอาวาสวัดไทย ที่ประจำอยู่ประเทศรัสเซีย ผู้วิจัยกำลังกล่าวถึงพระมหาชาติรี เหมพนโธ ศ.ดร. อาจารย์ประจำสาขาวิชาการทูต มหาวิทยาลัยเซนต์ปีเตอร์สเบิร์ก ท่านเป็นพระวัดชลประทานรังสฤษฎ์ ซึ่งได้รับการสนับสนุนจากหลวงพ่อบุญญานันทภิกขุให้ได้รับทุนเรียนต่อที่ประเทศรัสเซีย เป็นพระอีกรูปหนึ่งที่ศึกษางานเขียนของท่านอาจารย์พุทธทาส โดยเฉพาะชุดธรรมโฆษณ์ ท่านได้อ่านไปแล้วกว่า ๔๐ เรื่อง ท่านกล่าวว่าพระธรรมโกศาจารย์ (พุทธทาสภิกขุ) เป็นแรงบันดาลใจให้ท่านทำงานรับใช้พระศาสนาอยู่ที่ประเทศรัสเซียถึง ๒๐ ปี หนังสือของพระธรรมโกศาจารย์ (พุทธทาสภิกขุ) ที่ประทับใจมากๆ คือ ปฏิจลสมุปปาท โอสาเรตัพพธรรม และพุทธประวัติจากพระโอบุส เป็นหนังสือที่นำไปศึกษาที่รัสเซีย ซึ่งเป็นประเทศที่ไม่มีคนนับถือศาสนาพุทธ และปัจจุบันมีชาวรัสเซียหันมานับถือศาสนาพุทธมากขึ้น จนสามารถก่อตั้งวัดไทยขึ้นเป็นแห่งแรกในประเทศรัสเซีย โดยมีพระมหาชาติรี เหมพนโธ เป็นเจ้าอาวาส^{๔๘} นับว่าเป็นพระชาวไทยที่อายุน้อยมากที่เป็นเจ้าอาวาสวัดไทยในต่างแดน และท่านยังเป็นอาจารย์ประจำสาขาวิชาการทูต มหาวิทยาลัยเซนต์ปีเตอร์สเบิร์ก

๔) ฟังธรรม สู่ สวนธรรม

พระปัญญานันทมุนี เจ้าอาวาสวัดชลประทานรังสฤษฎ์ จ.นนทบุรี เป็นอีกท่านหนึ่งที่ได้รับอิทธิพลจากผลงานหนังสือของพระธรรมโกศาจารย์ (พุทธทาสภิกขุ) ภิกขุ ท่านเล่าให้ฟังว่า ตอนเป็นพระบวชใหม่อยู่ที่วัดชลประทานรังสฤษฎ์ ท่านปัญญานันทภิกขุซึ่งเป็นเจ้าอาวาสได้นำหนังสือของพระธรรมโกศาจารย์ (พุทธทาสภิกขุ) มาอ่านให้ฟังหลังทำวัตรเย็นเกือบทุกวัน จนท่านรู้สึกว่าเป็นเรื่องทีหลวงพ่อบุญญานำมาเล่ากลายมาเป็นส่วนหนึ่งของชีวิตท่าน^{๔๙}

^{๔๗} สัมภาษณ์ พระมหาเมธา จันทสาโร, ดร. ผู้อำนวยการส่วนธรรมนิเทศ มจร, ๑๖ มกราคม ๒๕๕๙.

^{๔๘} สัมภาษณ์ พระมหาชาติรี เหมพนโธ ศ.ดร. อาจารย์ประจำสาขาวิชาการทูต มหาวิทยาลัยเซนต์ปีเตอร์สเบิร์ก พระธรรมทูตและเจ้าอาวาสวัดไทย ประจำประเทศรัสเซีย, ๒ กุมภาพันธ์ ๒๕๕๙.

^{๔๙} สัมภาษณ์ พระปัญญานันทมุนี เจ้าอาวาสวัดชลประทานรังสฤษฎ์ จ.นนทบุรี, ๒ กุมภาพันธ์ ๒๕๕๙.

ต่อมาท่านได้เริ่มศึกษางานหนังสือของพระธรรมโกศาจารย์ (พุทธทาสภิกขุ) อีกหลายเรื่อง เช่น "ภาษาคน ภาษาธรรม" เช่นนั่นเอง ตามรอยพระอรหันต์ เป็นต้น จากการอ่านงานของพระธรรมโกศาจารย์ (พุทธทาสภิกขุ) นี้ส่งผลแก่แนวความคิดของท่าน กล่าวคือ การมาบวชไม่ได้ทำแค่เป็นสัญลักษณ์ทางพุทธศาสนา ทำให้มีความเข้าใจพระพุทธานุภาพกว้างและลึกซึ้งเพิ่มขึ้น มีวิถีชีวิตใหม่ ถึงแม้จะไม่ได้มีโอกาสสนทนาธรรมกับพระธรรมโกศาจารย์ (พุทธทาสภิกขุ) แต่ทำให้เกิดความเข้าใจงานของท่านเพิ่มมากขึ้น ท่านกล่าวอย่างถ่อมตัวว่า ในครั้งก่อนนั้นเมื่อหลวงพ่อบัญญา นันทิกขุ นำเรื่องพระธรรมโกศาจารย์ (พุทธทาสภิกขุ) มาเล่าให้ฟัง ท่านอยากจะไปพบกับพระธรรมโกศาจารย์ (พุทธทาสภิกขุ) เพื่อจะไปสนทนากับท่านที่สวนโมกข์แต่ไม่กล้า เพราะคิดว่าตราบไต่ที่ยังไม่สามารถหาบุญแจไชตุ้ได้ (เป็นการอุปมาอุปไมยว่ายังไม่มีความรู้ความเข้าใจที่มากพอจากการศึกษางานของท่านอาจารย์) ก็จะไม่ไปที่สวนโมกข์ เพราะสวนโมกข์คือชุมชนทรัพย์

๕) จากปริศนาธรรม สู่ สวนธรรมเพื่อการสังคัมสงเคราะห์ (วัดสวนแก้ว)

พระราชธรรมนิเทศ (พระพยอม กลฺยาโณ) เจ้าอาวาสวัดสวนแก้ว จ.นนทบุรี จากจุดแรกที่คุณหมอบอกว่าท่านหนึ่งที่เป็นกัลยาณมิตร นำหนังสือพระธรรมโกศาจารย์ (พุทธทาสภิกขุ) มาให้อ่านคือ เรื่องบวชทำไม การทำบุญ ๓ แบบ ต่อมาได้เดินทางไปสวนโมกข์กับคุณหมอบตามคำชวน เมื่อกลับมากรุงเทพฯ และเรียนจบนักธรรมเอก จึงได้ตัดสินใจไปอยู่ที่สวนโมกข์ รวมเป็นเวลา ๗ ปี

พระอาจารย์พยอมเล่าว่า เมื่อได้อ่านหนังสือของพระธรรมโกศาจารย์ (พุทธทาสภิกขุ) ได้ยินคำว่า "การทำงานคือการปฏิบัติธรรม" พอไปเจอครั้งแรกได้สนทนากับท่าน พระธรรมโกศาจารย์ (พุทธทาสภิกขุ) ได้บอกว่า "อย่ามัวแต่นั่งหลับตาคือ ทำงานทางจิตฝ่ายเดียว ต้องทำงานทางกายที่เป็นประโยชน์ต่อสังคมด้วย ควรทำพร้อมกัน ๒ อย่างให้เกิดทั้งประโยชน์ตน ประโยชน์ท่าน" พอฟังประโยคนั้นทำให้ความคิดพระอาจารย์พยอมเปลี่ยนทันที^{๕๐}

เมื่อมาอยู่ที่สวนโมกข์ ท่านก็ได้รับการอบรมสั่งสอนจากพระธรรมโกศาจารย์ (พุทธทาสภิกขุ) เหมือนกับพระที่มามีอยู่สวนโมกข์ ท่านอาจารย์จะให้การศึกษาอบรมอยู่เนืองๆ ครั้งที่พระอาจารย์พยอมอยู่ที่สวนโมกข์ ท่านได้รับมอบหมายจากพระธรรมโกศาจารย์ (พุทธทาสภิกขุ) ให้เป็นพระวิทยากร ทำหน้าที่อธิบายภาพปริศนาธรรมที่โรงแรมพรสพทางวิญญูณ เป็นพระที่พูดจาฉลาดฉลาดอธิบายความในแต่ละภาพได้อย่างลุ่มลึกจนเป็นที่ประทับใจของผู้ที่มาเยี่ยมชม ผู้วิจัยเองครั้งที่ไปสวนโมกข์ตอนเป็นเด็กยังจำได้ว่า ได้มีโอกาสรับฟังการอธิบายธรรมะที่ซ่อนอยู่ในภาพปริศนาธรรมจากพระอาจารย์พยอมด้วย

ต่อมา ท่านก็ได้สืบสานปณิธานของพระธรรมโกศาจารย์ (พุทธทาสภิกขุ) โดยจัดสร้างสวนโมกข์อีกแห่งที่อยู่ใกล้กรุงเทพฯ ตามที่ท่านอาจารย์เคยพูดกับท่านไว้ พระอาจารย์พยอมได้ไปบุกเบิกวัดร้างชื่อวัดแก้ว ที่ จ.นนทบุรี โดยนำรูปแบบของสวนโมกข์ไปเป็นต้นแบบ ในที่สุดก็เกิดสวนโมกข์อีกแห่งหนึ่งในชื่อใหม่ คือ วัดสวนแก้ว แปลว่า สวนที่มีความประเสริฐ เหมือนแก้ว ๓ ดวงที่เป็นกำลังให้เกิดความประเสริฐ

^{๕๐} สัมภาษณ์ พระราชธรรมนิเทศ (พระพยอม กลฺยาโณ), เจ้าอาวาสวัดสวนแก้ว จ.นนทบุรี, ๑๗ มกราคม ๒๕๕๙.

๖) พระอุปฐากผู้ทุ่มเทและอ่อนน้อม

พระอาจารย์สิงห์ทอง เขมियो อดีตพระอุปฐากพระธรรมโกศาจารย์ (พุทธทาสภิกขุ) เป็นอีกท่านหนึ่งที่พอครบอายุบวชก็บวชตามประเพณี เมื่อผ่านไป ๑ พรรชาก็เกิดคำถามในใจว่า ไหนมีพระดี ท่านเจ้าอาวาสก็แนะนำว่าต้องไปที่สวนโมกข์ อ.ไชยา จ.สุราษฎร์ธานี

ท่านเล่าให้ฟังว่า เมื่อมาอยู่ที่สวนโมกข์ พระธรรมโกศาจารย์ (พุทธทาสภิกขุ) ก็ให้ความเมตตาอบรมสั่งสอนได้เรียนรู้วิถีปฏิบัติแบบสวนโมกข์เหมือนพระที่มาอยู่ที่นี่ อยู่ได้ระยะหนึ่งก็ได้รับความไว้วางใจให้เป็นพระอุปฐากพระธรรมโกศาจารย์ (พุทธทาสภิกขุ) คอยดูแลทุกสิ่งทุกอย่างให้ท่านอาจารย์ด้วยความเต็มใจ จนบางครั้งท่านอาจารย์ออกปากว่า ท่านเป็นคนหรือเปล่า ทำได้ทุกอย่าง ไม่รู้จักเหน็ดเหนื่อย พระอาจารย์สิงห์ทองยังบอกกับผู้วิจัยว่า ตั้งแต่อยู่กับท่านอาจารย์มา ๒๐ กว่าปีไม่เคยเห็นท่านโกรธใคร หรืออารมณ์เสีย และไม่เคยบ่นว่าเหนื่อยแม้แต่ครั้งเดียวถึงแม้ว่าท่านอาจารย์จะทำงานเยอะก็ตาม^{๕๑}

ช่วงที่ท่านอาจารย์อาพาธตั้งแต่ปี ๒๕๓๔ จนกระทั่งท่านมรณภาพเมื่อปี ๒๕๓๖ พระอาจารย์สิงห์ทองเป็นพระที่คอยดูแลรับใช้พระธรรมโกศาจารย์ (พุทธทาสภิกขุ) อย่างใกล้ชิด ท่านมีความเคารพรักและศรัทธาพระธรรมโกศาจารย์ (พุทธทาสภิกขุ) มาก สิ่งที่ได้รับจากท่านอาจารย์ นอกจากคำสั่งสอนเรื่องการปฏิบัติแล้ว พระธรรมโกศาจารย์ (พุทธทาสภิกขุ) ยังเป็นแบบอย่างของการ "ทำให้ดู อยู่ให้เห็น เย็นให้รู้สึก" คุณลักษณะนี้ต้องมาจากความเมตตา และความสงบเย็นจากภายในเท่านั้น จึงจะปรากฏออกมาให้คนรอบข้างสัมผัสได้

เมื่อท่านอาจารย์มรณภาพไปแล้ว พระอาจารย์สิงห์ทอง ยังคงทำหน้าที่ดูแลกุฏิ บริเวณที่พระธรรมโกศาจารย์ (พุทธทาสภิกขุ) เคยพักอาศัย เคยนั่งทำงานหรือบริเวณที่ใช้รับแขกที่มาเยี่ยมเยียนก็คือ เก้าอี้ม้าหินที่อยู่หน้ากุฏิ ก็ยังคงดูแลรักษาตามสภาพและทำความสะอาดเหมือนเมื่อครั้งท่านอาจารย์ยังมีชีวิตอยู่แต่ก็ไม่ได้ทำอะไรเป็นพิเศษ พระอาจารย์สิงห์ทองก็ยังคงช่วยงานอยู่ที่สวนโมกข์ ในตำแหน่งผู้ช่วยเจ้าอาวาสวัดธารน้ำไหล และเริ่มปฏิบัติอานาปานสติอย่างจริงจังตามที่ท่านอาจารย์เคยสอน

๗) จากหมอยา สู่ หมอธรรม

เภสักรสุรพล ไกรสรารุฒิ ผู้อำนวยการธรรมสถาน จุฬาลงกรณ์มหาวิทยาลัย เป็นผู้รับผิดชอบจัดกิจกรรมทางด้านพระพุทธศาสนา เพื่อให้บัณฑิต คณาจารย์จุฬาฯ และประชาชนทั่วไปได้เข้ามาเรียนรู้หลักธรรมในพระพุทธศาสนา หากท่านใดเคยแวะมาที่นี่จะเห็นว่ามิกิจกรรมตลอดทั้งปี มีหนังสือธรรมะให้บริการแก่นิสิต คณาจารย์ ฯลฯ นอกจากนี้ยังมีเว็บไซต์ให้บริการความรู้ สื่ออิเล็กทรอนิกส์ บริการตอบปัญหา กิจกรรมอบรม สัมมนา ฯลฯ

เภสักรสุรพล ได้ให้สัมภาษณ์ว่า ได้ศึกษางานของพระธรรมโกศาจารย์ (พุทธทาสภิกขุ) ตั้งแต่เริ่มสนใจศึกษาธรรมะตั้งแต่ต้น จึงทำให้เข้าใจธรรมะแนวใหม่ซึ่งเป็นเรื่องของเหตุและผล เป็นเรื่องที่จับต้องได้ สามารถเข้าไปพิสูจน์ด้วยตนเองได้ พุทธศาสนาไม่เป็นเรื่องแค่ความเชื่อ ท่านยังเล่าให้ผู้วิจัยอีกว่า ขณะนี้ธรรมสถานจุฬาฯ ได้เปิดสอนรายวิชาเกี่ยวกับธรรมะสำหรับนิสิตจุฬาฯ เพื่อเพิ่มช่องทางการศึกษาและเข้าถึงธรรมะให้แก่บัณฑิตจุฬาฯ ได้แก่วิชา Wisdom of Life เป็นต้น โดยนำหลัก

^{๕๑} สัมภาษณ์ พระอาจารย์สิงห์ทอง เขมियो อดีตพระอุปฐากพระธรรมโกศาจารย์ (พุทธทาสภิกขุ), ๔ กุมภาพันธ์ ๒๕๕๙.

คำสอนในพระพุทธศาสนามาเป็นเนื้อหาในการสอน มีกลวิธี หรือมี workshop ให้นิสิตมีส่วนร่วม และลงมือปฏิบัติจริง เป็นการเรียนธรรมะแนวใหม่ก็ว่าได้ ทำให้ได้รับการตอบรับจากนิสิตพอสมควร^{๕๒}

เภสักรสุพล เล่าว่า ส่วนหนึ่งของการหันมาทำงานด้านธรรมะ แทนที่จะประกอบอาชีพเภสัชกร เพราะมีความสนใจเรียนรู้เรื่องศาสนาเป็นพิเศษ เพราะคิดว่าเป็นเรื่องที่สำคัญของชีวิตและมีความสุขกับการทำงานตรงจุดนี้

๘) ครู ผู้ยกระดับวิญญานมนุษย์

อาจารย์ยงยุทธ โรจนวรกิจติ หัวหน้างานแนะแนวโรงเรียนเตรียมอุดมศึกษา พญาไท เป็นผู้ที่สนใจศึกษาระยะตั้งแต่เป็นนิสิตคณะครุศาสตร์ จุฬาฯ ทุกครั้งที่ทราบข่าวว่ารุ่นพี่จัดค่ายธรรมะที่สวนโมกข์ ก็จะขอไปร่วมด้วย จนเรียนจบสอบบรรจุเป็นครูแนะแนวที่โรงเรียนเตรียมอุดมศึกษา พญาไท ก็จัดทำโครงการปฏิบัติธรรมที่สวนโมกข์ โดยการนำนักเรียนม.ปลายไปปฏิบัติธรรมภาคฤดูร้อนเป็นประจำทุกปีกว่า ๒๐ ปีจนถึงปัจจุบัน

อาจารย์ยงยุทธ ให้สัมภาษณ์ผู้วิจัยว่า เมื่ออ่านหนังสือธรรมะของพระธรรมโกศาจารย์ (พุทธทาสภิกขุ) รู้สึกประทับใจที่คำสอนของท่านอาจารย์ว่า สิ่งที่ท่านสอนไม่ได้ลอกจากตำรา แต่ท่านอาจารย์โยงชีวิตจริงเข้ากับธรรมะ เป็นการเรียนรู้ธรรมะจากชีวิตจริงซึ่งไม่เคยมีท่านใดเคยสอนมาก่อน และเมื่อมีโอกาสไปสวนโมกข์ตอนเป็นนิสิตจุฬาฯ ได้พบกับพระธรรมโกศาจารย์ (พุทธทาสภิกขุ) ก็ได้รับความเมตตาจากท่านให้ไปพักอยู่ที่กุฏิพระ การไปสวนโมกข์ครั้งนั้น ได้เรียนรู้แนวทางปฏิบัติธรรมแบบอานาปานสติจากพระธรรมโกศาจารย์ (พุทธทาสภิกขุ) ด้วย เมื่อกลับมาก็นำมาปฏิบัติต่อเนื่องเป็นประจำอยู่ในวิถีชีวิตจนทุกวันนี้^{๕๓}

๔.๓.๓ บทบาทของวิศวกรสันติภาพในการสร้างสรรค์วัดสันติสุข

พระภวนาโพธิคุณ (โพธิ์ จันทสโร) อดีตเจ้าอาวาสวัดธารน้ำไหล อ.ไชยา จ.สุราษฎร์ธานี ท่านเล่าว่า ท่านได้รับความเมตตาจากพระธรรมโกศาจารย์ (พุทธทาสภิกขุ) ให้มาร่วมทำงานเพื่อพระศาสนาที่สวนโมกข์ เมื่อครั้งที่ท่านอาจารย์กำลังจะสร้างโรงมหรสพทางวิญญาน และได้รับความไว้วางใจให้ดำรงตำแหน่งเจ้าอาวาสวัดธารน้ำไหล^{๕๔} กล่าวได้ว่าท่านเป็นผู้มีบทบาทสำคัญในการทำงานร่วมกับพระธรรมโกศาจารย์ (พุทธทาสภิกขุ) มากกว่า ๕๐ ปี และเป็นกำลังสำคัญที่ทำให้สวนโมกข์เป็นอย่างทุกวันนี้ คือ ยังคงรักษาสภาพเดิมของสวนโมกข์ไว้ อาทิเช่น ลานหินโค้ง โบสถ์ธรรมชาติ โรงมหรสพทางวิญญาน สภาพทางธรรมชาติภายในวัด เป็นต้น

พระอาจารย์โพธิ์ ได้รับอิทธิพลเรื่องนี้จากพระธรรมโกศาจารย์ (พุทธทาสภิกขุ) ท่านได้นำแนวทางการสร้างวัดแบบสวนโมกข์ไปทำที่ที่ป่าวันธรรมสถาน อ.เกาะสมุย โดยยึดหลักความ

^{๕๒} สัมภาษณ์ เภสักรสุพล ไกรสราวุฒิ, ผู้อำนวยการธรรมสถาน จุฬาลงกรณ์มหาวิทยาลัย, ๑๒ กุมภาพันธ์ ๒๕๕๙.

^{๕๓} สัมภาษณ์ อาจารย์ยงยุทธ โรจนวรกิจติ หัวหน้างานแนะแนวโรงเรียนเตรียมอุดมศึกษา พญาไท, ๑๒ กุมภาพันธ์ ๒๕๕๙.

^{๕๔} สัมภาษณ์ พระภวนาโพธิคุณ (โพธิ์ จันทสโร), อดีตเจ้าอาวาสวัดธารน้ำไหล สวนโมกข์พลาราม, ๔ กุมภาพันธ์ ๒๕๕๙.

เรียบง่าย ร่มรื่น เป็นธรรมชาติ รบกวณธรรมชาติน้อยที่สุด มีสถานที่พอเหมาะพอควรกับการจัดกิจกรรมบรรยายธรรม หรือสร้างห้องพักและสิ่งอำนวยความสะดวกสำหรับผู้มาปฏิบัติธรรม

พระมหาเมธา จันทสโร, ดร.ผู้อำนวยการส่วนธรรมนิเทศ มจร ท่านกล่าวว่า พระธรรมโกศาจารย์ (พุทธทาสภิกขุ) จะไม่เน้นการสร้างวัดถุกมากมายในวัด เท่าที่เห็นแม้แต่กุฏิพระก็เป็นหลังเล็กๆ กลมกลืนไปกับธรรมชาติ ไม่ทำลายธรรมชาติ รู้สึกประทับใจลานหินโค้งซึ่งเป็นลานที่ใช้นั่งฟังธรรมและการรักษาสภาพความเป็นธรรมชาติให้คงอยู่จนถึงทุกวันนี้ ทั้งที่พระธรรมโกศาจารย์ (พุทธทาสภิกขุ) ก็มีรณภาพกว่า ๒๐ ปีแล้ว

อีกอย่างที่น่าสนใจและอยากให้เป็นแบบอย่างของการสร้างสรรค์วัดสันติสุข ก็คือ การจัดองค์ประกอบต่างๆ ทำให้รู้สึกว่่าสัปปายะ คือ ก่อให้เกิดความเจริญ มีความพร้อมเหมาะสมกับการเป็นสถานที่ศึกษาและปฏิบัติธรรม ๗ ประการ อันได้แก่ ที่อยู่ซึ่งเหมาะสม ที่ไปซึ่งเหมาะสม การพูดคุยที่เหมาะสม บุคคลที่เหมาะสมเกี่ยวข้องกับ อาหารที่เหมาะสม สภาพแวดล้อมที่เหมาะสม และอิริยาบถที่เหมาะสม อยากเห็นสวนโมกข์รักษาสภาพอย่างนี้ให้ได้อต่อไป^{๕๕}

พระราชธรรมนิเทศ (พระพยอม กลฺยาโณ) เจ้าอาวาสวัดสวนแก้ว จ.นนทบุรี กล่าวได้ว่าเป็นผู้ที่ได้รับอธิธิพลโดยตรงจากสวนโมกข์ ท่านเล่าว่า เมื่อตัดสินใจจะมาสร้างสวนโมกข์อีกแห่งที่ใกล้กรุงเทพฯ ก็นำเอารูปแบบการสร้างวัดของสวนโมกข์มาทำที่วัดสวนแก้ว เช่น ลานหินโค้ง สภาพความร่มรื่นของต้นไม้ที่ให้ความสงบเย็น การไม่สร้างสิ่งก่อสร้างที่เป็นอาคารหลังใหญ่เพราะต้องทำลายต้นไม้ สัตว์ที่อาศัยอยู่บริเวณนั้น ทั้งหมดนี้ก็เพราะมีจุดประสงค์ของการสร้างวัด เพื่อให้ญาติโยมเข้ามาแล้วรู้สึกร่มเย็น เป็นสุข ความสงบสุขก็น่าจะมาจากความใกล้ชิดกับธรรมชาติ^{๕๖}

สิ่งหนึ่งที่พระอาจารย์พยอม ได้ทำเพิ่มเติมจากสวนโมกข์ก็คือ การสงเคราะห์ผู้ยากไร้ คนที่ตกงาน คนที่อพยพมาจากต่างจังหวัดมาทำงานในเมือง ด้วยการสร้างสถานที่ปฏิบัติงานฝึกอาชีพ เช่น ช่างยนต์ ช่างไฟฟ้า เป็นต้น เพื่อให้คนเหล่านี้มีที่พัก มีอาหารและมีรายได้พอสมควรกับการยังชีพตามอัตภาพ นอกจากนี้ ยังมีการจำหน่ายสินค้ามือสองในราคาถูก เพราะสิ่งของเหล่านี้มาจากการบริจาคจากผู้มีจิตศรัทธา สรุปได้ว่า พระอาจารย์พยอมได้สัมผัสความเมตตาต่อเพื่อนมนุษย์ของพระธรรมโกศาจารย์ (พุทธทาสภิกขุ) มาเป็นหลักในการทำงานที่วัดสวนแก้ว ซึ่งปัจจุบันก็ได้ขยายวัดสวนแก้วออกไปในหลายจังหวัด

พระปัญญานันทมุนี เจ้าอาวาสวัดชลประทานรังสฤษดิ์ จ.นนทบุรี เป็นพระอีกท่านหนึ่งที่ได้รับอธิธิพลในการสร้างวัดจากพระธรรมโกศาจารย์ (พุทธทาสภิกขุ) เห็นได้จากการสร้างวัดปัญญานันทาราม คลองหก ซึ่งพระปัญญานันทมุนีเป็นเจ้าอาวาสคนแรก เป็นวัดที่สร้างเพื่อเป็นอนุสรณ์แก่หลวงปู่ปัญญานันทภิกขุ อดีตเจ้าอาวาสวัดชลประทานรังสฤษดิ์ วัดปัญญานันทารามก็เป็นอีกวัดหนึ่งสร้างตามแนวสวนโมกข์ กล่าวคือ มีลานหินโค้งเพื่อการประกอบศาสนกิจ การจัดกิจกรรมในวัดเน้นความเรียบง่าย คงธรรมชาติไว้ มีหลักปฏิบัติแบบอานาปานสติ ถึงแม้ปัจจุบันจะมีสิ่งก่อสร้างเพิ่มขึ้นก็เป็นสิ่งที่เกี่ยวข้องกับพุทธศาสนา เช่นการก่อสร้างสังเวชนียสถานจำลอง เป็นต้น

^{๕๕} สัมภาษณ์ พระมหาเมธา จันทสโร, ดร. ผู้อำนวยการส่วนธรรมนิเทศ มจร, ๑๖ มกราคม ๒๕๕๙.

^{๕๖} สัมภาษณ์ พระราชธรรมนิเทศ (พระพยอม กลฺยาโณ), เจ้าอาวาสวัดสวนแก้ว จ.นนทบุรี, ๑๗ มกราคม ๒๕๕๙.

พระปัญญาอันหมื่น ได้เล่าถึงการจัดองค์ประกอบภายในสวนโมกข์ว่า สวนโมกข์จัดว่าเป็นวัดต้นแบบสันติสุข เพราะแนวการสร้างวัดของพระธรรมโกศาจารย์ (พุทธทาสภิกขุ) เป็นการสร้างวัดแบบโบราณ แบบสมัยพุทธกาล กล่าวคือ อยู่ใกล้ชิดกับธรรมชาติ หรือเป็นเนื้อเดียวกับธรรมชาติ ประกอบด้วยพุทธบริษัท ๔ ดังนั้น จะเห็นได้ว่าจะไม่มีกิจกรรมใดที่ไม่เกี่ยวข้องกับตามหลักศาสนา เช่น ไม่มีการจำหน่ายสินค้าในวัด แต่บริเวณหน้าวัด (นอกวัด) จะมีร้านค้า ซึ่งท่านฝากให้ผู้วิจัยลองคิดว่าเพราะอะไร (ผู้วิจัยก็ได้ลองตอบคำถามของท่านในใจว่า เป็นความเมตตาของพระธรรมโกศาจารย์ (พุทธทาสภิกขุ) ที่สังเคราะห์ญาติโยมที่อยู่ใกล้วัดได้ทำมาหากินโดยสุจริต) พระปัญญาอันหมื่นได้กล่าวเพิ่มเติมว่า ในวัดยังมีการผลิตหนังสือธรรมะของพระธรรมโกศาจารย์ (พุทธทาสภิกขุ) ออกเผยแพร่ เพื่อให้ญาติโยมได้นำไปศึกษาธรรมะเพิ่มเติมที่บ้านได้ จัดพิมพ์โดยธรรมทานมูลนิธิ หากผู้ใดต้องการหนังสือเป็นจำนวนมากให้ติดต่อกับธรรมทานมูลนิธิโดยตรง^{๕๗}

พระอาจารย์สิงห์ทอง เขมियो อดีตพระอุปัฏฐากพระธรรมโกศาจารย์ (พุทธทาสภิกขุ) ได้กล่าวถึงวัดสันติสุข โดยยกคำพูดของพระธรรมโกศาจารย์ (พุทธทาสภิกขุ) ที่ว่า^{๕๘} "ที่นี่ไม่มีการสอนไวย" หมายความว่า เมื่อธรรมะคือธรรมชาติ ทุกคนสามารถเรียนรู้ได้ด้วยตนเองจากธรรมชาติ จากตัวเอง ที่สวนโมกข์จะใช้หลักปกครองโดยไม่ปกครอง กล่าวคือ เมื่อทุกคนเรียนพระธรรมวินัยก็ปฏิบัติตามพระธรรมวินัย หากทุกคนในสวนโมกข์ปฏิบัติตามนั้น ก็จะเกิดสันติภาพ หรือแม้แต่เวลามีการลักขโมยสิ่งของในวัด พระธรรมโกศาจารย์ (พุทธทาสภิกขุ) ก็มักพูดว่า "โง่ เอาของไปอวดถึงลูกขโมย" เป็นต้น

อาจารย์ยงยุทธ โรจนนรเกียรติ หัวหน้างานแนะแนวโรงเรียนเตรียมอุดมศึกษา พญาไท กล่าวถึงวัดสันติสุขว่า นอกจากภารกิจหลักของพระสงฆ์คือการปฏิบัติศาสนกิจ เช่น สวดมนต์ทำวัตรเช้า-เย็น ปฏิบัติกรรมฐาน อบรมบรรยายธรรม ฯลฯ แล้ว พระธรรมโกศาจารย์ (พุทธทาสภิกขุ) ได้สั่งห้ามเด็ดขาดไม่ให้พระยุ่งเกี่ยวกับการบริหารจัดการเรื่องเงิน ทรัพย์สินสมบัติ โดยท่านมอบหมายให้ธรรมทานมูลนิธิเป็นผู้ดูแลจัดการเรื่องนี้ พระธรรมโกศาจารย์ (พุทธทาสภิกขุ) กล่าวว่า "เงินทองเป็นอสรพิษของพระภิกษุ" ยกตัวอย่างเช่น ถ้าวัดจะดำเนินการหรือทำโครงการใดๆ การซ่อมแซมสิ่งต่างๆ เป็นต้น หากต้องมียกจ่ายให้แจ้งไปยังธรรมทานมูลนิธิ ก็จะดำเนินการให้ อ.ยงยุทธ ได้เล่าให้ฟังอีกว่า การที่พระธรรมโกศาจารย์ (พุทธทาสภิกขุ) ไม่รับเป็นเจ้าของอวาสวัดธารน้ำไหล เพราะท่านมุ่งทำงานเผยแผ่ธรรมตามปณิธานของท่านอย่างมุ่งมั่นเต็มที่ ดังนั้นจึงไม่มีเหตุที่จะรับเป็นเจ้าของอวาสเพราะจะทำให้ชีวิตยุ่งยากมากขึ้น^{๕๙}

ผู้วิจัยเห็นว่า ผู้ที่จะทำงานสร้างสรรค์สันติสุข หรือที่เรียกว่าวิศวะกรสันติภาพ ก็น่าจะนำหลักปฏิบัติที่พระธรรมโกศาจารย์ (พุทธทาสภิกขุ) ไปปรับใช้กับตนเอง ไม่ว่าจะเป็นเรื่องเงิน การ

^{๕๗} สัมภาษณ์ พระปัญญาอันหมื่น เจ้าอวาสวัดชลประทานรังสฤษฎ์ จ.นนทบุรี, ๒ กุมภาพันธ์ ๒๕๕๙.

^{๕๘} สัมภาษณ์ พระอาจารย์สิงห์ทอง เขมियो, อดีตพระอุปัฏฐากพระธรรมโกศาจารย์ (พุทธทาสภิกขุ), ๔ กุมภาพันธ์ ๒๕๕๙.

^{๕๙} สัมภาษณ์ อาจารย์ยงยุทธ โรจนนรเกียรติ, หัวหน้างานแนะแนวโรงเรียนเตรียมอุดมศึกษา พญาไท, ๑๒ กุมภาพันธ์ ๒๕๕๙.

ควบคุมตนเอง การไม่หลงใหลในวัตถุนิยม การเห็นคุณค่าของธรรมชาติ การมีความรักความเมตตาต่อเพื่อนมนุษย์ เป็นต้นก็จะเกิดผลดีคือ เกิดสันติสุขส่วนตน และหากในสังคมมีบรรยากาศแบบนี้ สันติภาพก็จะเกิดขึ้นได้ไม่ยาก

๔.๓.๔ บทบาทของกวี/ทูตแห่งสันติสุข

การบรรยายธรรมของพระธรรมโกศาจารย์ (พุทธทาสภิกขุ) ถือว่าเป็นงานหลักในการสืบสานปณิธานของท่าน เป็นการให้ความรู้เพื่อเปิดประตูแห่งจิตวิญญาณของมนุษย์ เมื่อมีผู้รวบรวมเสียงบรรยายธรรมของท่านและนำมาถอดเทปจัดพิมพ์เป็นหนังสือให้ได้ซื้อหรือยืมมาศึกษาเพิ่มเติมที่บ้าน สำหรับฆราวาสถือเป็นเรื่องที่น่าอนุโมทนาเพราะไม่สามารถไปฟังธรรมที่วัดได้บ่อยๆ งานเขียนหรือหนังสือของท่านถือเป็นมรดกทางภูมิปัญญาที่ทรงคุณค่าแก่การนำมาศึกษาซ้ำๆ เพื่อให้เกิดความเข้าใจที่ถูกต้องในหลักธรรมของพระพุทธองค์ และเป็นแนวทางในการครองชีวิตเพื่อให้เกิดความสงบ สันติและยังประโยชน์ต่อเพื่อนมนุษย์ ผู้วิจัยเองก็ได้เปิดดวงตาแห่งจิตวิญญาณของตน จากการศึกษาธรรมะของพระธรรมโกศาจารย์ (พุทธทาสภิกขุ) ผ่านหนังสือที่ดีพิมพ์ที่พอจะหาอ่านพบทวนได้ จึงขออนุโมทนากราบขอบพระคุณผู้มีส่วนในการรวบรวม ถอดเทปการบันทึกเสียงธรรมของท่าน และนำมาจัดพิมพ์เป็นหนังสือให้สาธุชนได้เลือกอ่านตามเหตุปัจจัยของแต่ละบุคคล

พระภavanaโพธิคุณ (โพธิ์ จันทสโร) อดีตเจ้าอาวาสวัดธารน้ำไหล อ.ไชยา จ.สุราษฎร์ธานี ท่านกล่าวถึงพระธรรมโกศาจารย์ (พุทธทาสภิกขุ) ว่า ท่านมีความสามารถในการแปลหนังสือได้ดีกว่าคนที่เรียนจบสูง ทั้งที่ท่านจบ ม.๓ เช่น แปลหนังสือธรรมะของจีน เรื่องคำสอนของฮวงโป สูตรเว่ยล่ง ท่านแปลแล้วอ่านเข้าใจง่าย พระอาจารย์โพธิ์กล่าวว่า การเขียนหนังสือของพระธรรมโกศาจารย์ (พุทธทาสภิกขุ) ท่านจะหยิบหลักธรรมในพระพุทธานุชาตมาเป็นหัวข้อในการบรรยาย เคยมีคนถามท่านอาจารย์ว่าบทไหนที่ท่านเน้นมากที่สุด พระธรรมโกศาจารย์ (พุทธทาสภิกขุ) ตอบว่า ไม่มีบทไหนที่ท่านเน้นพิเศษ เพราะธรรมะของพระพุทธเจ้าหยิบบทไหนมาก็สามารถดับทุกข์ได้^{๖๐}

พระมหาเมธา จันทสโร, ดร. ผู้อำนวยการส่วนธรรมนิเทศ มจร ให้สัมภาษณ์ว่า หลักธรรมที่พระธรรมโกศาจารย์ (พุทธทาสภิกขุ) นำมาสอนที่พระอาจารย์ได้ศึกษาและพบบ่อยๆ คือ เรื่องการไม่ยึดมั่นถือมั่น การสอนให้รู้จักปล่อยวาง เพราะเมื่อเราไม่ยึดมั่นถือมั่นก็จะเกิดสันติสุข^{๖๑}

พระราชธรรมนิเทศ (พระพยอม กลฺยาณ) เจ้าอาวาสวัดสวนแก้ว จ.นนทบุรี กล่าวว่า เราสามารถหยิบเอาคำกลอนสอนธรรมของพระธรรมโกศาจารย์ (พุทธทาสภิกขุ) ไปใช้ประโยชน์ในเหตุการณ์ต่างๆ เช่น ในการดำเนินชีวิต ในการทำงาน ในการอยู่ร่วมกับผู้อื่น โดยท่านได้ยกตัวอย่างคำกลอนสอนธรรมที่มีผู้นำมาใช้บ่อย เช่น "มองแต่แง่ดีเถิด"^{๖๒} เป็นต้น

^{๖๐} สัมภาษณ์ พระภavanaโพธิคุณ (โพธิ์ จันทสโร), อดีตเจ้าอาวาสวัดธารน้ำไหล สวนโมกขพลาราม, ๔ กุมภาพันธ์ ๒๕๕๙.

^{๖๑} สัมภาษณ์ พระมหาเมธา จันทสโร, ดร., ผู้อำนวยการส่วนธรรมนิเทศ มจร, ๑๖ มกราคม ๒๕๕๙.

^{๖๒} สัมภาษณ์ พระราชธรรมนิเทศ (พระพยอม กลฺยาณ), เจ้าอาวาสวัดสวนแก้ว จ.นนทบุรี, ๑๗ มกราคม ๒๕๕๙.

พระอาจารย์สิงห์ทอง เขมियो อดีตพระอุปัฏฐากพระธรรมโกศาจารย์ (พุทธทาสภิกขุ) กล่าวว่า^{๖๓} มีผู้นำเอางานเขียน บทกวีที่ท่านบรรยายไปศึกษาเพื่อนำไปเขียนวิทยานิพนธ์ นำไปแปลไปเป็นภาษาต่างๆ ทั่วโลก มีคนหลายชาติหลายภาษาได้ศึกษางานของพระธรรมโกศาจารย์ (พุทธทาสภิกขุ) จนเป็นที่รู้จักอย่างแพร่หลาย จนพระธรรมโกศาจารย์ (พุทธทาสภิกขุ) ได้รับการยกย่องจากยูเนสโก ให้เป็น "บุคคลสำคัญของโลก"

เกสักรสุรพล ไกรสรารุณีผู้อำนวยการธรรมสถาน จุฬาลงกรณ์มหาวิทยาลัยกล่าวว่า พระธรรมโกศาจารย์ (พุทธทาสภิกขุ) ใช้ภาษาง่ายๆ ในการบรรยายธรรม จึงทำให้งานเขียนของท่านอ่านเข้าใจได้ไม่ยาก^{๖๔}

อาจารย์ยงยุทธ โรจนวรเกียรติ หัวหน้างานแนะแนวโรงเรียนเตรียมอุดมศึกษา พญาไท กล่าวว่า พระธรรมโกศาจารย์ (พุทธทาสภิกขุ) ได้แต่งคำกลอนสอนธรรมไว้เป็นจำนวนมาก สามารถกระตุ้นเตือนและให้ข้อคิดในการดำเนินชีวิต และนำไปซึ่งง่ายเกิดความประทับใจเมื่อพบเห็น เช่น บท "มองแต่แง่ดีเถิด"^{๖๕}

๔.๓.๕ บทบาทในการสร้างสังคมชาวพุทธ รู้ ตื่น เบิกบาน

พระภavanaโพธิคุณ (โพธิ์ จันทสโร) อดีตเจ้าอาวาสวัดธารน้ำไหล อ.ไชยา จ.สุราษฎร์ธานี กล่าวว่า เดิมคนไทยนับถือศาสนาพราหมณ์ ก็จะบูชาวัตถุมงคล ไสยศาสตร์ ถ้าจะเปลี่ยนเป็นสังคมชาวพุทธที่รู้ ตื่น เบิกบาน ต้องมีสัมมาทิฐีก่อน โดยเริ่มจากการมีปรีตโทษะ คือมีการตักเตือนจากผู้หวังดี จนถึงมีโยนิโสมนสิการ และเกิดสัมมาทิฐิในที่สุด ท่านกล่าวเพิ่มเติมว่า เรื่องนับถือรูปเคารพคงยังไม่หมดจากสังคมไทย เช่น พระพุทธรูปก็เป็นเพียงวัตถุ ไม่ได้มีความศักดิ์สิทธิ์อะไร แต่ความศรัทธาอยู่ที่ใจของคนว่ายึดเป็นที่พึ่งส่วนพระธรรมโกศาจารย์ (พุทธทาสภิกขุ) นั้น ท่านไม่เคยโงมตี ด้วยเหตุผลที่ว่า ทุกคนต้องมีที่พึ่งอย่างต่ำ ที่ไม่ใช่ที่พึ่งอันเกษม ซึ่งหมายถึงที่พึ่งที่ดับทุกข์ได้ ซึ่งไม่ใช่วัตถุมงคล^{๖๖}

พระมหาเมธา จันทสโร, ดร. ผู้อำนวยการส่วนธรรมนิเทศ มจร กล่าวถึงพระธรรมโกศาจารย์ (พุทธทาสภิกขุ) ว่า จากการอ่านงานเขียนของท่านทำให้ทราบว่า ท่านสอนให้ยึดพระธรรมวินัยเป็นหลัก เช่น "อย่าเชื่อมงคลตื่นข่าว" คือ พอเห็นอะไรแปลกเช่น กล้วยออกปลีแทงปล้อง งูสามขา ก็อย่าตื่นตื่นหรือสนใจ พระธรรมโกศาจารย์ (พุทธทาสภิกขุ) ท่านเน้นเรื่องนี้มากกว่า ไม่ควรเชื่อไสยศาสตร์ต่อต้านการสร้างวัตถุมงคลทุกรูปแบบ การเชื่อในโชคกลาง ซึ่งมีอยู่ในผลงานของท่าน^{๖๗}

^{๖๓} สัมภาษณ์ พระอาจารย์สิงห์ทอง เขมियो อดีตพระอุปัฏฐากพระธรรมโกศาจารย์ (พุทธทาสภิกขุ), ๔ กุมภาพันธ์ ๒๕๕๙.

^{๖๔} สัมภาษณ์ เกสักรสุรพล ไกรสรารุณี, ผู้อำนวยการธรรมสถาน จุฬาลงกรณ์มหาวิทยาลัย, ๑๒ กุมภาพันธ์ ๒๕๕๙.

^{๖๕} สัมภาษณ์ อาจารย์ยงยุทธ โรจนวรเกียรติ, หัวหน้างานแนะแนวโรงเรียนเตรียมอุดมศึกษา พญาไท, ๑๒ กุมภาพันธ์ ๒๕๕๙.

^{๖๖} สัมภาษณ์ พระภavanaโพธิคุณ (โพธิ์ จันทสโร), อดีตเจ้าอาวาสวัดธารน้ำไหล สวนโมกขพลาราม, ๔ กุมภาพันธ์ ๒๕๕๙.

^{๖๗} สัมภาษณ์ พระมหาเมธา จันทสโร ดร., ผู้อำนวยการส่วนธรรมนิเทศ มจร, ๑๖ มกราคม ๒๕๕๙.

พระปัญญาอันหมื่นนี้ เจ้าอาวาสวัดชลประทานรังสฤษฎ์ จ.นนทบุรี กล่าวถึงพระธรรมโกศาจารย์ (พุทธทาสภิกขุ) ว่า "ท่านทำให้คัมภีร์โบราณกระจุก" โดยเอาคำที่ยากๆ เพราะเดิมถูกปิดไว้ไม่ให้ชาวบ้านได้เรียนรู้ถึงสัจธรรม ตัวอย่างเช่น คำว่า ทุกขตา อนิจตา อนัตตา สุนyata อิทัปปัจจตา ตาถตา ตมยตา อตมยตา คำเหล่านี้ซ่อนอยู่ในพระไตรปิฎก พระธรรมโกศาจารย์ (พุทธทาสภิกขุ) ได้นำออกมาอธิบายทั้งในการเทศน์ งานเขียน จนทำให้คนเกิดความเข้าใจและนำไปใช้ปฏิบัติในชีวิตประจำวัน และสามารถเรียนรู้เรื่องเหล่านี้ได้อย่างไม่น่าเชื่อ^{๖๘}

พระมหาชาติรี เหมพนโธ ศ.ดร.อาจารย์ประจำสาขาวิชาการทูต มหาวิทยาลัยเซ็นต์ปีเตอร์สเบิร์ก กล่าวว่า คนที่อ่านหนังสือพระธรรมโกศาจารย์ (พุทธทาสภิกขุ) จะเข้าใจว่าท่านสอนให้รู้ตื่นและเบิกบาน ไม่เชื่องมงาย แต่คนที่อ่านหนังสือของท่านส่วนใหญ่เป็นคนชั้นกลาง เป็นปัญญาชน จึงไม่ใช่ทุกคนที่จะอ่านแล้วเข้าใจ น่าจะเข้าใจได้ในระดับหนึ่งพระธรรมโกศาจารย์ (พุทธทาสภิกขุ) เป็นปณิษบุคคลที่คนไทยควรเอาเป็นแบบอย่าง แต่ก็มีบางคนก็ไม่เข้าใจ^{๖๙}

พระราชธรรมนิเทศ (พระพยอม กลฺยาโณ) เจ้าอาวาสวัดสวนแก้ว จ.นนทบุรี กล่าวว่า พระธรรมโกศาจารย์ (พุทธทาสภิกขุ) เป็นบุคคลที่โดดเด่นที่สุดในประเทศไทย เพราะงานเขียนของท่านได้รับการแปลและตีพิมพ์ไปหลายประเทศ จึงมีผู้ศึกษาอ่านงานของท่านและเกิดความเข้าใจสำหรับคนไทย พระธรรมโกศาจารย์ (พุทธทาสภิกขุ) ได้บรรยายธรรม เทศนาธรรมไม่ให้หลับไหล จงมาศึกษาศีลธรรม ท่านอาจารย์เปรียบเทียบกับ "ชาวพุทธเลี้ยงไก่ ไม่กินไข่ไก่ กินแต่ไข่ไก่" อุปมาเปรียบว่ามีของดีแต่ไม่เอา ไม่หยิบเอาของไม่ดีมา

อาจารย์ยงยุทธ โรจนวรเกียรติ หัวหน้างานแนะแนวโรงเรียนเตรียมอุดมศึกษา พญาไท กล่าวว่า พระธรรมโกศาจารย์ (พุทธทาสภิกขุ) มีผลงานที่ชัดเจนมาก คือ บทสวดมนต์แปลจากบาลีเป็นภาษาไทย ทำให้เกิดความเข้าใจถึงหลักธรรม คำสอนของพระพุทธเจ้าที่ถูกต้อง ชัดเจน ซึ่งบทสวดมนต์แปลนี้ได้นำไปใช้อย่างแพร่หลายทุกหน่วยงานเป็นที่ประจักษ์^{๗๐}

๔.๓.๖ บทบาทของวิศวกรสันติภาพผู้สร้างแรงบันดาลใจให้กับสังคม

พระธรรมโกศาจารย์ (พุทธทาสภิกขุ) เป็นผู้ที่มีปณิธานสูงส่งที่อุทิศตัวรับใช้พระพุทธเจ้าในการนำเอาหลักธรรมคำสอนของพระองค์ มาเผยแผ่เพื่อให้เพื่อนมนุษย์ได้พบกับสันติสุขในตนเอง ได้รับความสงบเย็นในระดับที่สูงขึ้นตามเหตุปัจจัยของแต่ละบุคคลคือ นิพพาน สมควรอย่างยิ่งที่วิศวกรสันติภาพ หรือผู้ที่ทำงานเสียสละเพื่อเพื่อนมนุษย์ นำไปเป็นแบบอย่างในการทำงานและการดำเนินชีวิต

พระภิกษุโพธิคุณ (โพธิ์ จนทสโร) อดีตเจ้าอาวาสวัดธารน้ำไหล อ.ไชยา จ.สุราษฎร์ธานี กล่าวถึงคุณธรรมของพระธรรมโกศาจารย์ (พุทธทาสภิกขุ) ที่ควรยึดถือเป็นแรงบันดาลใจ คือ ๑) ท่านเป็นผู้ที่มีความกตัญญูต่อบิดามารดา ต่อพระพุทธเจ้า ต่อธรรมะ ต่อสรรพสิ่งต่างๆ ในโลก ๒) ท่านมี

^{๖๘} สัมภาษณ์ พระปัญญาอันหมื่นนี้ เจ้าอาวาสวัดชลประทานรังสฤษฎ์ จ.นนทบุรี, ๒ กุมภาพันธ์ ๒๕๕๙.

^{๖๙} สัมภาษณ์ พระมหาชาติรี เหมพนโธ ศ.ดร. อาจารย์ประจำสาขาวิชาการทูต มหาวิทยาลัยเซ็นต์ปีเตอร์สเบิร์ก พระธรรมทูตและเจ้าอาวาสวัดไทย ประจำประเทศรัสเซีย, ๒ กุมภาพันธ์ ๒๕๕๙.

^{๗๐} สัมภาษณ์ อาจารย์ยงยุทธ โรจนวรเกียรติ หัวหน้างานแนะแนวโรงเรียนเตรียมอุดมศึกษา พญาไท, ๑๒ กุมภาพันธ์ ๒๕๕๙.

ความซื่อสัตย์ต่อพระพุทธเจ้า ๓) ท่านเป็นผู้มีวิสัยทัศน์กว้างไกลซึ่งสอดคล้องกับปณิธาน ๓ ข้อที่เปรียบเหมือนทิศทางการทำงานของท่าน^{๗๑} พระอาจารย์โพธิ์ก็ได้สืบสานปณิธานของพระธรรมโกศาจารย์ (พุทธทาสภิกขุ) จนถึงปัจจุบัน ท่านยังช่วยดูแลและเป็นพระวิทยากรที่สวนโมกข์นานาชาติ และได้ไปก่อตั้งที่ภาวันธรรมสถานที่บ้านเกิดของท่านที่ อ.เกาะสมุย มีชาวต่างชาติมาปฏิบัติธรรมเป็นจำนวนไม่น้อยในแต่ละเดือน

พระมหาเมธา จันทสโร, ดร. ผู้อำนวยการส่วนธรรมนิเทศ มจร กล่าวเชิญชวนว่า ให้พุทธศาสนิกชนนำหลักคำสอนของพระธรรมโกศาจารย์ (พุทธทาสภิกขุ) ไปปฏิบัติ คือ ๑) ความเป็นผู้ที่ไม่ยึดมั่นถือมั่น ๒) ฝึกการปล่อยวาง ๓) ฝึกการมีสติ สัมปชัญญะ^{๗๒}

พระปัญญานันทมุนี เจ้าอาวาสวัดชลประทานรังสฤษฎ์ จ.นนทบุรี กล่าวว่า ๑) ให้ค้นหาตนเอง และมองว่าทุกคนเป็น "พุทธทาส" ได้ ๒) ค้นหาความลงตัวในชีวิตให้ได้ โดยการดูแลชีวิตของตนเองด้วยปัจจัย ๔ และแสวงหาวัตถุให้น้อยจะทำให้มีความสุขเพิ่มขึ้น^{๗๓}

พระมหาชาติรี เหมพนโธ ศ.ดร. อาจารย์ประจำสาขาวิชาการทูต มหาวิทยาลัยเซ็นต์ปีเตอร์สเบิร์ก กล่าวว่า ควรฝึกฝนทำความเข้าใจตนเอง ด้วยการศึกษาค้นคว้าจากบทเทศนา คำกลอนสอนธรรมและงานเขียนของพระธรรมโกศาจารย์ (พุทธทาสภิกขุ)^{๗๔}

พระราชธรรมนิเทศ (พระพยอม กลฺยาโณ) เจ้าอาวาสวัดสวนแก้ว จ.นนทบุรี กล่าวว่า ๑) จงอยู่อย่างไม่ก่อศัตรูกับศาสนาอื่น หรือชาวพุทธด้วยกัน ๒) ชยัน เต็ดเต๋ยวที่เจ่มุงเผยแพร่วรรณะของพระพุทธเจ้า ไม่หวั่นไหวกับการหลงใหลของคนในสังคม^{๗๕}

เภสัชกรสุรพล ไกรสรารุฒิ ผู้อำนวยการธรรมสถาน จุฬาลงกรณ์มหาวิทยาลัยกล่าวว่า ในโลกนี้ต้องมีศาสนาทุกประเภทสำหรับบุคคลทุกระดับ เพราะทุกศาสนามีหัวใจเดียวกันคือ "สอนไม่ให้คนเห็นแก่ตัว และสอนให้คนรู้จักเห็นแก่ผู้อื่น"^{๗๖}

อาจารย์ยงยุทธ โรจนวรเกียรติ หัวหน้างานแนะแนวโรงเรียนเตรียมอุดมศึกษา พญาไท กล่าวว่า ๑) ควรมีความเคารพต่อสรรพสิ่ง ๒) มีวิสัยทัศน์กว้างในความเป็นชาวพุทธ^{๗๗}

^{๗๑} สัมภาษณ์ พระภิกษุโพธิ์คุณ (โพธิ์ จันทสโร), อดีตเจ้าอาวาสวัดธารน้ำไหล สวนโมกข์พลาราม, ๔ กุมภาพันธ์ ๒๕๕๙.

^{๗๒} สัมภาษณ์ พระมหาเมธา จันทสโร ดร. ผู้อำนวยการส่วนธรรมนิเทศ มจร, ๑๖ มกราคม ๒๕๕๙.

^{๗๓} สัมภาษณ์ พระปัญญานันทมุนี เจ้าอาวาสวัดชลประทานรังสฤษฎ์ จ.นนทบุรี, ๒ กุมภาพันธ์ ๒๕๕๙.

^{๗๔} สัมภาษณ์ พระมหาชาติรี เหมพนโธ ศ.ดร. อาจารย์ประจำสาขาวิชาการทูต มหาวิทยาลัยเซ็นต์ปีเตอร์สเบิร์ก พระธรรมทูตและเจ้าอาวาสวัดไทย ประจำประเทศรัสเซีย, ๒ กุมภาพันธ์ ๒๕๕๙.

^{๗๕} สัมภาษณ์ พระราชธรรมนิเทศ (พระพยอม กลฺยาโณ), เจ้าอาวาสวัดสวนแก้ว จ.นนทบุรี, ๑๗ มกราคม ๒๕๕๙.

^{๗๖} สัมภาษณ์ เภสัชกรสุรพล ไกรสรารุฒิ, ผู้อำนวยการธรรมสถาน จุฬาลงกรณ์มหาวิทยาลัย, ๑๒ กุมภาพันธ์ ๒๕๕๙.

^{๗๗} สัมภาษณ์ อาจารย์ยงยุทธ โรจนวรเกียรติ, หัวหน้างานแนะแนวโรงเรียนเตรียมอุดมศึกษา พญาไท, ๑๒ กุมภาพันธ์ ๒๕๕๙.

ผู้ให้สัมภาษณ์ทั้ง ๘ รูป/ท่าน ถือได้ว่าเป็นวิศวกรสันติภาพเช่นเดียวกับพระธรรมโกศาจารย์ (พุทธทาสภิกขุ) งานที่ทุกท่านทำให้พระพุทธศาสนา การปฏิบัติของท่านเป็นแบบอย่างที่ดีและเป็นแรงบันดาลใจให้กับสังคม โดยเฉพาะคนที่ทำงานเสียสละเพื่อช่วยเหลือสังคมส่วนรวม

๔.๔ องค์ความรู้จากงานวิจัย

ผู้วิจัยได้ศึกษาบทบาทของพระธรรมโกศาจารย์ (พุทธทาสภิกขุ) ต่อการเสริมสร้างสันติภาพและสันติสุขในสังคมไทย พบว่า พระธรรมโกศาจารย์ (พุทธทาสภิกขุ) มีบทบาทในการสร้างสังคมให้เกิดสันติภาพและสันติสุขได้ เพราะท่านเป็นผู้ที่มีอุดมการณ์อย่างแรงกล้าในการรับใช้งานพระพุทธศาสนา และต้องการจะชักชวนให้มนุษย์ละความเห็นแก่ตัว และเรียนรู้จักรักในเพื่อนมนุษย์ เป็นผู้ทำงานอยู่กับงานโดยไม่ยึดติดกับตำแหน่งที่โลกมอบให้ ท่านคงไว้แต่เพียงตำแหน่งฐานะทาสรับใช้พระพุทธเจ้า ผู้วิจัยเห็นว่าอุดมการณ์และวิธีการปฏิบัติในการสานอุดมการณ์ของพระธรรมโกศาจารย์ (พุทธทาสภิกขุ) สามารถนำมาเป็นต้นแบบให้กับพระสงฆ์ในสังคมไทย เป็นองค์ความรู้ในงานวิจัยที่สามารถนำไปเป็นแนวทางในการพัฒนาพระสงฆ์ให้เป็นรากฐานสำคัญของสังคมในการรักษาความสุขสงบเย็นทั้งส่วนตนและสังคม ภายใต้อุดมการณ์และวิธีการที่เรียกว่า MCU PEACE โดย

M = Model of good conduct หมายถึง พระสงฆ์ต้องทำตนเป็นต้นแบบบุคคลที่มีสันติสังคมคาดหวังให้พระสงฆ์เป็นผู้นำทางด้านจิตวิญญาณ ดังนั้น ก่อนที่พระสงฆ์จะไปเป็นต้นแบบ พระสงฆ์จะต้องฝึกตนให้มีสันติคือความสงบเย็นในจิตใจของตนก่อน ดังเช่นที่ พระพรหมมิ่งคลาจารย์ (ปัญญานันทภิกขุ) ได้กล่าวว่า ได้อ่านหนังสือ "พระพุทธศาสนา" ที่พระธรรมโกศาจารย์ (พุทธทาสภิกขุ) เขียนแล้วรู้สึกชอบใจมาก ชอบในคำเขียนเพราะเร่าอารมณ์ให้เกิดความตื่นตัว เกิดความรักงาน เกิดความคิดก้าวหน้า เกิดความรู้สึกรู้สึกนึกคิดในด้านความเสียสละเพื่อพระศาสนา^{๗๘} สะท้อนให้เห็นว่า พระธรรมโกศาจารย์ (พุทธทาสภิกขุ) เป็นแบบอย่างให้พระพรหมมิ่งคลาจารย์ (ปัญญานันทภิกขุ) ซึ่งขณะนั้นยังเป็นพระหนุ่มเพิ่งบวชได้ไม่นาน เกิดแรงบันดาลใจอย่างแรงกล้า ที่จะอุทิศตัวเองทำงานเพื่อพระศาสนาแม้เพียงแค่อ่านงานเขียนของท่านเท่านั้น

ด้านพระราชธรรมนิเทศ (พระพยอม กลฺยาโณ) เป็นอีกท่านหนึ่งที่ได้รับแรงบันดาลใจอยากสร้างสวนโมกข์อีกแห่งหนึ่งที่อยู่ใกล้กรุงเทพฯ ตามคำชักชวนของพระธรรมโกศาจารย์ (พุทธทาสภิกขุ) จึงได้ตัดสินใจมาบุกเบิกวัดร้างซึ่งต่อมาก็คือวัดสวนแก้ว จ.นนทบุรี ท่านได้นำประสบการณ์ที่ได้รับ การอบรมสั่งสอนจากการอยู่ที่สวนโมกข์ถึง ๗ ปี จึงทำให้วัดสวนแก้วเป็นวัดที่มีสภาพแวดล้อมในวัดที่ใกล้ชิดกับธรรมชาติ เป็นอีกวัดหนึ่งที่มีความนิยมจากคนกรุงเทพฯ และปริมณฑลได้ไปเยี่ยมชม ศึกษาและปฏิบัติธรรมด้วย ท่านได้นำรูปแบบการเผยแผ่ธรรมของพระธรรมโกศาจารย์ (พุทธทาสภิกขุ) มาเป็นแนวทางในการทำงานที่วัดสวนแก้วจนถึงปัจจุบัน พระพยอม กลฺยาโณ ได้

^{๗๘} พระพรหมมิ่งคลาจารย์ (ปัญญานันทภิกขุ), อ่างใน ร้อยคน ร้อยธรรม ๑๐๐ ปีพุทธทาส, (กรุงเทพมหานคร: สำนักพิมพ์สุภาพใจ, ๒๕๔๙) หน้า ๖.

กล่าวว่า^{๗๙} ได้ทำงานสงเคราะห์ชาวบ้านที่ยากไร้เป็นจำนวนมาก ทั้งหมดที่ได้ทำงานช่วยเหลือเพื่อนมนุษย์จนถึงทุกวันนี้ก็เพราะพระธรรมโกศาจารย์ (พุทธทาสภิกขุ)

C = Co-operation หมายถึง พระสงฆ์สามารถประสานสร้างสะพานสันติภาพการทำงานร่วมกับผู้อื่น หรือสร้างศรัทธาให้ผู้อื่นเชื่อถือและทำตาม พระสงฆ์จะต้องฝึกฝนตนเองให้เป็นคนใจกว้าง ยอมรับความแตกต่างระหว่างบุคคล มองโลกในแง่ดี เป็นผู้ที่มีมนุษยสัมพันธ์ที่ดี มีวิจิไพเราะ

ความสามารถในการสร้างศรัทธาให้ผู้อื่นเชื่อถือและทำตามด้วยความเต็มใจนั้น ไม่ใช่เรื่องง่าย พระสงฆ์จะต้องมีความเสียสละในเบื้องต้นที่จะช่วยเหลืองานในชุมชนก่อน ยกตัวอย่างเช่น การการเป็นผู้นำในการจัดกิจกรรมทางศาสนาเพื่อให้ชาวบ้านได้เรียนรู้ธรรมะ ให้คำแนะนำในกรณีที่มีความขัดแย้งหรือต้องการข้อสรุปในการทำงานใดงานหนึ่ง การเป็นผู้นำในการเชิญชวนร่วมพัฒนาชุมชน พระภิกษุโพธิคุณ (โพธิ์ จันทสโร) อดีตเจ้าอาวาสวัดธารน้ำไหล สวนโมกขพลาราม เป็นพระสงฆ์อีกท่านหนึ่งที่สามารถสร้างศรัทธาจากญาติโยม ตั้งแต่ท่านยังอยู่ที่สวนโมกข์ทำงานร่วมกับพระธรรมโกศาจารย์ (พุทธทาสภิกขุ) ก็ได้รับความร่วมแรงร่วมใจจากญาติโยมเป็นอย่างดี อีกครั้งที่เห็นได้ชัดเจนมากคือ เมื่อท่านจะไปก่อตั้งที่ภาวันธรรมสถานชื่อ.เกาะสมุย พอญาติโยมทราบก็ช่วยกันบริจาคที่ดินพร้อมปัจจัยในการก่อสร้าง จนปัจจุบันที่ภาวันธรรมสถานกลายเป็นสถานที่ปฏิบัติธรรมที่เป็นที่รู้จักอย่างแพร่หลายของชาวต่างชาติ ซึ่งเดินทางมาร่วมปฏิบัติธรรมในแต่ละเดือนเป็นจำนวนมาก เหมือนกับสวนโมกข์นานาชาติ อ.ไชยา ซึ่งพระอาจารย์โพธิ์ ก็ยังดูแลและเป็นพระวิทยากรอีกด้วย พระอาจารย์โพธิ์ได้รับแบบอย่างของการเสียสละทำงานเพื่อเพื่อนมนุษย์มาจากพระธรรมโกศาจารย์ (พุทธทาสภิกขุ) จนได้รับความศรัทธาจากชาวบ้าน ญาติโยมทั้งที่สวนโมกข์และที่เกาะสมุยซึ่งเป็นบ้านเกิดของท่าน ดังที่ท่านเล่าว่า^{๘๐} “พระธรรมโกศาจารย์ (พุทธทาสภิกขุ) เป็นตัวอย่างของการทำงานอย่างต่อเนื่องด้วยความวิริยะอุตสาหะ ในแต่ละวันจะไม่เคยเห็นท่านอยู่ว่าง ท่านทำงานเพื่อเพื่อนมนุษย์ตลอด

U = U & Me หมายถึง พระสงฆ์พึงสั่งสอนให้ชาวพุทธให้มีความเห็นที่ถูกต้องและมองโลกทั้งผองเป็นพี่น้องกัน มีความเมตตากรุณาต่อเพื่อนมนุษย์ มีความเชื่อว่าทุกคนมีความต้องการเหมือนกัน คือ “รักสุข เกลียดทุกข์” เราทุกคนที่มาพบเจอกันไม่เรื่องบังเอิญเราต่างเคยเป็นพี่น้องกัน ควรมีความรักต่อกัน ร่วมมือกันในการสร้างสันติสุขซึ่งเป็นสุขภายในที่มนุษย์ทุกคนพึงมีได้

พระธรรมโกศาจารย์ (พุทธทาสภิกขุ) เป็นพระสงฆ์ที่เปี่ยมด้วยความรักต่อเพื่อนมนุษย์อย่างสูงยิ่ง ท่านทุ่มเทศึกษาพระธรรมในพระพุทธศาสนาด้วยตนเองอย่างจริงจัง เพื่อที่จะเผยแผ่สังฆธรรมที่ค้นพบ ให้เพื่อนมนุษย์ทุกชาติ ทุกศาสนาได้นำไปปฏิบัติเพื่อให้เกิดสันติสุขที่แท้จริงในชีวิตคือนิพพานตั้งแต่ยังมีชีวิตอยู่ ดังปณิธาน ๓ ข้อ^{๘๑} ที่ท่านได้ประกาศเป็นแนวทางในการทำงานของท่าน

^{๗๙} สัมภาษณ์ พระราชธรรมนิเทศ (พระพยอม กัลยาโณ), เจ้าอาวาสวัดสวนแก้ว จ.นนทบุรี, ๑๗ มกราคม ๒๕๕๙.

^{๘๐} สัมภาษณ์ พระภิกษุโพธิคุณ (โพธิ์ จันทสโร), อดีตเจ้าอาวาสวัดธารน้ำไหล สวนโมกขพลาราม, ๔ กุมภาพันธ์ ๒๕๕๙.

^{๘๑} ธรรมทานมูลนิธิ, ประวัติพระธรรมโกศาจารย์ (พุทธทาสภิกขุ), วารสารพุทธศาสนา, ปีที่ ๗ เล่ม ๒, พ.ศ.๒๕๔๒, [ออนไลน์], แหล่งที่มา: <http://www.buddhadasa.com> [๓ ม.ค.๒๕๕๙].

P = Peace of mind เริ่มต้นด้วยการที่พระสงฆ์ทำตนให้มีความสุขตามแนวทางของสงฆ์ โดยพระสงฆ์จะต้องมีสัมมาทิฐิ ปฏิบัติตามพระธรรมวินัย ตั้งใจศึกษาธรรมะ ลดละสิ่งที่ไม่จำเป็นต่อการดำรงชีวิตและมีความพึงพอใจในชีวิตนักบวช การที่พระสงฆ์จะมีสันติสุขในใจส่วนหนึ่งต้องเกิดจากการปฏิบัติหน้าที่ของสงฆ์ สำหรับเรื่องนี้ พระธรรมโกศาจารย์ (พุทธทาสภิกขุ) เป็นผู้หนึ่งที่เป็นแบบอย่างของการปฏิบัติหน้าที่ของสงฆ์อย่างเต็มที่และเคร่งครัด ดังเช่นที่ พระภาวนาโพธิคุณ (โพธิ์ จันทสโร) อดีตเจ้าอาวาสวัดธารน้ำไหล สวนโมกขพลาราม ได้เล่าให้ผู้วิจัยฟังว่า ไม่เคยเห็นว่าจะมีพระรูปใดที่มีความรู้ ความสามารถ ที่จะตั้งใจรับใช้พระพุทธศาสนาเหมือนท่าน เมื่อท่านตั้งปณิธานจะทำงานรับใช้พระพุทธเจ้า ท่านจึงเรียกตัวท่านเองว่า "พุทธทาส"คือ ทาสของพระพุทธเจ้า ท่านตั้งใจทุ่มเทศึกษาพระไตรปิฎกอย่างจริงจังด้วยตนเองตั้งแต่เข้ามาพักอาศัยเพื่อปฏิบัติที่วัดตระพังจิกจนกลายเป็นสวนโมกขในปัจจุบัน^{๘๒}

E = Education ขวนคนให้เรียนรู้สันติสุขในใจการสร้างสันติสุขในใจเป็นเรื่องที่มนุษย์พระสงฆ์ควรฝึกฝนให้มีในตน เมื่อได้แล้วก็จะเกิดสุขแท้ ดังเช่นที่ พระพรหมคุณาภรณ์ (ป.อ. ปยุตโต) กล่าวว่า ความสุขแท้และเป็นบรมสุข: จุดหมายสูงสุดของพระพุทธศาสนา คือ นิพพาน ก็เป็นความสุข และเป็นบรมสุขด้วยคือสูงสุดด้วย และจุดหมายสูงสุดของพระพุทธศาสนาที่เป็นบรมสุขหรือโพธิ์นั้น ก็พึงบรรลุได้ด้วยความสุข หรือด้วยข้อปฏิบัติที่มีความสุข มิใช่บรรลุด้วยความทุกข์ หรือด้วยข้อปฏิบัติที่เป็นทุกข์^{๘๓} กล่าวได้อีกนัยหนึ่งว่า พระสงฆ์มีบทบาทที่จะต้องฝึกฝนตนเองที่จะสร้างสันติสุขในใจของตนก่อน และมีหน้าที่ที่จะถ่ายทอด อบรมสั่งสอน เป็นผู้นำที่จะชักชวนให้ญาติโยมปฏิบัติธรรมเพื่อสร้างสันติสุขของแต่ละบุคคล ซึ่งมนุษย์ทุกคนปรารถนาที่จะได้ เพราะเมื่อมีสันติสุขส่วนตนก็จะสามารถสร้างสันติสุขส่วนรวม เริ่มตั้งแต่ในระดับครอบครัว โรงเรียน ชุมชน สังคม ประเทศชาติ และสังคมโลก ให้เกิดสันติสุขและสันติภาพได้อย่างไม่ยากนัก

A = Acitivity เพียรสร้างสันติผ่านทุกกิจกรรมของชีวิตชีวิตไม่ได้เกิดมาเพื่อทุกข์ ดังนั้นพระสงฆ์ควรฝึกฝนตนเองให้มีความสุข มีสันติในทุกกิจกรรมที่เข้ามาในชีวิต

พระอาจารย์สิงห์ทอง เขมियो อดีตพระอุปัฏฐากพระธรรมโกศาจารย์ (พุทธทาสภิกขุ) เล่าถึงวัตรปฏิบัติของพระธรรมโกศาจารย์ (พุทธทาสภิกขุ) ว่าท่านเป็นตัวอย่างของพระที่มีความเมตตาต่อสัตว์ ถ้าใครเคยไปสวนโมกข์และเห็นท่านอาจารย์นั่งอยู่ตรงเก้าอี้ม้าหิน จะเห็นไก่ นก หมา อยู่ใกล้ๆ กับที่ท่านอาจารย์นั่ง โดยเฉพาะไก่จะนั่งอยู่บนตักท่านอาจารย์ ท่านไม่เคยอารมณ์เสียกับหมา แมวที่มากินอาหารซึ่งมีคนนำมาถวายและวางไว้ ท่านอาจารย์เป็นตัวอย่างของบุคคลที่มีความสงบเย็นจนคนอยู่ใกล้รู้สึกได้ อีกเรื่องที่พระอาจารย์สิงห์ทองประทับใจคือ เวลาที่มีคนมาทำบุญที่สวนโมกข์ก่อนกลับท่านอาจารย์ไม่เคยชวนให้มาอีก แสดงให้เห็นถึงความเป็นตัวอย่างของการมีอิสรภาพที่ไม่ถูกกดดันหรือชักจูง ให้มาผูกติดกับท่าน ท่านบอกอย่างเดียวว่า ให้เอาธรรมะไปปฏิบัติ^{๘๔}

^{๘๒} สัมภาษณ์ พระภาวนาโพธิคุณ (โพธิ์ จันทสโร) อดีตเจ้าอาวาสวัดธารน้ำไหล, ๔ กุมภาพันธ์ ๒๕๕๙.

^{๘๓} พระพรหมคุณาภรณ์ (ป.อ.ปยุตโต), **พุทธธรรม ฉบับปรับขยาย**, ๒๕๕๗, หน้า ๑๐๒๓.

^{๘๔} สัมภาษณ์ พระอาจารย์สิงห์ทอง เขมियो อดีตพระอุปัฏฐากพระธรรมโกศาจารย์ (พุทธทาสภิกขุ), ๔ กุมภาพันธ์ ๒๕๕๙.

สิ่งที่ผู้วิจัยได้เรียนรู้จากคำบอกเล่าครั้งนี้ก็คือ เราควรจะเรียนรู้สภาวะจิตใจของเราในทุกขณะ รวมทั้งหมั่นสังเกตและเรียนรู้คนรอบข้าง ไม่ว่าจะเป็นคนในครอบครัว เพื่อนร่วมงาน หรือคนที่มีกิจกรรมร่วมกับเราเป็นครั้งเป็นคราวก็ตาม และควรฝึกฝนตนเองให้มีความสุขในทุกกิจกรรม ในส่วนของพระสงฆ์ก็ควรมีบทบาทเป็นผู้นำและเป็นแบบอย่างของบุคคลที่มีสันติสุข เพื่อญาติโยมพบเห็นก็จะเกิดความศรัทธา อยากที่จะมาเรียนรู้ธรรมะเพราะเชื่อมั่นจะทำให้ชีวิตมีสันติสุขได้

C = Conductive รู้ทันระงับจิตให้สงบเย็นในบางช่วงเวลาชีวิตก็ไม่ได้ได้อย่างใจ พระสงฆ์ควรฝึกความอดทนคือขันติในทุกสถานการณ์ ไม่ว่าจะเกิดเหตุการณ์ร้ายหรือดี หากเกิดเหตุร้ายก็คิดว่าเดี๋ยวมันก็ผ่านไป มีความสงบเย็นในทุกสถานการณ์ พระสงฆ์ที่ฝึกจิตและมีความอดทนไม่ตระหนกต่อเหตุการณ์ต่างๆ ที่เกิดขึ้น ก็จะสามารถเป็นที่พึ่งให้แก่ญาติโยมได้ คอยให้สติ ให้กำลังใจและเป็นหลักให้ชุมชนและสังคมเดินไปในทิศทางที่ถูกต้อง โดยยึดหลักธรรมในพระพุทธศาสนาเป็นแนวปฏิบัติเพื่อความผาสุกในชีวิต ผู้วิจัยได้รับการบอกเล่าจากพระอาจารย์สิงห์ทอง เขมियो อติตพระอุปัฏฐากพระธรรมโกศาจารย์ (พุทธทาสภิกขุ) ว่า ในช่วงที่พระธรรมโกศาจารย์ (พุทธทาสภิกขุ) อาพาธหนัก ลูกศิษย์ ญาติโยมที่เคารพนับถือหลากหลายอาชีพต่างมาปรึกษาหารือเพื่อจะรักษาอาการอาพาธของท่านอาจารย์ โดยจะนำท่านอาจารย์ส่งโรงพยาบาลในกรุงเทพฯ พระอาจารย์สิงห์ทองเล่าว่า ในขณะนั้นพระธรรมโกศาจารย์ (พุทธทาสภิกขุ) ท่านมีความอดทนต่อทุกขเวทนาจากความเจ็บป่วย ด้วยอาการที่สงบมาก^{๘๕} กล่าวสรุปได้ว่า ผู้ที่มีความอดทนต่อสถานการณ์ สามารถควบคุมอารมณ์ได้ดี จะมีภาพลักษณ์ควรค่าแก่การเคารพนับถือ

E = Environment ประสานทุกสรรพสิ่งด้วยความรัก พระสงฆ์ควรฝึกฝนให้มีความรักผู้อื่น มีความเชื่อมั่นว่าความรักสามารถเยียวยาทุกสิ่งได้ ดังที่พระธรรมโกศาจารย์ (พุทธทาสภิกขุ) กล่าวว่า "รักผู้อื่นแก้ปัญหาได้ทุกเรื่อง"

พระสงฆ์เป็นบุคคลที่ต้องทำงานร่วมกับผู้อื่น จะต้องพบเจอกับญาติโยมหลายแบบ ไม่ว่าจะเป็น คนใจร้อน คนใจเย็น คนมีการศึกษาสูง คนมีการศึกษาไม่สูง คนใจบุญชอบให้ทาน คนโลกอยากได้ของจากผู้อื่น ฯลฯ หากพระสงฆ์ฝึกฝนตนเองให้มีความรัก มีความเมตตา ก็จะเกิดความเข้าใจว่าไม่มีใครสมบูรณ์แบบ มีความอดทน ยอมรับและให้อภัยทุกคนได้

^{๘๕} สัมภาษณ์ พระอาจารย์สิงห์ทอง เขมियो อติตพระอุปัฏฐากพระธรรมโกศาจารย์ (พุทธทาสภิกขุ), ๔ กุมภาพันธ์ ๒๕๕๙.

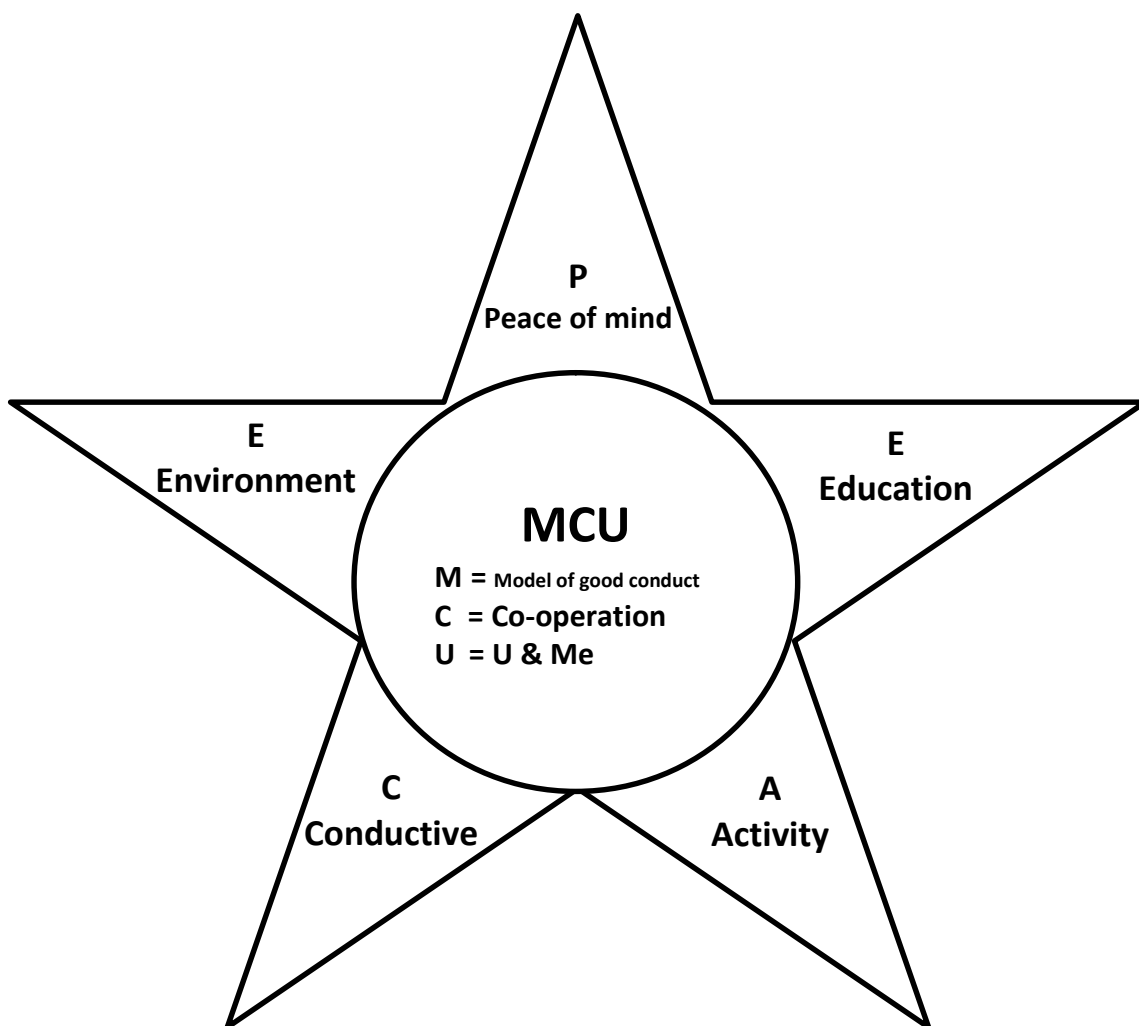

แผนภาพที่ ๒.๑๐ แสดงภาพโมเดล MCU PEACE

บทที่ ๕

บทสรุป และข้อเสนอแนะ

การศึกษาวิจัย เรื่อง บทบาทของพระธรรมโกศาจารย์ (พุทธทาสภิกขุ) ต่อการเสริมสร้างสันติภาพและสันติสุขในสังคมไทย มีวัตถุประสงค์ คือ ๑) เพื่อศึกษาแนวคิดสันติภาพและสันติสุขในพระพุทธศาสนา ๒) เพื่อศึกษาแนวคิดและวิธีการการสร้างสันติภาพและสันติสุขในทัศนะของพระธรรมโกศาจารย์ (พุทธทาสภิกขุ) ๓) เพื่อวิเคราะห์บทบาทของพระธรรมโกศาจารย์ (พุทธทาสภิกขุ) ต่อการเสริมสร้างสันติภาพและสันติสุขในสังคมไทย โดยมีประเด็นแนวคิดการสร้างสันติภาพและสันติสุขในสังคมไทย

๕.๑ สรุปผลการศึกษา

การศึกษาแนวคิดสันติภาพและสันติสุขในพระพุทธศาสนา พบว่าสันติภาพและสันติสุขในพระพุทธศาสนา มีค่าที่เชื่อมสัมพันธ์อยู่ กล่าวคือคำว่า "สันติ" ซึ่งในแง่ของพระพุทธศาสนาเป็นเรื่องของจุดหมายสูงสุด เป็นหลักการสำคัญในการนำพาชีวิตเข้าถึงการดับสนิทแห่งทุกข์ หรือความสุขนิรันดร์ เรียกว่า "นิพพาน" ซึ่งเป็นความสุขสูงสุดที่มนุษย์พึงได้รับในชาตินี้

แนวคิดเรื่องสันติสุขในพระพุทธศาสนา คำว่า "สันติสุข" หมายถึง ความสงบเย็น ประณีต เป็นความสงบสุขระดับปัจเจกชนที่มนุษย์ทุกคนพึงมีได้ อย่างเช่น สันติสุขเกิดจากการมีครอบครัวที่ดี มีอาชีพการงานที่ดี มีมิตรสหายที่ดี อยู่ในชุมชนสิ่งแวดล้อมที่ดี อยู่ท่ามกลางบัณฑิตหรือผู้รู้ที่คอยแนะนำให้กระทำการที่ดี เป็นต้น ส่วนแนวคิดเรื่องสันติภาพในพระพุทธศาสนา คำว่า สันติภาพ หมายถึง ภาวะแห่งความสงบ เป็นภาวะที่เกี่ยวข้องกับสันติสุข กล่าวคือ สันติภาพจะเกิดขึ้นจากสันติสุขส่วนตนของแต่ละบุคคลที่อยู่ร่วมกัน ตั้งแต่ระดับเล็กสุดคือระดับครอบครัว ไปจนถึงระดับประเทศ ระดับโลก หรืออาจกล่าวได้ว่าเมื่อมีสันติสุขก็จะเกิดสันติภาพ สันติภาพมีความหมายใน ๒ นัยยะ คือ สันติภาพในระดับโลกียะและสันติภาพในระดับโลกุตตระ ความสงบของใจ ที่เรียกว่านิพพาน ซึ่งเป็นความสุขระดับโลกุตตระ อาจกล่าวอีกนัยหนึ่งว่า ความสงบ หรือสันติสุขในมิติที่เป็นไปเพื่อความดับทุกข์ หมดจากกิเลสเครื่องเศร้าหมองใจทั้งหลายได้ เรียกว่านิพพาน ซึ่งเป็นความสุขสูงสุดในพระพุทธศาสนาและความสุขแท้นั้นเกิดจากปัญญา และเมื่อมีปัญญาจะพบว่า การแบ่งปันและการช่วยเหลือเกื้อกูลเพื่อนมนุษย์นั้นเป็นการสร้างสุขทั้งแก่ผู้อื่นและแก่ตนเอง ยิ่งให้ก็ยิ่งสุข ในทางตรงข้าม ยิ่งเอาก็ยิ่งทุกข์ การเห็นความจริงดังกล่าวจะช่วยให้ผู้คนเห็นแก่ตัวน้อยลง และเอื้ออาทรต่อผู้อื่นมากขึ้น จะทำให้โลกนี้น่าอยู่ สุขสงบ และร่มเย็น

จากการศึกษาแนวความคิด วิธีการสร้างสันติภาพและสันติสุขตามทัศนะของพระธรรมโกศาจารย์ (พุทธทาสภิกขุ) พบว่า ท่านมองว่าสันติภาพเป็นความจำเป็นสำหรับชีวิตและเป็น

ปรารถนาของมวลมนุษยชาติตั้งแต่ระดับบุคคลจนถึงระดับสากลโลก ท่านมีวิสัยทัศน์มองโลกอย่างกว้างไกลและเห็นว่าโลกกำลังจะวินาศและปราศจากสันติมากขึ้น และเป็นหน้าที่ของพุทธบริษัทโดยตรงในการที่จะต้องให้ความสำคัญ และสร้างการตระหนักรู้ในการที่ทุกฝ่ายต้องร่วมมือร่วมใจช่วยกันทำให้โลกใบนี้รอดพ้นจากวินาศเพราะขาดสันติ โดยการเรียนรู้ฝึกฝนพัฒนาตนสมดังเป็นสาวกของพระพุทธเจ้าในการเป็นผู้รู้ ผู้ตื่น ผู้เบิกบาน และจากหลักแนวคิดนี้ทำให้พระธรรมโกศาจารย์ (พุทธทาสภิกขุ) มีความมุ่งมั่นที่จะทำงานรับใช้พระศาสนาให้อยู่ในทุกกลมหายใจ และหลักการนี้นำไปสู่วลีของปณิธาน ๓ ของพระธรรมโกศาจารย์ (พุทธทาสภิกขุ) คือ เรียนรู้เข้าใจศาสนาตน เข้าใจศาสนาของเพื่อน และชวนกันออกจากการบริโภคนิยม ปณิธานนี้เป็นดังเข็มทิศในการทำงานเผยแผ่ศาสนา ซึ่งผู้วิจัยเห็นว่าเป็นจุดหมายที่มีความชัดเจน และครบถ้วนในคำสอนของพระพุทธเจ้า กล่าวคือ ท่านมองเห็นว่าโลกในอนาคตมนุษย์จะขาดจุดยืน การเรียนรู้สมัยใหม่เหมือนหมาหางด้วน ที่เรียนรู้แต่โลกภายนอก แต่ไม่เคยเรียนรู้จักตนเองหรือทำความเข้าใจกิเลสตนเอง ทำให้สังคมทุกวันนี้เต็มไปด้วยความขัดแย้งเพราะความคิดที่เป็นตัวกูของกู ด้วยเพราะชาวพุทธไม่ใส่ใจที่จะศึกษาแก่นคำสอนที่แท้จริงของพระพุทธองค์ ที่ทรงมีความมุ่งตรงที่เกี่ยวจาริกไปเพื่อประโยชน์ของมวลมนุษยชน กล่าวคือ การชวนคนให้พ้นจากวัฏสงสารนั้นคือการเข้าถึงพระนิพพาน ที่เป็นความสุขสงบเย็น หรือเป็นสันติสุขในใจและสามารถสร้างสิ่งรอบตัวให้มีสันติภาพที่เป็นโลกแห่งความสงบที่มนุษย์ต่างก็พึงปรารถนา

การใช้ปณิธาน ๓ เป็นการประกาศจุดยืนความคิด และทำให้เหล่าผู้สนใจศรัทธาในตัวท่านมีความเข้าใจและมุ่งมั่นที่จะดำเนินรอยตาม สิ่งที่ผู้วิจัยสังเกตได้คือ การที่ท่านประกาศว่าจะดำเนินตามรอยเท้าพระศาสดา นั้นแสดงให้เห็นว่าท่านเป็นพระสุปฏิปันโน คือ ความไม่หลงในตัวกู ความรู้ที่ท่านปฏิบัติ และกล้าที่จะประกาศถึงความจริงที่ท่านรู้จากการปฏิบัติมากกว่าในคัมภีร์พระไตรปิฎก สัจจะความจริงนี้ท่านนำมาบอกแก่ชาวโลก และพิสูจน์ให้เห็นด้วยเอาตนเองทดลองปฏิบัติ และเมื่อเวลาผ่านไป มีผู้ศึกษาเข้าใจและเดินรอยตาม จึงเป็นเสมือนเครื่องยืนยันความเป็นพุทธทาสของท่านจะยังคงอยู่ไม่มีวันตาย เพราะพุทธทาสนั้นไม่ได้หมายถึงท่าน แต่หมายถึงพุทธบริษัท พึงต้องร่วมกันศึกษาเรื่องนี้อย่างจริงจัง และการเปิดใจก้าวข้ามผ่านความเห็นว่าคุณศาสนาของกู แต่ให้มองว่าทุกสรรพสิ่งล้วนมีเหตุปัจจัยเนื่องกัน โลกทั้งผองจึงเป็นพี่น้องกัน การมองเห็นเช่นนี้เป็น การจูงใจคนให้หันมารู้จักรักผู้อื่น ซึ่งเท่ากับรักตนเอง โลกในอนาคตถึงจะมีความหวัง จากการสัมผัสกับผู้ที่มีโอกาสใกล้ชิดพระธรรมโกศาจารย์ (พุทธทาสภิกขุ) ต่างก็สะท้อนเป็นเสียงเดียวกัน คือ ท่านเป็นต้นแบบ เป็นผู้ควรเอาแบบอย่าง และเจริญรอยตาม เป็นเยี่ยงอย่างของผู้ที่มีศรัทธามั่นคง และสามารถทำงานให้เป็นส่วนเดียวกับชีวิต ผลผลิตของเมล็ดพันธุ์แห่งสันติภาพ ได้เจริญงอกงามและขยายผลแผ่กิ่งใบร่มเย็นให้กับมวลมนุษยชนและมีเมล็ดพันธุ์สันติภาพจำนวนมาก หยั่งรากลงแผ่นดินเป็นต้นไม้อันแห่งสันติภาพที่มั่นคงช่วยเหลือสังคมเสริมสร้างสังคมให้มีสันติภาพและสันติสุขได้อีกมากมาย

บทบาทของพระธรรมโกศาจารย์ (พุทธทาสภิกขุ) ผู้วิจัยได้วิเคราะห์สังเคราะห์ผ่านงานเขียน และการสัมภาษณ์ผู้ให้ข้อมูลสำคัญซึ่งเป็นบุคคลที่ได้รับการถ่ายทอดบมเพาะและได้สัมผัสวิถีแห่งพุทธทาส ทำให้ผู้วิจัยสรุปบทบาทของพระธรรมโกศาจารย์ (พุทธทาสภิกขุ) ต่อการเสริมสร้างสันติภาพและสันติสุขในสังคมไทยไว้ ๖ ประเด็น กล่าวคือ

๑) บทบาทของนักค้นคว้า/เรียนรู้จากการปฏิบัติ สะท้อนได้จากแนวคิดเรื่องการเป็นนักค้นคว้า นักเรียนรู และนักวิทยาศาสตร์ที่ต้องการพิสูจน์สัมผัสสิ่งทีเรียกว่าความรู้ด้วยตัวท่านเอง การ

ออกมาตีแผ่ความจริงบางอย่างในพระไตรปิฎกกับความจริงที่ท่านปฏิบัติ อาจสร้างความสงสัยให้กับหลายๆ คน โดยเฉพาะอย่างยิ่งนักอนุรักษนิยมที่มีแนวคิดไม่ยอมให้ใครได้แต่ต้องคัมภีร์พระพุทธศาสนาเพราะถือว่าเป็นสิ่งสูงสุดที่ชาวพุทธต้องบูชา จึงเป็นที่มาของพระไตรปิฎกในตู้พระเต็นนี้พระธรรมโกศาจารย์ (พุทธทาสภิกขุ) นอกจากเป็นความสงสัยใคร่รู้และหาหนทางที่ถูกต้อง โดยการทดลองปฏิบัติจนในที่สุดกระแสของศึกษาพระไตรปิฎก เริ่มมีการวิเคราะห์บริบทและความ เป็นจริงไม่ใช่เรื่องของสิ่งศักดิ์สิทธิ์เล่าอิทธิปาฏิหาริย์ กล่าวได้ว่า ในการเป็นนักปฏิบัติของพระธรรมโกศาจารย์ (พุทธทาสภิกขุ) ทำให้กระแสของการเรียนรู้พระไตรปิฎกเริ่มเปิดกว้างมากขึ้น หนังสือ “พุทธศาสนา” เป็นหนึ่งจากเสียงสะท้อนที่ท่านพระพรหมมังคลาจารย์ (ปัญญานันทภิกขุ) ได้กล่าวว่า เป็นผลงานที่อ่านแล้วเกิดความตื่นตัว เกิดความรักงาน และความคิดที่ก้าวหน้า คิดที่จะเสียสละเพื่อ พระศาสนา

๒) บทบาทในการสร้างเมล็ดพันธุ์แห่งสันติภาพ กล่าวได้ว่า พระธรรมโกศาจารย์ (พุทธทาสภิกขุ) เป็นชาวสวนด้านงานสันติภาพที่ทำการบ่มเพาะอบรมสั่งสอน การแสดงให้เห็นเป็นแบบอย่าง การให้ความรักความเมตตา เพียรพยายามที่จะชี้ให้เห็นถึงการรู้จักกิเลสของตนเอง ผลงานในการเผยแผ่งานพระพุทธศาสนาท่านมีวิธีการที่แยบยลและมีความหลากหลาย ขยายผลไปสู่ทุกวัย ท่านได้สร้างเมล็ดพันธุ์แห่งการภาวนาเพื่อสันติภาพ อย่างเช่น พระภาวนาโพธิคุณ (โพธิ์จันทสโร) ซึ่งปัจจุบันได้สานต่องานปฏิบัติธรรมที่มีชาวต่างชาติสนใจมาปฏิบัติจากทั่วทุกมุมโลก, งานเขียนที่สร้างแรงจูงใจให้เข้าสู่เส้นทางทายาททางธรรม ดังเช่น พระมหาเมธา จันทสโร ที่ได้รับอิทธิพลจากงานเขียนของท่านทำให้อยากเจริญรอยตามและอยากเป็นพระที่มีวิถีชีวิตที่เรียบง่าย มีความอิสระเสียงเล่าสะท้อนให้เห็นว่างานเขียนของพระธรรมโกศาจารย์ (พุทธทาสภิกขุ) นอกจากสร้างแรงบันดาลใจให้ศรัทธาในวิถีของพระในฐานะธรรมทายาทของพระพุทธเจ้า เนื้อหาและการอธิบายของท่านง่ายและตรงประเด็น ปัจจุบันพระมหาเมธา จันทสโร เป็นพระอาจารย์วิปัสสนากรรมฐาน ที่อยู่บนเส้นทางร่มเงาของพระศาสนาตามอย่างพระธรรมโกศาจารย์ (พุทธทาสภิกขุ) นอกจากนี้พระธรรมโกศาจารย์ (พุทธทาสภิกขุ) ยังเป็นผู้ที่มองการณ์ไกลในการเปิดโลกแห่งการเรียนรู้และเผยแผ่งานพระพุทธศาสนา โดยท่านได้ผลิตพระธรรมทูตเพื่อออกไปเผยแผ่ศาสนา ดังเช่นพระมหาชาติ เหมพนโธ ศ.ดร. ซึ่งปัจจุบันเป็นเจ้าของอวาสดิ์ไทยที่ประเทศรัสเซีย ท่านได้นำผลผลิตเมล็ดพันธุ์แห่งสันติภาพขยายไปสู่แดนไกล นอกจากนี้ยังมีพระปัญญานันทมุนี เจ้าอาวาสวัดชลประทานรังสฤษฎ์ ที่ได้รับอิทธิพลจากหนังสือและมีโอกาสได้สนทนาธรรมกับพระธรรมโกศาจารย์ (พุทธทาสภิกขุ) ทั้งนี้ยังมีผลผลิตที่เล่าถึงความเป็นกัลยาณมิตรของพระธรรมโกศาจารย์ (พุทธทาสภิกขุ) เป็นเรื่องเล่าของพระพยอม กัลยาโณ ท่านได้สืบสานปณิธานโดยการสร้างวัดสวนแก้วซึ่งได้ต้นแบบจากการเรียนรู้ที่สวนโมกข์

๓) บทบาทของวิศวกรสันติภาพในการสร้างสรรค์วัดสันติสุข การสร้างวัดธารน้ำไหลเป็นเสมือนหนึ่งดังการปฏิวัติการสร้างวัดที่ไม่เน้นวัตถุนิยม แต่เน้นวิถีการอยู่กับธรรมชาติ การสร้างโบสถ์ที่ไม่มีขอบกำแพงชั้นตึสมา แต่เป็นการล้อมรอบด้วยพฤษชาติ ทำให้วัดธารน้ำไหลเป็นศูนย์เรียนรู้ทางจิตวิญญาณ ที่นอกจากจะมีการกินอยู่ตามวิถีธรรมชาติแล้ว ยังมีสื่อธรรมที่สร้างความน่าสนใจ อย่างเช่น โรงมหรสพทางวิญญาณ ปรีศนาธรรมต่างๆ ในวัด เป็นเหมือนแหล่งเรียนรู้ทางพระพุทธศาสนา ซึ่งหาได้ยากยิ่งในการเป็นจุดเริ่มต้นในการเปลี่ยนแปลงวิถีธรรมเนียมวัตรปฏิบัติแต่

ดั้งเดิม ท่านได้สะท้อนให้เห็นถึงวิถีชีวิตของบรรพชิตในสมัยพระพุทธเจ้าที่อยู่อย่างเรียบง่ายแต่มีเปี่ยมด้วยความสุขสงบเย็น

๔) บทบาทของกวี/ทูตสันติสุข ประเด็นนี้ผู้วิจัยเห็นว่า นอกจากงานเขียนที่จะเป็นกลั่นอายุของการให้ความรู้และประสบการณ์ทางธรรม หรือมุมมองใหม่ในพระไตรปิฎก พระธรรมโกศาจารย์ (พุทธทาสภิกขุ) ยังมีมิติของความเป็นผู้มีสุนทรีย์ในการถ่ายทอดธรรมะผ่านบทกลอนและกวีที่มีความไพเราะกินใจ และสร้างพลังความคิดในแง่ดีให้กับผู้ที่ได้อ่านงานกวีของท่าน ซึ่งท่านจะใช้นามปากกาหลายนาม ทั้งนี้บทกลอนที่ผู้วิจัยเห็นว่า เป็นบทกลอนที่ทรงอิทธิพลในการสร้างกระแสความเห็นถูกให้กับสังคม กล่าวคือ การปรับเปลี่ยนทัศนคติที่จะมองหาแต่ข้อเสีย ให้หันมามองข้อดีของกันและกัน สังคมที่มีความคิดเช่นนี้ ย่อมเป็นสังคมที่ปราศจากการใช้ความรุนแรงและทำร้ายทำลายกัน ส่วนหนึ่งของกลอนกล่าวว่ “เรามีส่วนเลวบ้างช่างหัวเขา จงเลือกเอาส่วนดีเรามีอยู่ เป็นประโยชน์โลกบ้างยังน่าดู ส่วนที่ช่วยอย่าไปรู้ของเขาเลย...” เป็นคำกลอนที่ช่วยเตือนสติให้กับคนในสังคมในการเรียนรู้การอยู่ร่วมกันอย่างสันติสุข

๕) บทบาทในการสร้างสังคมชาวพุทธ รู้ตื่น เบิกบาน ประเด็นนี้ผู้วิจัยเห็นว่า สังคมไทยได้รับอิทธิพลจากการสอน เผยแผ่ธรรมะของพระธรรมโกศาจารย์ (พุทธทาสภิกขุ) และได้รับประโยชน์จากท่านอย่างมากมาย งานบรรยายธรรมของท่านจะมุ่งเน้นการนำธรรมะมาใช้กับหน้าที่การงาน จุดนี้เป็นจุดที่สร้างการตื่นรู้ ความจริงของชีวิต คือ การทำงาน ไม่ใช่แต่ปฏิบัติธรรมเฉพาะตอนเช้าวัด แต่อยู่บ้าน อยู่ทำงานยังเป็นพวกที่ถูกกิเลสแผดเผา คำสอนของท่านที่ว่า ธรรมะคือการปฏิบัติธรรมนั้นว่าจุดประกายความเห็นของคนให้ตื่นและมองโลกในแง่ดีและเป็นจริง อิทธิพลคำสอนของพระธรรมโกศาจารย์ (พุทธทาสภิกขุ) ที่มีผลต่อทัศนคติในการทำงานให้มีความสุข เป็นที่มาของกลอนหรือเพลงธรรมะเพื่อการทำงานว่า “งานคือชีวิต. . .ชีวิตคืองานบันดาลสุข. . .ทำงานให้สนุก. . .เป็นสุขเมื่อทำงาน”

๖) บทบาทของวิศวกรสันติภาพผู้สร้างแรงบันดาลใจให้กับสังคม ประเด็นนี้ผู้วิจัยถือว่าเป็นบทสรุปในผลงานที่พระธรรมโกศาจารย์ (พุทธทาสภิกขุ) ได้มอบลมหายใจแห่งความสุขทิ้งไว้เป็นดังสายลมที่ให้ความเย็นแก่สังคมไทย แม้ท่านจะมรณภาพไปนานแล้ว แต่ทายาททางธรรมของท่านยังคงเดินสู่ถนนแห่งปณิธานที่พระธรรมโกศาจารย์ (พุทธทาสภิกขุ) ได้วางไว้อย่างไม่ขาดสาย และเมล็ดพันธุ์สันติภาพของท่านได้แผ่กิ่งใบออกเป็นสาขาต่างๆ ในการเผยแผ่อุดมการณ์ทางพระพุทธศาสนาในหลายแง่มุม สร้างบุคคลต้นแบบที่มีความงดงามในจิตใจและความเสียสละทำงานเพื่อสังคม เป็นพลังให้กับสังคมได้อีกมากมาย

สรุป ผู้วิจัยเห็นว่าบทบาทต่างๆ ของพระธรรมโกศาจารย์ (พุทธทาสภิกขุ) ช่วยเสริมสร้างให้เกิดสันติภาพและสันติสุขในสังคมไทย ในฐานะที่ท่านเป็นพระภิกษุ บทบาทของท่านเป็นดังพลังสำคัญของพระพุทธศาสนาที่ผู้วิจัยเห็นว่า ควรนำมาถอดเป็นโมเดลพระภิกษุต้นแบบที่สามารถทำงานเพื่อสร้างสันติภาพและสันติสุขให้กับสังคม เรียกโมเดลนี้ว่า MCU PEACE โดย MCU เป็นเหมือนแนวทางหรือทิศทางในการเดินทางเผยแผ่ลมหายใจแห่งสันติภาพ และ PEACE เปรียบเสมือนดัง การปฏิบัติและทำหน้าที่เพื่อประโยชน์สุขของปวงชนสามารถเป็นที่พึ่งที่ร่มเย็น ดับความร้อนยามบ้านเมืองมีปัญหา และเป็นแรงบันดาลใจให้คนในสังคมหันมาสร้างรอยยิ้มและสร้างสันติสุขด้วยหัวใจแห่งความกรุณา

๕.๒ ข้อเสนอแนะ

๕.๒.๑ ข้อเสนอแนะในการนำไปใช้

ผลการศึกษานี้หากจะนำไปใช้เพื่อการเสริมสร้างและพัฒนาพระภิกษุที่เป็นต้นแบบให้สังคมเกิดสันติภาพและมีสันติสุขได้นั้น ควรต้องมีการเปิดใจรับฟังปัญหาที่แท้จริงของการอ่อนศรัทธาของชาวพุทธ รากเหง้าของปัญหาอยู่ที่ไหน และใครควรเป็นผู้ที่มีส่วนเกี่ยวข้อง ซึ่งต้องมีการกำหนดนโยบายกันอย่างจริงจัง และมีการวางแผนแม่บทการสร้างธรรมทายาทรุ่นใหม่ที่มีหลักการและวิธีปฏิบัติแบบ MCU PEACE และอาจเริ่มต้นจากมหาวิทยาลัยสงฆ์ทำการศึกษา นำร่องเพื่อแปรเปลี่ยนหลักการไปสู่วิธีการได้อย่างเป็นรูปธรรม

๕.๒.๒ ข้อเสนอแนะในการวิจัยครั้งนี้

- ๑) ควรมีการผลการศึกษาไปต่อยอดในการสร้างหลักสูตรเพื่อพัฒนาพระภิกษุต้นแบบตามหลัก MCU PEACE ควรมีรูปแบบอย่างไรที่จะนำไปใช้ได้ในภาคปฏิบัติ
- ๒) ศึกษาผลกระทบจากการนำหลัก MCU PEACE ไปใช้ในการพัฒนาพระภิกษุสันติภาพต้นแบบ ส่งผลอย่างไรต่อสังคม

บรรณานุกรม

๑. ภาษาไทย

ก. ข้อมูลปฐมภูมิ :

มหาจุฬาลงกรณราชวิทยาลัย. พระไตรปิฎกฉบับภาษาไทย ฉบับมหาจุฬาลงกรณราชวิทยาลัย.

กรุงเทพมหานคร: มหาจุฬาลงกรณราชวิทยาลัย, ๒๕๓๙.

ข. ข้อมูลทุติยภูมิ :

(๑) หนังสือ:

กวีวงศ์. สรรนิพนธ์พุทธทาสว่าด้วยสมานฉันท์และสันติวิธี. กรุงเทพมหานคร: โรงพิมพ์ บริษัทตฤตา
พับลิเคชัน จำกัด, ๒๕๕๐.

จำนงค์ อติวัฒน์สิทธิ์ และคณะ. สังคมวิทยา. กรุงเทพมหานคร: มหาวิทยาลัยเกษตรศาสตร์, ๒๕๔๐.

ธรรมปราโมทย์. ตามรอยพุทธทาสภาคผลงาน กรุงเทพมหานคร: โรงพิมพ์ธรรมสภา, ๒๕๔๙.

_____. ตามรอยชีวิตพุทธทาสภิกขุ. กรุงเทพมหานคร: ธรรมสถาบันสื่อธรรม, ๒๕๕๒.

ปัญญา เฉลิมชัยกิจ. ร้อยคน ร้อยธรรม ๑๐๐ ปีพุทธทาส. กรุงเทพมหานคร: สำนักพิมพ์สุภาพใจ,
๒๕๔๙.

ประภาส วัชรภรณ์. พุทธประทีปแห่งสวนโมกข์. กรุงเทพมหานคร: เคล็ดไทย, ๒๕๒๑.

ประมวล เพ็งจันทร์. บทสัมภาษณ์ "ก้าวที่สองของประมวล เพ็งจันทร์ ในโอกาสเดินเพื่อสันติปัตตานี".

กรุงเทพมหานคร: ศูนย์ศึกษาและสันติวิธี มหาวิทยาลัยมหิดล.

ประเวศ วะสี. สวนโมกข์ ธรรมกาย สันติอโศก. กรุงเทพมหานคร: โรงพิมพ์หมอชาวบ้าน, ๒๕๓๐.

พระเทพเวที (ประยุทธ์ ปยุตฺโต). ยิ่งก้าวถึงสุข ยิ่งใกล้ถึงธรรม. กรุงเทพมหานคร: โรงพิมพ์ธรรมสภา,
๒๕๓๖.

พระธรรมโกศาจารย์ (ประยูร ธมฺมจิตฺโต). พระธรรมโกศาจารย์ (พุทธทาสภิกขุ) บุคคลสำคัญของโลก

กรุงเทพมหานคร: โรงพิมพ์หจก.เอมีเทรดดิ้ง, ๒๕๔๙.

พระประชา ปสนนธมฺโม. เล่าไว้เมื่อวัยสนธยา: อัตชีวประวัติของพุทธทาสภิกขุ. กรุงเทพมหานคร:

โกมลคีมทองมูลนิธิ, ๒๕๓๕.

พระพรหมคุณาภรณ์ (ป.อ.ปยุตฺโต). ความสุขที่สมบูรณ์. กรุงเทพมหานคร: โรงพิมพ์สหธรรมิก จำกัด,
๒๕๕๐.

_____. พจนานุกรมพุทธศาสตร์. กรุงเทพมหานคร: มหาวิทยาลัยมหาจุฬาลงกรณราชวิทยาลัย,
๒๕๓๘.

_____. พุทธธรรมฉบับปรับขยาย มจร. พิมพ์ครั้งที่ ๓๙. กรุงเทพมหานคร: มหาวิทยาลัยมหา
จุฬาลงกรณ ราชวิทยาลัย, ๒๕๕๗.

_____. มองสันติภาพโลกผ่านภูมิหลังอารยธรรมโลกาภิวัตน์. กรุงเทพมหานคร: มูลนิธิพุทธ
ธรรม, ๒๕๔๒.

พระไพศาล วิสาโล. สุขในธรรม สุขในทำ. จัดพิมพ์โดยโรงพยาบาลเลย ตุลาคม ๒๕๕๘.

_____. สุขมีที่กลางใจ. กรุงเทพมหานคร: โรงพิมพ์ไอเดียการ์ด, ๒๕๕๗.

พระมหาหรรษา ธมฺมหาโส. พุทธสันติวิธี: การบูรณาการหลักการและเครื่องมือจัดการความ
ขัดแย้ง. กรุงเทพมหานคร: บริษัท ๒๑ เซ็นจูรี จำกัด, ๒๕๕๔.

พระอาจารย์สุชาติ ปัญญาที่โปและพระนุ้ย สัมปโน. โลกุตตรธรรม จากภาพปริศนาธรรมในโรง
มหรสพทางวิญญาน สวนโมกขพลาราม. กรุงเทพมหานคร: สำนักพิมพ์บุพนิมิต,
๒๕๓๗.

พุทธทาส อินทปัญโญ. คำบรรยายโลกุตตรธรรม. กรุงเทพมหานคร: สำนักพิมพ์บุพนิมิต, ๒๕๓๗.

พุทธทาสภิกขุ. แก่นพุทธศาสน์. กรุงเทพมหานคร: ธรรมสภา, ๒๕๕๒.

_____. คู่มือมนุษย. กรุงเทพมหานคร: โรงพิมพ์ชุมนุมสหกรณ์การเกษตรแห่งประเทศไทย,
๒๕๕๒.

_____. สันติภาพของโลก. โรงพิมพ์ธรรมทานมูลนิธิ: ไชยา สุราษฎร์ธานี. ๒๕๓๑.

_____. ปฏิจักษ์สุขภาพในชีวิตประจำวัน. กรุงเทพมหานคร: สำนักพิมพ์สุขภาพใจ บริษัทตฤตา
พับลิเคชัน จำกัด, ๒๕๕๑.

_____. พุทธทาส สวนโมกขพลาราม กำลังแห่งความหลุดพ้น. นนทบุรี: ภาพพิมพ์, ๒๕๕๘.

_____. ฟังสาธระหว่าง ๕๐ ปีที่มีในสวนโมกข์ ตอน ๒. คณะธรรมทาน ไชยา สุราษฎร์ธานี.

_____. รักผู้อื่นแก้ปัญหาได้หมดทุกเรื่อง. กรุงเทพมหานคร: มูลนิธิเผยแพร่ชีวิตประเสริฐ (ผชป.)

มนต์ ทองซัง. ๔ ศาสนาสัญญาของโลกปัจจุบัน. กรุงเทพมหานคร: สำนักพิมพ์โอเดียนสโตร์, ๒๕๓๐.

รัฐจวน อินทรกำแหง. สวนโมกข์ทำไม ทำไมสวนโมกข์?. กรุงเทพมหานคร: หจก.ภาพพิมพ์,
๒๕๓๔.

ราชบัณฑิตยสถาน. พจนานุกรม ฉบับราชบัณฑิตยสถาน. กรุงเทพมหานคร: นานมีบุ๊คส์พับลิเคชัน,
๒๕๔๖.

ว.วชิรเมธี. นิพพานระหว่างวัน. พิมพ์ครั้งที่ ๘. กรุงเทพมหานคร: สำนักพิมพ์อัมรินทร์ธรรมะ,
๒๕๕๔.

สมทรง ปุญญฤทธิ์และคณะ. ชีวิตและงานของหลวงตาไสว สิวญาโณ. กรุงเทพมหานคร: สำนักพิมพ์
เฟื่องฟ้า, ๒๕๔๐.

สัญญา สัญญาวิวัฒน์. ทฤษฎีสังคมวิทยา เนื้อหาและแนวการใช้ประโยชน์เบื้องต้น. พิมพ์ครั้งที่
๑๒. กรุงเทพมหานคร: สำนักพิมพ์แห่งจุฬาลงกรณ์มหาวิทยาลัย, ๒๕๕๐.

สัมพันธ์ ก้องสมุทร. พุทธทาส นาคารชุนแห่งเถรวาท. กรุงเทพมหานคร: โอเดียนสโตร์, ๒๕๓๐.

สิทธิโชค วรานุสันติกุล. การจัดการทรัพยากรมนุษย์. นครปฐม: มหาวิทยาลัยศิลปากร, ๒๕๔๗.

สุเทพ สุนทรเกสัช. ทฤษฎีสังคมวิทยาร่วมสมัยพื้นฐานแนวความคิดทฤษฎีสังคมและวัฒนธรรม.
เชียงใหม่: สำนักพิมพ์ไกลบอลวิชั่น จำกัด, ๒๕๕๐.

(๒) บทความ

พระไพศาล วิสาโล. บทสัมภาษณ์ "ศีลธรรมและสันติภาพจะกลับมาได้อย่างไร". หนังสือพิมพ์
คมชัดลึก. ฉบับวันที่ ๓๑ มกราคม ๒๕๕.

(๓) วิทยานิพนธ์

- จิราภรณ์ คงเหล. "ศึกษาบทบาทของสวนโมกขพลารามอำเภอไชยาจังหวัดสุราษฎร์ธานี". **ปริญญาศิลปศาสตรมหาบัณฑิต**. บัณฑิตวิทยาลัย: มหาวิทยาลัยทักษิณ, ๒๕๔๑.
- พิชญา รวยภิรมย์. "บทบาทของทหารเรือการอนุรักษ์ปะการัง กรณีเกาะขาม อำเภอสัตหีบ จังหวัดชลบุรี". **สารนิพนธ์วิทยาศาสตรมหาบัณฑิต**. บัณฑิตวิทยาลัย: สถาบันบัณฑิตพัฒนบริหารศาสตร์, ๒๕๕๒.
- ดำรงศักดิ์ มีสุนทร. "ความสัมพันธ์ระหว่างวัดกับชุมชน: กรณีศึกษาวัดสมมุติกับชุมชนสมมุติ จังหวัดกาญจนบุรี". **วิทยานิพนธ์ศิลปศาสตรมหาบัณฑิต**. บัณฑิตวิทยาลัย: สถาบันบัณฑิตพัฒนบริหารศาสตร์, ๒๕๕๖.
- วีรพันธ์ พวงเพชร. "บทบาทของครูที่มีต่อการป้องกันการกระทำผิดของนักเรียนระดับอาชีวศึกษา ในเขตกรุงเทพมหานคร". **วิทยานิพนธ์ครุศาสตรมหาบัณฑิต**. บัณฑิตวิทยาลัย: มหาวิทยาลัยมหิดล, ๒๕๓๙.
- พระวีระศักดิ์ ชยธมโม (สุวรรณวงศ์). "แนวทางการจัดการวัดสันติสุขตามหลักสัปปายะ ๗ : กรณีศึกษา วัดธารน้ำไหล สวนโมกขพลาราม ตำบลเลม็ด อำเภอไชยา จังหวัดสุราษฎร์ธานี". **วิทยานิพนธ์พุทธศาสตรมหาบัณฑิต**. บัณฑิตวิทยาลัย: มหาวิทยาลัยมหาจุฬาลงกรณราชวิทยาลัย, ๒๕๕๗.
- ไอศูรย์ พยัศศิริ. "การศึกษาแนวคิดเรื่องสันติภาพของพระธรรมปิฎก (ป.อ.ปยุตฺโต)". **วิทยานิพนธ์อักษรศาสตรมหาบัณฑิต**. บัณฑิตวิทยาลัย: มหาวิทยาลัยมหิดล, ๒๕๔๖.
- วราภรณ์ วงษ์แสงจันทร์. "แนวคิดสันติในเรื่องสันของนักเขียนกลุ่มกบฏสันติภาพ". **วิทยานิพนธ์อักษรศาสตรมหาบัณฑิต**. บัณฑิตวิทยาลัย: มหาวิทยาลัยเชียงใหม่, ๒๕๔๐.
- ชวลี ไชยธีระพันธ์. "อหิงสาในความคิดของมหาตมะคานธี". **วิทยานิพนธ์อักษรศาสตรมหาบัณฑิต**. บัณฑิตวิทยาลัย: จุฬาลงกรณ์มหาวิทยาลัย, ๒๕๒๒.
- พระมหานครินทร์ แก้วโชติรุ่ง. "สันติภาพตามแนวคิดของท่านพุทธทาสภิกขุ : ความหมายและการประยุกต์ใช้ในโลกปัจจุบัน". **วิทยานิพนธ์ศิลปศาสตรมหาบัณฑิต**. บัณฑิตวิทยาลัย: มหาวิทยาลัยธรรมศาสตร์, ๒๕๔๘.
- พระมหาบุญจิตร กนตสีโล. "ศึกษาวิธีการแก้ปัญหาศีลธรรมของเยาวชนตามทัศนะของพุทธทาสภิกขุ". **วิทยานิพนธ์พุทธศาสตรมหาบัณฑิต**. บัณฑิตวิทยาลัย: มหาวิทยาลัยมหาจุฬาลงกรณราชวิทยาลัย, ๒๕๕๑.
- พระมหาสวนทรา ธมมจารี. "การศึกษาวิเคราะห์หลักศิลปะตามทัศนะของพุทธทาสภิกขุ". **วิทยานิพนธ์ พุทธศาสตรมหาบัณฑิต**. บัณฑิตวิทยาลัย: มหาวิทยาลัยมหาจุฬาลงกรณราชวิทยาลัย, ๒๕๕๐.
- พระมหาสง่า สุภโร (ณ ระนอง) "การศึกษาเชิงวิเคราะห์ปรัชญาการศึกษาของพุทธทาสภิกขุเพื่อพัฒนาสังคมไทย". **วิทยานิพนธ์พุทธศาสตรมหาบัณฑิต**. บัณฑิตวิทยาลัย: มหาวิทยาลัยมหาจุฬาลงกรณราชวิทยาลัย, ๒๕๓๖.

(๔) สื่ออิเล็กทรอนิกส์

ท่าน ว.วชิรเมธี. **ความว่างที่สร้างสุข**. [ออนไลน์]. แหล่งที่มา: <http://www.namjaidham>. [๓ ม.ค. ๒๕๕๙].

ธรรมทานมูลนิธิ. **ประวัติท่านอาจารย์พุทธทาส**. วารสารพุทธศาสนา. ปีที่ ๖๗ เล่ม ๒ พ.ศ.๒๕๕๒. [ออนไลน์]. แหล่งที่มา: <http://www.buddhadasa.com>. [๓ ม.ค.๒๕๕๙].

นิพพานคือร่มใจ. [ออนไลน์]. แหล่งที่มา: <http://www.visalo.org> [๒ ม.ค.๒๕๕๙].

ประวัติท่านพุทธทาส คัดจากหนังสือ พุทธศาสนา ปีที่ ๖๗ เล่ม ๒ พ.ศ.๒๕๕๒. [ออนไลน์]. แหล่งที่มา: <http://www.buddhasa.com/history/budprofile4.html>. [๓ ก.ค. ๒๕๕๘].

พระพรหมคุณาภรณ์ (ป.อ. ปยุตฺโต). **คำปราศรัยในพิธีถวายรางวัล "การศึกษาเพื่อสันติภาพ"** ของ ยูเนสโก. [ออนไลน์]. แหล่งที่มา: <http://www.watyanasangvararam.com>. [๒ ม.ค. ๒๕๕๙].

พระโพธิญาณเถร (หลวงปู่ชา สุภัทโท). ธรรมะออนไลน์ คัดลอกจากกระทู้ที่ ๐๐๐๖๑๒ ในลานธรรมเสวนานำเสนอโดย คุณทองคำขาว [ออนไลน์]. แหล่งที่มา: http://www.dhamma_gateway.com. [๔ ม.ค.๒๕๕๙].

พระไพศาล วิสาโล. **ชัยชนะที่ยั่งยืน**. หนังสือพิมพ์โพสทูเดย์. ตุลาคม ๒๕๔๘ [ออนไลน์]. แหล่งที่มา: <http://www.visalo.org>. [๔ ม.ค.๒๕๕๙]

พระไพศาล วิสาโล. **สุขแท้กลางใจเรา**. [ออนไลน์]. แหล่งที่มา: <http://www.visalo.org>. [๓ ม.ค. ๒๕๕๙]

พระมหาสมบุรณ์ วุฑฒิกโร. **พระพุทธศาสนาเพื่อสังคม**. [ออนไลน์]. แหล่งที่มา: http://www.mcu.ac.th/site/articlecontent_desc.php?article_id=437&article_group_id=102. [๑ ก.ค.๒๕๕๘].

พระมหาหรรษา ธมฺมหาโส. "สันติภาพบนเส้นทาง "สี่แพร่ง" ในสังคมปัจจุบัน". **บทความวิชาการ**. [ออนไลน์]. แหล่งที่มา: <http://www.mcu.ac.th>. [๓ ม.ค.๒๕๕๙]

สังคมไทยในอดีต. [ออนไลน์]. แหล่งที่มา: <http://www.kkpao.go.th/kkpao/uplords//document/help/111.pdf>. [๕ ก.ค.๒๕๕๘].

(๕) สัมภาษณ์

สัมภาษณ์ พระภวนาโพธิคุณ (โพธิ์ จันทสโร), อดีตเจ้าอาวาสวัดธารน้ำไหล, ๔ กุมภาพันธ์ ๒๕๕๙.

สัมภาษณ์ พระปัญญานันทมุนี เจ้าอาวาสวัดชลประทานรังสฤษดิ์, จ.นนทบุรี, ๒ กุมภาพันธ์ ๒๕๕๙.

สัมภาษณ์ พระอาจารย์สิงห์ทอง เขมियो พระอุปัชฌาย์พระธรรมโกศาจารย์ (พุทธทาสภิกขุ), ๔ กุมภาพันธ์ ๒๕๕๙.

สัมภาษณ์ พระราชธรรมนิเทศ (พระพยอม กัลยาโณ) เจ้าอาวาสวัดสวนแก้ว จ.นนทบุรี, ๑๗ มกราคม ๒๕๕๙.

สัมภาษณ์ พระมหาเมธา จันทสาโร ดร., ผู้อำนวยการส่วนธรรมนิเทศ มจร, ๑๖ มกราคม ๒๕๕๙.

สัมภาษณ์ พระมหาชาติรี เหมพนฺโธ ศ.ดร., อาจารย์ประจำสาขาการทูต มหาวิทยาลัยเซนต์ปีเตอร์ส
เบอร์ก พระธรรมทูตและเจ้าอาวาสวัดไทย ประจำประเทศรัสเซีย, ๒ กุมภาพันธ์ ๒๕๕๙.

สัมภาษณ์ เกษักรสุรพล ไกรสรารุฒิ. ผู้อำนวยการธรรมสถาน จุฬาลงกรณ์มหาวิทยาลัย, ๑๒
กุมภาพันธ์ ๒๕๕๙.

สัมภาษณ์ อาจารย์ยงยุทธ โรจนวรกิจติ, หัวหน้างานแนะแนว โรงเรียนเตรียมอุดมศึกษา พญาไท,
๑๒ กุมภาพันธ์ ๒๕๕๙.

๒. ภาษาอังกฤษ:

(I) Book

Davis Keith, & Newstrom. J.W. **Human Behavior at Work: Organizational Behavior.**

7th ed. New York: McGraw-Hil,1985.

ภาคผนวก

ภาคผนวก ก

หนังสือขอเชิญผู้ทรงคุณวุฒิตรวจสอบเครื่องมือวิจัย



บันทึกข้อความ

ส่วนงาน สถาบันภาษา มจร (สาขาวิชาสันติศึกษา) โทร.๐-๓๕๒๔-๘๐๐๐ ภายใน ๘๕๒๘

ที่ ศธ ๖๑๐๖/ ๑๑๗

วันที่ ๑๖ มกราคม พ.ศ. ๒๕๕๙

เรื่อง ขอเชิญเป็นผู้ทรงคุณวุฒิตรวจสอบเครื่องมือวิจัย

เรียน/เจริญพร ดร.พูนสุข มาศรีรังสรรค์

อาจารย์ประจำหลักสูตรพุทธศาสตรมหาบัณฑิต สาขาวิชาสันติศึกษา

ด้วย นางสาวทัศนีย์ นามสกุล ช้อยกิตติพันธ์ นิสิตหลักสูตรพุทธศาสตรมหาบัณฑิต สาขาวิชาสันติศึกษา ภาคพิเศษ เลขประจำตัวนิสิต ๕๗๐๑๔๐๕๐๑๐ ที่อยู่ ๒๒๕/๔๙ หมู่บ้านพีพีไฮส์ หมู่ที่ ๑๘ ถนนคุ้มเกล้า แขวงแสนแสบ เขตมีนบุรี จังหวัดกรุงเทพมหานคร รหัสไปรษณีย์ ๑๐๕๑๐ ได้รับอนุมัติให้ทำวิทยานิพนธ์เรื่อง “บทบาทของพระธรรมโกศาจารย์(พุทธทาสภิกขุ)ต่อการเสริมสร้างสันติภาพและสันติสุขในสังคมไทย” ขณะนี้อยู่ในขั้นตอนการสัมภาษณ์ผู้ทรงคุณวุฒิเพื่อรวบรวมข้อมูลนำมาประกอบการทำวิทยานิพนธ์ให้สมบูรณ์ยิ่งขึ้น

เพื่อการนี้ ทางหลักสูตรฯ เห็นว่าท่านเป็นผู้ทรงคุณวุฒิที่มีความรู้และมีความเชี่ยวชาญเกี่ยวกับประเด็นในหัวข้อวิทยานิพนธ์/สารนิพนธ์ดังกล่าว จึงขอเรียน/เจริญพรเชิญท่านเป็นผู้ทรงคุณวุฒิตรวจสอบความถูกต้องของเครื่องมือการวิจัยให้แก่ นิสิต หวังเป็นอย่างยิ่งว่าจะได้รับความอนุเคราะห์จากท่านด้วยดี จึงขออุทิศขอขอบคุณล่วงหน้ามา ณ โอกาสนี้

จึงเรียน/เจริญพรมาเพื่อทราบและอนุเคราะห์สืบไป

(พระมหาหรรษา ธมฺมหาโส, รศ.ดร.)

ผู้อำนวยการสถาบันภาษา มจร
ผู้อำนวยการหลักสูตรพุทธศาสตรมหาบัณฑิต
สาขาวิชาสันติศึกษา

นิตยาอนุภิญโญ
คณาจารย์
15 ม.ค. 59



สำนักงานโครงการหลักสูตรพุทธศาสตรมหาบัณฑิต สาขาวิชาสันติศึกษา

โทร ๐๓๕-๒๕๘-๐๐๐ ต่อ ๘๕๒๘, โทรสาร ๐๓๕-๒๕๘-๐๙๙

<http://www.ps.mcu.ac.th>

นางสาวทัศนีย์ ช้อยกิตติพันธ์ นิสิตผู้วิจัย โทร. ๐๙๔-๔๒๙-๕๓๕๖



บันทึกข้อความ

ส่วนงาน สถาบันภาษา มจร (สาขาวิชาสันติศึกษา) โทร.๐-๓๕๒๔-๘๐๐๐ ภายใน ๘๕๒๘

ที่ ศธ ๖๑๐๖/ ๑๑๓ วันที่ ๑๖ มกราคม พ.ศ. ๒๕๕๙

เรื่อง ขอเชิญเป็นผู้ทรงคุณวุฒิตรวจสอบเครื่องมือวิจัย

เรียน/เจริญพร มศ.ดร.ประพันธ์ ศุภสร

ผู้อำนวยการหลักสูตร พธ.ด. สาขาวิชาพระพุทธศาสนา ภาคพิเศษ

ด้วย นางสาวทัศนีย์ นามสกุล ช้อยกิตติพันธ์ นิสิตหลักสูตรพุทธศาสตรมหาบัณฑิต สาขาวิชาสันติศึกษา ภาคพิเศษ เลขประจำตัวนิสิต ๕๗๐๑๔๐๕๐๑๐ ที่อยู่ ๒๒๕/๔๙ หมู่บ้านพิพิธเขาสี หมู่ที่ ๑๘ ถนนคุ้มเกล้า แขวงแสนแสบ เขตมีนบุรี จังหวัดกรุงเทพมหานคร รหัสไปรษณีย์ ๑๐๕๑๐ ได้รับอนุมัติให้ทำวิทยานิพนธ์เรื่อง “บทบาทของพระธรรมโกศาจารย์(พุทธทาสภิกขุ)ต่อการเสริมสร้างสันติภาพและสันติสุขในสังคมไทย” ขณะนี้อยู่ในขั้นตอนการสัมภาษณ์ผู้ทรงคุณวุฒิเพื่อรวบรวมข้อมูลนำมาประกอบการทำวิทยานิพนธ์ให้สมบูรณ์ยิ่งขึ้น

เพื่อการนี้ ทางหลักสูตรฯ เห็นว่าท่านเป็นผู้ทรงคุณวุฒิที่มีความรู้และมีความเชี่ยวชาญเกี่ยวกับประเด็นในหัวข้อวิทยานิพนธ์/สารนิพนธ์ดังกล่าว จึงขอเรียน/เจริญพรเชิญท่านเป็นผู้ทรงคุณวุฒิตรวจสอบความถูกต้องของเครื่องมือการวิจัยให้แก่นิสิต หวังเป็นอย่างยิ่งว่าจะได้รับความอนุเคราะห์จากท่านด้วยดี จึงขออนุโมทนาขอบคุณล่วงหน้ามา ณ โอกาสนี้

จึงเรียน/เจริญพรมาเพื่อทราบและอนุเคราะห์สืบไป

(พระมหาหรรษา ธมฺมหาโส, รศ.ดร.)

ผู้อำนวยการสถาบันภาษา มจร

ผู้อำนวยการหลักสูตรพุทธศาสตรมหาบัณฑิต

สาขาวิชาสันติศึกษา

๑๕ ม.ค. ๕๕๙



สำนักงานโครงการหลักสูตรพุทธศาสตรมหาบัณฑิต สาขาวิชาสันติศึกษา

โทร ๐๓๕-๒๔๘-๐๐๐ ต่อ ๘๕๒๘, โทรสาร ๐๓๕-๒๔๘-๐๙๙

<http://www.ps.mcu.ac.th>

นางสาวทัศนีย์ ช้อยกิตติพันธ์ นิสิตผู้วิจัย โทร. ๐๙๔-๔๒๙-๕๓๕๖

ภาคผนวก ข
แบบสัมภาษณ์เพื่อการวิจัย



แบบสัมภาษณ์ (Interview Guide)
เพื่อการศึกษาวิจัยหัวข้อเรื่อง บทบาทของพระธรรมโกศาจารย์ (พุทธทาสภิกขุ)
ต่อการเสริมสร้างสันติภาพและสันติสุขในสังคมไทย

.....

คำชี้แจง

แบบสัมภาษณ์นี้ จัดทำขึ้นเพื่อเก็บรวบรวมข้อมูลสำหรับการทำวิจัยเรื่อง **บทบาทของพระธรรมโกศาจารย์ (พุทธทาสภิกขุ) ต่อการเสริมสร้างสันติภาพและสันติสุขในสังคมไทย** โดยมีคณาจารย์จากหลักสูตรพุทธศาสตรมหาบัณฑิต สาขาวิชาสันติศึกษา มหาวิทยาลัยมหาจุฬาลงกรณราชวิทยาลัยเป็นที่ปรึกษาและกำกับดูแล และผู้วิจัยจะนำเทปบันทึกเสียงสัมภาษณ์ของกลุ่มตัวอย่างมาถอดเทป สรุปประเด็นจากการสัมภาษณ์ที่เหมือนกันและแตกต่างกัน โดยนำข้อมูลเหล่านี้มาอธิบาย ตีความ วิเคราะห์และสังเคราะห์อย่างเป็นระบบเพื่อจัดทำและนำเสนอเป็นงานวิจัยที่สมบูรณ์ในโอกาสต่อไป

ผู้วิจัยใคร่ขอความอนุเคราะห์จากท่านโปรดตอบคำถามตามความเป็นจริง เพื่อเป็นประโยชน์ต่อการวิจัย ทั้งนี้ ข้อมูลที่ได้รับจากการสัมภาษณ์จะเก็บเป็นความลับและใช้เพื่อประกอบในการทำวิจัยเท่านั้น โดยจะไม่มีผลกระทบใดๆ ต่อผู้ให้สัมภาษณ์

แบบสัมภาษณ์แบ่งออกเป็น ๓ ตอน ดังนี้

ตอนที่ ๑ ข้อมูลทั่วไปของผู้ให้สัมภาษณ์

๑. ชื่อ-ฉายา/นามสกุล.....
๒. เชื้อชาติ.....อายุ.....ปี อายุพรรษา.....
๓. ตำแหน่ง.....
๔. สถานที่ปฏิบัติงาน.....
๕. ประสบการณ์ที่เกี่ยวข้อง.....
๖. วัน/เวลา.....
๗. สถานที่.....
๘. ผู้สัมภาษณ์.....

ตอนที่ ๒ ข้อมูลเกี่ยวกับอิทธิพลแนวคิด วิถีปฏิบัติในสังคมของพระธรรมโกศาจารย์ (พุทธทาสภิกขุ)

๑. ท่านรู้จักพระธรรมโกศาจารย์ (พุทธทาสภิกขุ) ได้อย่างไร ประสบการณ์อะไรที่ท่านรู้สึกประทับใจในท่านพุทธทาสภิกขุ

๒. ในทัศนะของท่านแนวคิดและวิถีปฏิบัติในการศึกษาธรรมของพระธรรมโกศาจารย์ (พุทธทาสภิกขุ) เป็นอย่างไร ส่งผลหรือมีอิทธิพลอย่างไรกับตัวท่านและสังคม

๔. สำหรับท่านคำว่า “สันติภาพ” และ “สันติสุข” มีความหมายอย่างไร มีความเหมือนหรือแตกต่างกันหรือไม่ โปรดอธิบาย

๕. ท่านคิดว่าแนวคิดและวิธีการของพระธรรมโกศาจารย์ (พุทธทาสภิกขุ) ในประเด็นต่อไปนี้ ท่านมี **รูปแบบ แนวทาง วิถีปฏิบัติ** เป็นอย่างไร และมีอะไรเป็นจุดเด่น

ด้านการเผยแผ่ธรรม.....

ด้านการศึกษาพัฒนาเยาวชน.....

ด้านการก่อสร้างศาสนวัตถุหรือวัด.....

ด้านการสนับสนุนส่งเสริมธรรมทายาท.....

ด้านรูปแบบการบริหารจัดการวัด.....

๖. ผลงานใดของพระธรรมโกศาจารย์ (พุทธทาสภิกขุ) ที่ท่านประทับใจและมีอิทธิพลต่อการเปลี่ยนแปลงตัวท่านหรือวิถีทางความคิดของท่าน

ตอนที่ ๓ ข้อมูลเกี่ยวกับบทบาทของพระธรรมโกศาจารย์ (พุทธทาสภิกขุ) ต่อการเสริมสร้างสันติภาพและสันติสุขในสังคมไทย

๑. ท่านทราบหรือไม่ว่า พระธรรมโกศาจารย์ (พุทธทาสภิกขุ) ได้แสดงทัศนะเกี่ยวกับคำว่า “สันติภาพ” และ “สันติสุข” ไว้อย่างไร

๒. ท่านคิดว่า แนวคิด หรือวิถีชีวิตของพระธรรมโกศาจารย์ (พุทธทาสภิกขุ) มีบทบาทต่อการสร้างสันติภาพและสันติสุขในสังคมไทยหรือไม่ อย่างไร ทำไมท่านจึงคิดเช่นนั้น

๓. ท่านคิดว่า พระธรรมโกศาจารย์ (พุทธทาสภิกขุ) ในฐานะพระภิกษุ มีบทบาทอย่างไรในด้านการปกครองคณะสงฆ์ และส่งผลต่อสันติภาพและสันติสุขในสังคมอย่างไร

๔. สำหรับบทบาทในฐานะการสร้างพุทธบุตร พระธรรมโกศาจารย์ (พุทธทาสภิกขุ) ท่านมีแนวคิด หลักการ หรือเป้าหมายอย่างไร บทบาทดังกล่าวได้ส่งผลหรือมีความสำคัญอย่างไรต่อสังคม และสามารถสร้างสันติภาพและสันติสุขให้กับสังคมได้หรือไม่ อย่างไร

๕. ท่านคิดว่า แนวคิดในการสร้างวัดของพระธรรมโกศาจารย์ (พุทธทาสภิกขุ) สามารถเป็นต้นแบบ ของวัดที่สร้างสันติภาพและสันติสุขได้หรือไม่ อย่างไร

๖. ท่านคิดว่า พระธรรมโกศาจารย์ (พุทธทาสภิกขุ) ในฐานะนักเขียน กวี มีบทบาทในการสร้างสรรค์ สันติสุขผ่านงานเขียนและบทกวีที่โดดเด่น ส่งผลกระทบต่อการเสริมสร้างสันติภาพและสันติสุขใน สังคมไทยอย่างไร อะไรบ้าง

๗. ท่านคิดว่า พระธรรมโกศาจารย์ (พุทธทาสภิกขุ) มีบทบาทในการสร้างสังคมชาวพุทธให้มีลักษณะ รู้ ตื่น และเบิกบานมากน้อยเพียงใด ด้วยรูปแบบและวิธีการอย่างไร

๘. คุณลักษณะหรือคุณธรรมใดของพระธรรมโกศาจารย์ (พุทธทาสภิกขุ) ที่ท่านคิดว่าเป็นสิ่ง
ที่นัก สันติภาพควรนำมาเป็นตัวอย่างในการสร้างสันติภาพและสันติสุขให้กับสังคม

ภาคผนวก ค

หนังสือขออนุญาตสัมภาษณ์ผู้ทรงคุณวุฒิ

ที่ ศธ ๖๑๐๖/ ๑๑๑



มหาวิทยาลัยมหจุฬาลงกรณราชวิทยาลัย
๗๙ หมู่ ๑ ตำบลลำไทร อำเภอน้อย
จังหวัดพระนครศรีอยุธยา ๑๓๑๗๐
โทรศัพท์ ๐ ๓๕๒๔ ๘๐๐๐-๕ โทรสาร ๐ ๓๕๒๔ ๘๐๓๔
www.mcu.ac.th

๑๕ มกราคม ๒๕๕๙

เรื่อง ขออนุญาตสัมภาษณ์ผู้ทรงคุณวุฒิ
เรียน/เจริญพร พระภิกษุโพธิคุณ (โพธิ์ จันทสโร)
อดีตเจ้าอาวาสวัดธารน้ำไหล (สวนโมกขพลาราม)
สิ่งที่ส่งมาด้วย เอกสารแนบสัมภาษณ์ผู้ทรงคุณวุฒิ จำนวน ๑ ฉบับ

ด้วย นางสาวทัศนีย์ นามสกุล ช้อยกิตติพันธ์ นิสิตปริญญาโท สาขาวิชาสันติศึกษา
เลขประจำตัวนิต ๕๗๐๑๔๐๕๐๑๐ ได้ทำวิทยานิพนธ์เรื่อง “บทบาทของพระธรรมโกศาจารย์
(พุทธทาสภิกขุ)ต่อการเสริมสร้างสันติภาพและสันติสุขในสังคมไทย” ซึ่งมีคณะกรรมการควบคุม
วิทยานิพนธ์ คือ ดร.ชันทอง วัฒนประดิษฐ์ และ พระมหาดวงเด่น รุติญาโณ, ดร. โดยในการทำ
วิทยานิพนธ์เล่มนี้ มีความจำเป็นต้องเก็บรวบรวมข้อมูลสัมภาษณ์จากท่าน เพื่อนำข้อมูลมา
ประกอบการทำวิจัยให้สมบูรณ์ยิ่งขึ้น

เพื่อการนี้ ทางหลักสูตรสาขาวิชาสันติศึกษา พิจารณาแล้วเห็นสมควรว่า ท่านเป็นผู้มี
ความรู้ความสามารถเกี่ยวกับการวิจัยนี้ จึงเรียน/เจริญพรมาเพื่อขออนุญาตให้ท่านเป็นผู้ทรงคุณวุฒิ
ให้สัมภาษณ์ข้อมูลเชิงลึก ส่วนการติดต่อประสานงานนิตจะเป็นผู้ดำเนินการโดยตรง

จึงขออนุโมทนาขอคุณล่วงหน้ามา ณ โอกาสนี้ หวังเป็นอย่างยิ่งว่าจะได้รับความ
อนุเคราะห์เอื้อเฟื้อทางวิชาการจากท่านด้วยดี

เจริญพร
ต่อ โสภณัทธม
แล้ว

(พระมหาธรรษา ธมมหาโส, รศ.ดร.)

ผู้อำนวยการหลักสูตรพุทธศาสตรมหาบัณฑิต
สาขาวิชาสันติศึกษา

พระมหาธรรษา
๗/๑๗/๕๙



สำนักงานโครงการหลักสูตรพุทธศาสตรมหาบัณฑิต สาขาวิชาสันติศึกษา
โทร ๐๓๕-๒๔๘-๐๐๐ ต่อ ๘๕๒๘, โทรสาร ๐๓๕-๒๔๘-๐๙๙
http://www.ps.mcu.ac.th
นางสาวทัศนีย์ ช้อยกิตติพันธ์ นิสิตผู้วิจัย โทร. ๐๙๔-๔๒๙-๕๓๕๖

ที่ ศธ ๖๑๐๖/ ๖๑๑



มหาวิทยาลัยมหจุฬาลงกรณราชวิทยาลัย
๗๙ หมู่ ๑ ตำบลลำไทร อำเภอลำไทร
จังหวัดพระนครศรีอยุธยา ๑๓๑๗๐
โทรศัพท์ ๐ ๓๕๒๔ ๘๐๐๐-๕ โทรสาร ๐ ๓๕๒๔ ๘๐๓๔
www.mcu.ac.th

๑๕ มกราคม ๒๕๕๙

เรื่อง ขออนุญาตสัมภาษณ์ผู้ทรงคุณวุฒิ

เรียน/เจริญพร พระปณิธานันท์นี้ เจ้าอาวาสวัดชลประทานรังสฤษฎ์ จังหวัดนนทบุรี
สิ่งที่ส่งมาด้วย เอกสารแนบสัมภาษณ์ผู้ทรงคุณวุฒิ จำนวน ๑ ฉบับ

ด้วย นางสาวทัศนีย์ นามสกุล ช้อยกิตติพันธ์ นิสิตปริญญาโท สาขาวิชาสันติศึกษา
เลขประจำตัวนิต ๕๗๐๑๔๐๕๐๑๐ ได้ทำวิทยานิพนธ์เรื่อง “บทบาทของพระธรรมโกศาจารย์
(พุทธทาสภิกขุ)ต่อการเสริมสร้างสันติภาพและสันติสุขในสังคมไทย” ซึ่งมีคณะกรรมการควบคุม
วิทยานิพนธ์ คือ ดร.ชั้นทอง วัฒนประดิษฐ์ และ พระมหาดวงเด่น จิตญาโณ, ดร. โดยในการทำ
วิทยานิพนธ์เล่มนี้ มีความจำเป็นต้องเก็บรวบรวมข้อมูลสัมภาษณ์จากท่าน เพื่อนำข้อมูลมา
ประกอบการทำวิจัยให้สมบูรณ์ยิ่งขึ้น

เพื่อการนี้ ทางหลักสูตรสาขาวิชาสันติศึกษา พิจารณาแล้วเห็นสมควรว่า ท่านเป็นผู้มี
ความรู้ความสามารถเกี่ยวกับการวิจัยนี้ จึงเรียน/เจริญพรมมาเพื่อขออนุญาตให้ท่านเป็นผู้ทรงคุณวุฒิ
ให้สัมภาษณ์ข้อมูลเชิงลึก ส่วนการติดต่อประสานงานนิตจะเป็นผู้ดำเนินการโดยตรง

จึงขออุไมทนาขอคุณล่วงหน้ามา ณ โอกาสนี้ หวังเป็นอย่างยิ่งว่าจะได้รับความ
อนุเคราะห์เอื้อเฟื้อทางวิชาการจากท่านด้วยดี

(พระมหาหรรษา ธมฺมหาโส, รศ.ดร.)
ผู้อำนวยการหลักสูตรพุทธศาสตรมหาบัณฑิต
สาขาวิชาสันติศึกษา

๑๕ ม.ค. ๕๙
ตามข้อมูลที่ได้รับ
เอกสารที่ส่งมา
๑ ก.ย. ๕๙



สำนักงานโครงการหลักสูตรพุทธศาสตรมหาบัณฑิต สาขาวิชาสันติศึกษา
โทร ๐๓๕-๒๔๘-๐๐๐ ต่อ ๘๕๒๘, โทรสาร ๐๓๕-๒๔๘-๐๙๙
http://www.ps.mcu.ac.th
นางสาวทัศนีย์ ช้อยกิตติพันธ์ นิสิตผู้วิจัย โทร. ๐๙๔-๔๒๙-๕๓๕๖

ที่ ศธ ๖๑๐๖/ ๖๖



มหาวิทยาลัยมหาลงกรณราชวิทยาลัย
๗๙ หมู่ ๑ ตำบลลำไทร อำเภอน้อย
จังหวัดพระนครศรีอยุธยา ๑๓๑๗๐
โทรศัพท์ ๐ ๓๕๒๔ ๘๐๐๐-๕ โทรสาร ๐ ๓๕๒๔ ๘๐๓๔
www.mcu.ac.th

๖๕ มกราคม ๒๕๕๙

เรื่อง ขออนุญาตสัมภาษณ์ผู้ทรงคุณวุฒิ
เรียน/เจริญพร พระอาจารย์สิงห์ทอง เขมีย์โย
อดีตพระอุปัฏฐากพระธรรมโกศาจารย์ (พุทธทาสภิกขุ)
สิ่งที่ส่งมาด้วย เอกสารแนบสัมภาษณ์ผู้ทรงคุณวุฒิ จำนวน ๑ ฉบับ

ด้วย นางสาวทัศนีย์ นามสกุล ช้อยกิตติพันธ์ นิสิตปริญญาโท สาขาวิชาสันติศึกษา
เลขประจำตัวนิต ๕๗๐๑๔๐๕๐๑๐ ได้ทำวิทยานิพนธ์เรื่อง “บทบาทของพระธรรมโกศาจารย์
(พุทธทาสภิกขุ)ต่อการเสริมสร้างสันติภาพและสันติสุขในสังคมไทย” ซึ่งมีคณะกรรมการควบคุม
วิทยานิพนธ์ คือ ดร.ชั้นทอง วัฒนประดิษฐ์ และ พระมหาดวงเด่น รุติญาโณ, ดร. โดยในการทำ
วิทยานิพนธ์เล่มนี้ มีความจำเป็นต้องเก็บรวบรวมข้อมูลสัมภาษณ์จากท่าน เพื่อนำข้อมูลมา
ประกอบการทำวิจัยให้สมบูรณ์ยิ่งขึ้น

เพื่อการนี้ ทางหลักสูตรสาขาวิชาสันติศึกษา พิจารณาแล้วเห็นสมควรว่า ท่านเป็นผู้มี
ความรู้ความสามารถเกี่ยวกับการวิจัยนี้ จึงเรียน/เจริญพรมมาเพื่อขออนุญาตให้ท่านเป็นผู้ทรงคุณวุฒิ
ให้สัมภาษณ์ข้อมูลเชิงลึก ส่วนการติดต่อประสานงานนิตจะเป็นผู้ดำเนินการโดยตรง

จึงขออนุโมทนาขอคุณล่วงหน้ามา ณ โอกาสนี้ หวังเป็นอย่างยิ่งว่าจะได้รับความ
อนุเคราะห์เอื้อเฟื้อทางวิชาการจากท่านด้วยดี

(พระมหาพรชช ฐมมหาโส, รศ.ดร.)
ผู้อำนวยการหลักสูตรพุทธศาสตรมหาบัณฑิต
สาขาวิชาสันติศึกษา



สำนักงานโครงการหลักสูตรพุทธศาสตรมหาบัณฑิต สาขาวิชาสันติศึกษา
โทร ๐๓๕-๒๔๘-๐๐๐ ต่อ ๘๕๒๘, โทรสาร ๐๓๕-๒๔๘-๐๕๙
<http://www.ps.mcu.ac.th>
นางสาวทัศนีย์ ช้อยกิตติพันธ์ นิสิตผู้วิจัย โทร. ๐๙๔-๔๒๙-๕๓๕๖

ที่ ศธ ๖๑๐๖/ ๖๑๑



มหาวิทยาลัยมหจุฬาลงกรณราชวิทยาลัย
๗๙ หมู่ ๑ ตำบลลำไทร อำเภอน้อย
จังหวัดพระนครศรีอยุธยา ๑๓๑๗๐
โทรศัพท์ ๐ ๓๕๒๔ ๘๐๐๐-๕ โทรสาร ๐ ๓๕๒๔ ๘๐๓๔
www.mcu.ac.th

๑๕ มกราคม ๒๕๕๙

เรื่อง ขออนุญาตสัมภาษณ์ผู้ทรงคุณวุฒิ

เรียน/เจริญพร พระราชธรรมนิเทศ (พระพยอม กลฺยาณ) เจ้าอาวาสวัดสวนแก้ว จ.นนทบุรี
สิ่งที่ส่งมาด้วย เอกสารแนบสัมภาษณ์ผู้ทรงคุณวุฒิ จำนวน ๑ ฉบับ

ด้วย นางสาวทัศนีย์ นามสกุล ช้อยกิตติพันธ์ นิสิตปริญญาโท สาขาวิชาสันติศึกษา
เลขประจำตัวนิต ๕๗๐๑๔๐๕๐๑๐ ได้ทำวิทยานิพนธ์เรื่อง “บทบาทของพระธรรมโกศาจารย์
(พุทธทาสภิกขุ)ต่อการเสริมสร้างสันติภาพและสันติสุขในสังคมไทย” ซึ่งมีคณะกรรมการควบคุม
วิทยานิพนธ์ คือ ดร.ชั้นทอง วัฒนะประดิษฐ์ และ พระมหาดวงเด่น รัฐญาณ, ดร. โดยในการทำ
วิทยานิพนธ์เล่มนี้ มีความจำเป็นต้องเก็บรวบรวมข้อมูลสัมภาษณ์จากท่าน เพื่อนำข้อมูลมา
ประกอบการทำวิจัยให้สมบูรณ์ยิ่งขึ้น

เพื่อการนี้ ทางหลักสูตรสาขาวิชาสันติศึกษา พิจารณาแล้วเห็นสมควรว่า ท่านเป็นผู้มี
ความรู้ความสามารถเกี่ยวกับการวิจัยนี้ จึงเรียน/เจริญพรมมาเพื่อขออนุญาตให้ท่านเป็นผู้ทรงคุณวุฒิ
ให้สัมภาษณ์ข้อมูลเชิงลึก ส่วนการติดต่อประสานงานนิตจะเป็นผู้ดำเนินการโดยตรง

จึงขออนุโมทนาขอคุณล่วงหน้ามา ณ โอกาสนี้ หวังเป็นอย่างยิ่งว่าจะได้รับความ
อนุเคราะห์เอื้อเฟื้อทางวิชาการจากท่านด้วยดี

(พระมหาพรชชา ธรรมหาโส, รศ.ดร.)

ผู้อำนวยการหลักสูตรพุทธศาสตรมหาบัณฑิต
สาขาวิชาสันติศึกษา



สำนักงานโครงการหลักสูตรพุทธศาสตรมหาบัณฑิต สาขาวิชาสันติศึกษา
โทร ๐๓๕-๒๕๘-๐๐๐ ต่อ ๘๕๒๘, โทรสาร ๐๓๕-๒๕๘-๐๓๔
http://www.ps.mcu.ac.th
นางสาวทัศนีย์ ช้อยกิตติพันธ์ นิสิตผู้วิจัย โทร. ๐๙๔-๔๒๙-๕๓๕๖



บันทึกข้อความ

ส่วนงาน สถาบันภาษา มจร (สาขาวิชาสันติศึกษา) โทร.๐-๓๕๒๔-๘๐๐๐ ภายใน ๘๕๒๘

ที่ ศธ ๖๑๐๖/ ๗๑๕ วันที่ ๑๕ มกราคม พ.ศ. ๒๕๕๙

เรื่อง ขออนุญาตสัมภาษณ์ผู้ทรงคุณวุฒิ

เรียน พระมหาเมธา จนทสาโร, ดร. ผู้อำนวยการส่วนธรรมนิเทศ มจร

ด้วย นางสาวทัศนีย์ นามสกุล ช้อยกิตติพันธ์ นิสิตปริญญาโท สาขาวิชาสันติศึกษา เลขประจำตัวนิสิต ๕๗๐๑๔๐๕๐๑๐ ได้ทำวิทยานิพนธ์เรื่อง “บทบาทของพระธรรมโกศาจารย์ (พุทธทาสภิกขุ)ต่อการเสริมสร้างสันติภาพและสันติสุขในสังคมไทย” ซึ่งมีคณะกรรมการควบคุมวิทยานิพนธ์ คือ ดร.ขันทอง วัฒนะประดิษฐ์ และ พระมหาดวงเด่น ฐิตญาโณ, ดร. โดยในการทำวิทยานิพนธ์เล่มนี้ มีความจำเป็นต้องเก็บรวบรวมข้อมูลสัมภาษณ์จากท่าน เพื่อนำข้อมูลมาประกอบการทำวิจัยให้สมบูรณ์ยิ่งขึ้น

เพื่อการนี้ ทางหลักสูตรสาขาวิชาสันติศึกษา พิจารณาแล้วเห็นสมควรว่า ท่านเป็นผู้มีความรู้ความสามารถเกี่ยวกับการวิจัยนี้ จึงเจริญพามาเพื่อขออนุญาตให้ท่านเป็นผู้ทรงคุณวุฒิให้สัมภาษณ์ ข้อมูลเชิงลึก ส่วนการติดต่อประสานงานนิสิตจะเป็นผู้ดำเนินการโดยตรง

จึงขออนุโมทนาขอคุณล่วงหน้ามา ณ โอกาสนี้ หวังเป็นอย่างยิ่งว่าจะได้รับความอนุเคราะห์ อี้อเพื่อทางวิชาการจากท่านด้วยดี

(พระมหาหรรษา ธมฺมหาโส, รศ.ดร.)

ผู้อำนวยการสถาบันภาษา มจร

ผู้อำนวยการหลักสูตรพุทธศาสตรมหาบัณฑิต

สาขาวิชาสันติศึกษา



โครงการหลักสูตรพุทธศาสตรมหาบัณฑิต สาขาวิชาสันติศึกษา

โทรศัพท์ ๐๙๙-๙๒๔-๕๔๐๑, ๐๓๕-๒๔๘-๐๐๐ ต่อ ๘๕๒๘

โทรสาร ๐๓๕-๒๔๘-๐๐๐ ต่อ ๘๕๒๘

E-mail: peacepsmcu@gmail.com

นางสาวทัศนีย์ ช้อยกิตติพันธ์ นิสิตผู้วิจัย โทร. ๐๙๙-๙๒๔-๕๓๕๖

อนุมัติ/ให้สัมภาษณ์ได้
 อ.ว. ๘๖
 พระมหาเมธา จนทสาโร
 ๑๗ ธ.ค. ๕๕

ที่ ศธ ๖๑๐๖/ ๖๑๑



มหาวิทยาลัยมหจุฬาลงกรณราชวิทยาลัย
๗๙ หมู่ ๑ ตำบลลำไทร อำเภอวังน้อย
จังหวัดพระนครศรีอยุธยา ๑๓๑๗๐
โทรศัพท์ ๐ ๓๕๒๔ ๘๐๐๐-๕ โทรสาร ๐ ๓๕๒๔ ๘๐๓๔
www.mcu.ac.th

๑๕ มกราคม ๒๕๕๙

เรื่อง ขออนุญาตสัมภาษณ์ผู้ทรงคุณวุฒิ
เรียน/เจริญพร พระชาติรี เหมพินไอ, ศ.ดร. พระธรรมทูตประจำประเทศรัสเซีย
สิ่งที่ส่งมาด้วย เอกสารแนบสัมภาษณ์ผู้ทรงคุณวุฒิ จำนวน ๑ ฉบับ

ด้วย นางสาวทัศนีย์ นามสกุล ช้อยกิตติพันธ์ นิสิตปริญญาโท สาขาวิชาสันติศึกษา
เลขประจำตัวนิต ๕๗๐๑๔๐๕๐๑๐ ได้ทำวิทยานิพนธ์เรื่อง “บทบาทของพระธรรมโกศาจารย์
(พุทธทาสภิกขุ)ต่อการเสริมสร้างสันติภาพและสันติสุขในสังคมไทย” ซึ่งมีคณะกรรมการควบคุม
วิทยานิพนธ์ คือ ดร.ชนทอง วัฒนประดิษฐ์ และ พระมหาดวงเด่น ฐิตญาโณ, ดร. โดยในการทำ
วิทยานิพนธ์เล่มนี้ มีความจำเป็นต้องเก็บรวบรวมข้อมูลสัมภาษณ์จากท่าน เพื่อนำข้อมูลมา
ประกอบการทำวิจัยให้สมบูรณ์ยิ่งขึ้น

เพื่อการนี้ ทางหลักสูตรสาขาวิชาสันติศึกษา พิจารณาแล้วเห็นสมควรว่า ท่านเป็นผู้มี
ความรู้ความสามารถเกี่ยวกับการวิจัยนี้ จึงเรียน/เจริญพรมาเพื่อขออนุญาตให้ท่านเป็นผู้ทรงคุณวุฒิ
ให้สัมภาษณ์ข้อมูลเชิงลึก ส่วนการติดต่อประสานงานนิตจะเป็นผู้ดำเนินการโดยตรง

จึงขออนุโมทนาขอบคุณล่วงหน้ามา ณ โอกาสนี้ หวังเป็นอย่างยิ่งว่าจะได้รับความ
อนุเคราะห์เอื้อเฟื้อทางวิชาการจากท่านด้วยดี

(พระมหาพรช ธรรมหาโส, รศ.ดร.)
ผู้อำนวยการหลักสูตรพุทธศาสตรมหาบัณฑิต
สาขาวิชาสันติศึกษา



สำนักงานโครงการหลักสูตรพุทธศาสตรมหาบัณฑิต สาขาวิชาสันติศึกษา
โทร ๐๓๕-๒๔๘-๐๐๐ ต่อ ๘๕๒๘, โทรสาร ๐๓๕-๒๔๘-๐๓๔
http://www.ps.mcu.ac.th
นางสาวทัศนีย์ ช้อยกิตติพันธ์ นิสิตผู้วิจัย โทร. ๐๙๔-๔๒๙-๕๓๕๖

ให้สัมภาษณ์แล้ว
พ. ชอยกิตติพันธ์
พระศ.ดร.ชาติรี เหมพินไอ
๑๒.๐๒.๒๕๕๙

ที่ ศธ ๖๑๐๖/ ๖๖๖



มหาวิทยาลัยมหจุฬาลงกรณราชวิทยาลัย
๗๙ หมู่ ๑ ตำบลลำไทร อำเภอน้อย
จังหวัดพระนครศรีอยุธยา ๑๓๑๗๐
โทรศัพท์ ๐ ๓๕๒๔ ๘๐๐๐-๕ โทรสาร ๐ ๓๕๒๔ ๘๐๓๔
www.mcu.ac.th

๑๕ มกราคม ๒๕๕๙

เรื่อง ขออนุญาตสัมภาษณ์ผู้ทรงคุณวุฒิ
เรียน/เจริญพร เกสัชกร สุรพล ไกรสรารุณี ผู้อำนวยการธรรมสถานจุฬาลงกรณ์มหาวิทยาลัย
สิ่งที่ส่งมาด้วย เอกสารแนบสัมภาษณ์ผู้ทรงคุณวุฒิ จำนวน ๑ ฉบับ

ด้วย นางสาวทัศนีย์ นามสกุล ช้อยกิตติพันธ์ นิสิตปริญญาโท สาขาวิชาสันติศึกษา
เลขประจำตัวนิสิต ๕๗๐๑๔๐๕๐๑๐ ได้ทำวิทยานิพนธ์เรื่อง “บทบาทของพระธรรมโกศาจารย์
(พุทธทาสภิกขุ)ต่อการเสริมสร้างสันติภาพและสันติสุขในสังคมไทย” ซึ่งมีคณะกรรมการควบคุม
วิทยานิพนธ์ คือ ดร.ชันทอง วัฒนประดิษฐ์ และ พระมหาดวงเด่น รุติญาโณ, ดร. โดยในการทำ
วิทยานิพนธ์เล่มนี้ มีความจำเป็นต้องเก็บรวบรวมข้อมูลสัมภาษณ์จากท่าน เพื่อนำข้อมูลมา
ประกอบการทำวิจัยให้สมบูรณ์ยิ่งขึ้น

เพื่อการนี้ ทางหลักสูตรสาขาวิชาสันติศึกษา พิจารณาแล้วเห็นสมควรว่า ท่านเป็นผู้มี
ความรู้ความสามารถเกี่ยวกับการวิจัยนี้ จึงเรียน/เจริญพรมมาเพื่อขออนุญาตให้ท่านเป็นผู้ทรงคุณวุฒิ
ให้สัมภาษณ์ข้อมูลเชิงลึก ส่วนการติดต่อประสานงานนิติตจะเป็นผู้ดำเนินการโดยตรง

จึงขออนุโมทนาขอบคุณล่วงหน้ามา ณ โอกาสนี้ หวังเป็นอย่างยิ่งว่าจะได้รับความ
อนุเคราะห์เอื้อเฟื้อทางวิชาการจากท่านด้วยดี

(พระมหาหรรษา ธมฺมหาโส, รศ.ดร.)

ผู้อำนวยการหลักสูตรพุทธศาสตรมหาบัณฑิต
สาขาวิชาสันติศึกษา



สำนักงานโครงการหลักสูตรพุทธศาสตรมหาบัณฑิต สาขาวิชาสันติศึกษา
โทร ๐๓๕-๒๔๘-๐๐๐ ต่อ ๘๕๒๘, โทรสาร ๐๓๕-๒๔๘-๐๙๙
http://www.ps.mcu.ac.th
นางสาวทัศนีย์ ช้อยกิตติพันธ์ นิสิตผู้วิจัย โทร. ๐๙๔-๔๒๙-๕๓๕๖

ที่ ศธ ๖๑๐๖/ ๖๑๑



มหาวิทยาลัยมหจุฬาลงกรณราชวิทยาลัย
๗๙ หมู่ ๑ ตำบลลำไทร อำเภอวังน้อย
จังหวัดพระนครศรีอยุธยา ๑๓๑๗๐
โทรศัพท์ ๐ ๓๕๒๔ ๘๐๐๐-๕ โทรสาร ๐ ๓๕๒๔ ๘๐๓๔
www.mcu.ac.th

๑๕ มกราคม ๒๕๕๙

เรื่อง ขออนุญาตสัมภาษณ์ผู้ทรงคุณวุฒิ
เรียน/เจริญพร อาจารย์ยงยุทธ โรจนวรเกียรติ
หัวหน้างานแนะแนวโรงเรียนเตรียมอุดมศึกษาพัฒนาไท
สิ่งที่ส่งมาด้วย เอกสารแนบสัมภาษณ์ผู้ทรงคุณวุฒิ จำนวน ๑ ฉบับ

ด้วย นางสาวทัศนีย์ นามสกุล ช้อยกิตติพันธ์ นิสิตปริญญาโท สาขาวิชาสันติศึกษา เลขประจำตัวนิสิต ๕๗๐๑๔๐๕๐๑๐ ได้ทำวิทยานิพนธ์เรื่อง “บทบาทของพระธรรมโกศาจารย์ (พุทธทาสภิกขุ) ต่อการเสริมสร้างสันติภาพและสันติสุขในสังคมไทย” ซึ่งมีคณะกรรมการควบคุมวิทยานิพนธ์ คือ ดร.ชั้นทอง วัฒนประดิษฐ์ และ พระมหาดวงเด่น ฐิตญาโณ, ดร. โดยในการทำวิทยานิพนธ์เล่มนี้ มีความจำเป็นต้องเก็บรวบรวมข้อมูลสัมภาษณ์จากท่าน เพื่อนำข้อมูลมาประกอบการทำวิจัยให้สมบูรณ์ยิ่งขึ้น

เพื่อการนี้ ทางหลักสูตรสาขาวิชาสันติศึกษา พิจารณาแล้วเห็นสมควรว่า ท่านเป็นผู้มีความรู้ความสามารถเกี่ยวกับการวิจัยนี้ จึงเรียน/เจริญพรมมาเพื่อขออนุญาตให้ท่านเป็นผู้ทรงคุณวุฒิให้สัมภาษณ์ข้อมูลเชิงลึก ส่วนการติดต่อประสานงานนิสิตจะเป็นผู้ดำเนินการโดยตรง

จึงขออนุโมทนาขอบคุณล่วงหน้ามา ณ โอกาสนี้ หวังเป็นอย่างยิ่งว่าจะได้รับความอนุเคราะห์เอื้อเฟื้อทางวิชาการจากท่านด้วยดี

(พระมหาทรรษา ธมมหาโส, รศ.ดร.)
ผู้อำนวยการหลักสูตรพุทธศาสตรมหาบัณฑิต
สาขาวิชาสันติศึกษา



สำนักงานโครงการหลักสูตรพุทธศาสตรมหาบัณฑิต สาขาวิชาสันติศึกษา
โทร ๐๓๕-๒๔๘-๐๐๐ ต่อ ๘๕๒๘, โทรสาร ๐๓๕-๒๔๘-๐๙๙
http://www.ps.mcu.ac.th
นางสาวทัศนีย์ ช้อยกิตติพันธ์ นิสิตผู้วิจัย โทร. ๐๙๔-๙๒๙-๕๓๕๖

ภาคผนวก ง

ภาพถ่ายผู้ทรงคุณวุฒิให้สัมภาษณ์



สัมภาษณ์ พระมหาเมธา จันทสโร, ดร.
ผู้อำนวยการส่วนธรรมนิเทศ มจร
เมื่อวันที่ ๑๖ มกราคม ๒๕๕๙ ณ สำนักงานสันติศึกษา มจร

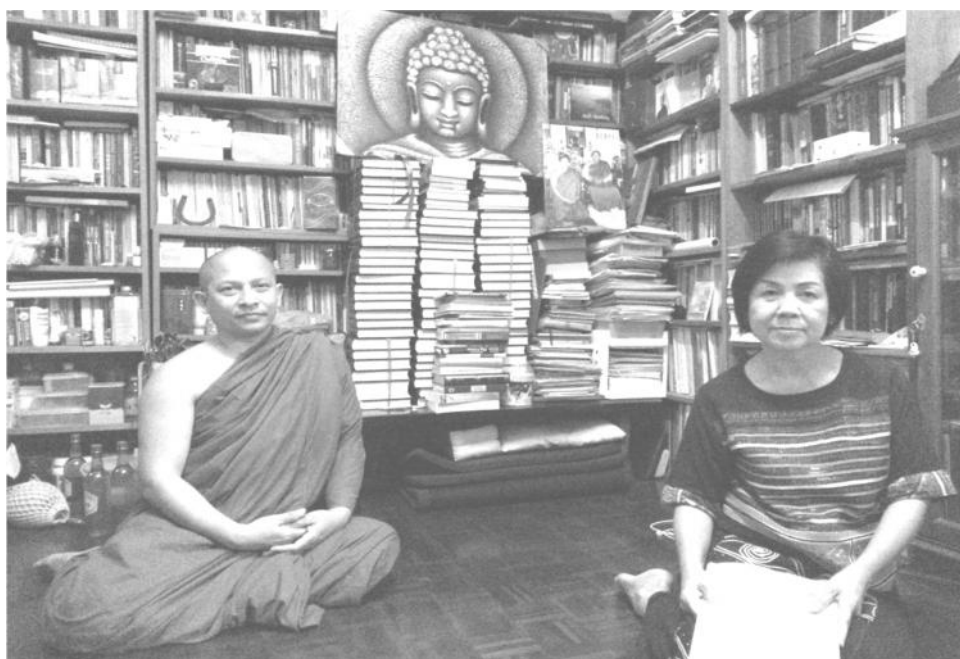

สัมภาษณ์ พระมหาชาตรี เหมพนุโธ, ศ.ดร.
อาจารย์ประจำสาขาวิชาการทูต ม.เซ็นต์ปีเตอร์สเบิร์ก
พระธรรมทูตและเจ้าอาวาสวัดไทย ประเทศรัสเซีย
เมื่อวันที่ ๒ กุมภาพันธ์ ๒๕๕๙ ณ วัดชลประทานรังสฤษฎ์ จ.นนทบุรี



สัมภาษณ์ พระภวนาโพธิคุณ (โพธิ์ จนทสโร)
อดีตเจ้าอาวาสวัดธารน้ำไหล สวนโมกขพลาราม
เมื่อวันที่ ๔ กุมภาพันธ์ ๒๕๕๙ ณ สวนโมกข์ ไซยา จ.สุราษฎร์ธานี



สัมภาษณ์ พระปัญญานันทมุนี
เจ้าอาวาสวัดชลประทานรังสฤษฎ์
เมื่อวันที่ ๒ กุมภาพันธ์ ๒๕๕๙ ณ วัดชลประทานรังสฤษฎ์ จ.นนทบุรี



สัมภาษณ์ เกสัชกรสุรพล ไกรสรารุฒิ
 ผู้อำนวยการธรรมสถาน จุฬาลงกรณ์มหาวิทยาลัย
 เมื่อวันที่ ๑๒ กุมภาพันธ์ ๒๕๕๙ ณ ธรรมสถาน จุฬาลงกรณ์มหาวิทยาลัย



สัมภาษณ์ อาจารย์ยงยุทธ โรจนวรเกียรติ
 หัวหน้างานแนะแนว โรงเรียนเตรียมอุดมศึกษา พญาไท
 เมื่อวันที่ ๑๒ กุมภาพันธ์ ๒๕๕๙ ณ โรงเรียนเตรียมอุดมศึกษา พญาไท



สัมภาษณ์ พระราชธรรมนิเทศ (พระพยอม กลฺยาโณ)
เจ้าอาวาสวัดสวนแก้ว
เมื่อวันที่ ๑๗ มกราคม ๒๕๕๙ ณ วัดสวนแก้ว จ.นนทบุรี



สัมภาษณ์ พระอาจารย์สิงห์ทอง เขมियो
อดีตพระอุปัชฌาย์พระธรรมโกศาจารย์ (พุทธทาสภิกขุ)
เมื่อวันที่ ๔ กุมภาพันธ์ ๒๕๕๙ ณ สวนโมกข์ ไซยา จ.สุราษฎร์ธานี

ประวัติผู้วิจัย

- ชื่อ : นางสาวทัศนีย์ ช้อยกิตติพันธ์
- วันเกิด : ๑๖ สิงหาคม ๒๕๐๒
- สถานที่เกิด : ตำบลตลาด อำเภอเมืองฯ จังหวัดสุราษฎร์ธานี
- การศึกษา : ครุศาสตรบัณฑิต จุฬาลงกรณ์มหาวิทยาลัย ปีการศึกษา ๒๕๒๓
 วิชาเอกที่ ๑ จิตวิทยาการให้คำปรึกษาและแนะแนว
 วิชาเอกที่ ๒ ภาษาไทย
- : ได้รับทุนจากมูลนิธิสันติสุขเพื่อชาวไทย เข้าร่วมโครงการ Leadership for the New Millenium 2002 ทีมสหรัฐอเมริกา เมื่อปี ๒๕๔๕ เป็นเวลา ๑ เดือน
- สถานที่ทำงาน : ปี พ.ศ.๒๕๒๔ - ๒๕๒๙
 อาจารย์ ๑ ระดับ ๓ โรงเรียนกาญจนาดิษฐ์ อ.กาญจนาดิษฐ์ จังหวัดสุราษฎร์ธานี
 ปฏิบัติหน้าที่ครูแนะแนว เลขานุการผู้อำนวยการโรงเรียน
- : ปี พ.ศ.๒๕๒๙ - ๒๕๕๔
 ครูแนะแนว โรงเรียนเตรียมอุดมศึกษาน้อมเกล้า เขตสะพานสูง กรุงเทพมหานคร
 ตำแหน่งงานสุดท้ายก่อนลาออก ครูชำนาญการ ปฏิบัติหน้าที่ หัวหน้างานแนะแนว หัวหน้างานพิธีกรงานประชุมโรงเรียน
- ปัจจุบัน : ปี ๒๕๕๔ ลาออกตามโครงการเกษียณอายุราชการก่อนกำหนด
- : ข้าราชการบำนาญ จิตอาสา ครูอาสา
 ผู้ประนีประนอมประจำศาลจังหวัดมีนบุรี ประจำปี ๒๕๕๙
- ที่อยู่ปัจจุบัน : ๒๒๕/๔๙ หมู่บ้านพี.พี.เฮ้าส์ ถนนคู้มเกล้า แขวงแสนแสบ เขตมีนบุรี กรุงเทพมหานคร ๑๐๕๑๐ มือถือ ๐๙๔-๔๒๙๕๓๕๖
 อีเมลล์ pachoi.tun@gmail.com
- เข้ารับการศึกษา : ๑ มิถุนายน ๒๕๕๗